



ЕВН България Топлофикация ЕАД

гр.Пловдив

**ДОКУМЕНТАЦИЯ ЗА УЧАСТИЕ
в система за предварителен подбор на изпълнители**

№ С-15-ТР-ТМ-Д-22

с предмет

Доставка на топлофикационна автоматика за управление на абонатни
станции на топлофицирани сгради

ПЛОВДИВ, 2015 г.



СЪДЪРЖАНИЕ:

1. Описание на етапите и правилата
2. Образец на заявление за участие в система за предварителен подбор на изпълнители
3. Търговски условия към система за предварителен подбор на изпълнители № С-15-ТР-ТМ-Д-22, с предмет: "Доставка на топлофикационна автоматика за управление на абонатни станции на топлофицирани сгради".
4. Техническа спецификация за автоматика за управление на абонатни станции, към система за предварителен подбор на изпълнители № С-15-ТР-ТМ-Д-22, с предмет: "Доставка на топлофикационна автоматика за управление на абонатни станции на топлофицирани сгради".
5. Техническо предложение – образец, за доставка на автоматика за управление на абонатни станции, към система за предварителен подбор на изпълнители № С-15-ТР-ТМ-Д-22, с предмет: "Доставка на топлофикационна автоматика за управление на абонатни станции на топлофицирани сгради"..
6. Декларация № 1, чрез лицата по Чл. 47, ал. 4 за липса на обстоятелствата по чл.47, ал. 1 и ал. 5 от ЗОП (за липса на обстоятелствата по Чл. 48 за чуждестранни физически и юридически лица)
7. Декларация № 2, чрез лицата по Чл. 47, ал. 4 за липса на обстоятелствата по чл. 56, ал.1, т.6 от ЗОП
8. Декларация № 3, чрез лицата по Чл. 47, ал. 4 за обстоятелствата по чл. 56, ал. 1, т. 11 и т. 12 от ЗОП
9. Декларация № 4, чрез лицата по Чл. 47, ал. 4 за обстоятелствата по чл. 56, ал. 1, т. 8 от ЗОП, когато е приложима
10. Декларация № 5 от подизпълнител, когато е приложима
11. Проект на договор
12. Банкова гаранция за изпълнение – мостра
13. Общи условия на закупуване
14. Клауза за социална отговорност
15. Решение № С-15-ТР-ТМ-Д-22/Р1 на Възложителя
16. Обявление за квалификационна система № С-15-ТР-ТМ-Д-22



Описание на етапите и правилата

към система за предварителен подбор на изпълнители

№ С-15-ТР-ТМ-Д-22, с предмет: "Доставка на топлофикационна автоматика за управление на абонатни станции на топлофицирани сгради"

Кратко описание на предмета, етапите на подбор и правилата на система за предварителен подбор

Кратко описание на предмета

Доставка на топлофикационна автоматика за управление на абонатни станции на топлофицирани сгради:

- Контролери за управление на абонатни станции, с компенсация по външна температура, за управление на два контура /отопление и гореща вода/;
- Регулиращи вентили с моторни ел. задвижвания за отопление и гореща вода;
- Температурни сензори;
- Предпазни термостати за гореща вода;
- Регулатори за диференциално налягане;

РАЗДЕЛ А: Описание на етапите на подбор

Етап I: Подаване и разглеждане на заявления за участие

След разглеждане на процедурната документация, за да бъдете включени в система за предварителен подбор, е задължително да подадете заявление за участие, което да бъде придружено от документите, изброени в т. 1 „Задължителни изисквания към кандидатите“, по-долу:

1. Задължителни изисквания към кандидатите

Със заявлението за участие следва да бъдат представени, следните документи:

- 1.1. Списък с пълно и коректно изброяване на приложените към него документи
- 1.2. Копие на документа за закупуване на документацията за участие.
- 1.3. Подписана и подпечатана от кандидата Техническа спецификация за Доставка на топлофикационна автоматика за управление на абонатни станции на топлофицирани сгради.

Изисквания за юридическото състояние

- 1.4. Документи, удостоверяващи правосубектността на кандидата: копие от документа за регистрация или единен идентификационен код съгласно чл. 23 от Закона за търговския регистър, когато кандидатът е юридическо лице или едноличен търговец; копие от документа за самоличност, когато кандидатът е физическо лице; за чуждестранните лица - съответен еквивалентен документ за регистрация, издаден от съдебен или административен орган в държавата, в която е установен, който се представя в официален превод. Споразумение/договор за създаване на обединение (когато участникът е обединение, което не е юридическо лице) – Споразумението/договорът за създаване на обединение следва да бъде с нотариална заверка на



подписите и да бъде представено в оригинал или нотариално заверено копие. В споразумението се посочва представляващият обединението. В случай, че обединението има регистрация в Регистър БУЛСТАТ, да се представи БУЛСТАТ на обединението, копие от документа за регистрация или единен идентификационен код съгласно чл. 23 от Закона за търговския регистър.

- 1.5. Декларация № 1 чрез лицата по Чл.47, ал.4 за липса на обстоятелствата по чл.47, ал. 1, и ал 5 от ЗОП (за липса на обстоятелствата по Чл.48 за чуждестранни физически и юридически лица)
- 1.6. Декларация № 2 чрез лицата по Чл.47, ал.4 за липса на обстоятелствата по чл. 56, ал.1, т.6 от ЗОП
- 1.7. Декларация № 3 чрез лицата по Чл.47, ал.4 за обстоятелствата по чл. 56, ал. 1, т. 11 и т.12 от ЗОП
- 1.8. Декларация № 4 чрез лицата по Чл.47, ал.4 за обстоятелствата по чл. 56, ал.1, т.8 от ЗОП, когато е приложима.
- 1.9. Декларация № 5 от подизпълнител, когато е приложима.

Изисквания за технически възможности и квалификация

- 1.10. Предлаганите от кандидата продукти трябва да изпълняват изцяло минималните техническите изисквания на Възложителя към стоките, посочени в Техническата спецификация за топлофикационна автоматика за управление на абонатни станции - неразделна част от документацията за участие. Доказва се чрез приложени попълнено, подписано и подпечатано Техническо предложение, в съответствие с представения образец, и подписана и подпечатана Техническата спецификация за топлофикационна автоматика за управление на абонатни станции, заедно с изисканите в тях приложения.
- 1.11. Кандидатът трябва да разполага с признат опит в изпълнението на подобни с предмета на поръчката доставки. Доказва се с предоставяне на списък на извършените през последните 3 години, считано от датата на подаване на заявлението за участие, минимум 2 (две) доставки, еднакви или сходни с предмета на поръчката. В списъка се включва информация за стойностите, датите и получателите на доставките, като се прилага и доказателство за предоставената доставка. Доказателство за извършената доставка се предоставя под формата на удостоверение, издадено от получателя или от компетентен орган, или като се посочи публичен регистър, в който е публикувана информация за доставката.
- 1.12. Кандидатът трябва да предостави технически и монтажни инструкции за предлаганите изделия, на български език.
- 1.13. Кандидатът да е производител на предлаганите от него стоки, за което представя надлежно доказателство или да бъде оторизиран представител или дилър на производителя, за което също представя надлежно доказателство. В случай, че документът - доказателство изхожда от лице, различно от законния представител на производителя, то кандидатът е длъжен да удостовери представителната власт на автора на документа. В случай, че кандидатът не е



производител, той трябва да представи валиден документ (оторизационно писмо, пълномощно, договор, писмо и др.), издаден/подписан от лице, представляващо производителя, даващ права за продажба (дистрибуция) на стоките.

Декларациите, предоставени на бланка на Възложителя не се допуска да се пренаписват върху бланки на кандидата. В случай на повече от един представляващ кандидата и/или повече от един подизпълнител, то предварително се размножава бланката в необходимия брой копия.

Когато Кандидатът предвижда участие на подизпълнители за всеки подизпълнител се представят:

- ✓ Декларация № 5

Когато Кандидатът е обединение на физически и/или юридически лица, то

- ✓ Съгласно разпоредбите на Чл.25, ал.3, т.2, Възложителят изисква създаване на юридическо лице, в случай че Кандидатът е обявен за Изпълнител
- ✓ Съгласно разпоредбите на Чл.25, ал.8, при обединения които не са юридически лица, съответствието с критериите за подбор са доказва от един или повече от участниците в обединението.
- ✓ Всички лица, включени в обединението трябва да отговарят на условията на Чл.55, ал.6 от ЗОП, а именно едно физическо или юридическо лице може да участва само в едно обединение.
- ✓ Документите, удостоверяващи правосубектност се представят за всяко едно лице, включено в обединението.
- ✓ Декларация № 1 се представят от всяко едно лице, включено в обединението
- ✓ Доказателства за технически възможности, съгласно задължителните изисквания към кандидатите се представят само от участниците, чрез които обединението доказва задължителните изисквания към кандидатите.
- ✓ Декларация № 3 се представя от участниците в обединението, които ще представят услуги.
- ✓ Съгласно разпоредбите на Чл.56, ал.1, т.2, участниците обединения представят копие на договора за обединение, а когато в договора не е посочено лицето, което представлява участниците в обединението - и документ, подписан от лицата в обединението, в който се посочва представляващият.

Когато кандидатът в системата е чуждестранно физическо или юридическо лице или техни обединения (i) заявлението се подава на български език; (ii) документите, удостоверяващи регистрацията му, когато участникът е юридическо лице или обединение на юридически лица или копие от документа за самоличност, когато кандидатът е физическо лице се представят в



официален превод; (iii) всички останали документи, които са на чужд език, се представят и в превод на български език.

Свързани лица или свързани предприятия по смисъла на § 23а и § 24 от ЗОП не може да бъдат самостоятелни кандидати или участници в една и съща поръчка.

2. Подаване на заявление за участие:

- 2.1. Всеки кандидат може да подаде заявление за участие. Върху плика, съдържащ документите от заявлението, кандидатът обозначава номера и предмета на обществената поръчка.
- 2.2. Окомплектованите заявления за участие се предават на адрес: „EVN България Топлофикация ЕАД, гр. Пловдив 4000, ул. „Христо Г. Данов“ №37, стая 110 - "Деловодство". Задължително върху плика се изписва "Заявление за участие", номера на системата за предварителен подбор на изпълнители „С-15-ТР-ТМ-Д-22,“ и предмета „Доставка на топлофикационна автоматика за управление на абонатни станции на топлофицирани сгради“, както и информация за обратна връзка с кандидата – адрес, телефон, факс, имейл.
- 2.3. В случай, че заявлението се подписва от лице, което не представлява кандидата по закон, следва да бъде представено нотариално заверено пълномощно, в което да е изрично предвидено пълномощникът да може да подписва заявлението и валидно да задължава с подписа си кандидата в конкретната процедура по възлагане на обществена поръчка.
- 2.4. Заявлението за участие в системата за предварителен подбор на изпълнители се изпраща в запечатан, непрозрачен плик, в срок, на адрес на Възложителя, посочен в обявлението. Заявления, пристигнали след указания срок и/или в плик с нарушена цялост няма да бъдат допускани до разглеждане за включване в системата за предварителен подбор и ще бъдат връщани на кандидатите.
- 2.5. Заявлението за участие трябва да съдържа всички документи, изброени в т. 1. Кандидат с непълно заявление няма да бъде разглеждан за включване в системата за предварителен подбор.
- 2.6. Заявлението за участие може да съдържа предложение относно продуктите на един производител. В случай, че кандидат желае да бъде включен в система за предварителен подбор на изпълнители с двама или повече производители, то е необходимо да подаде отделно, независимо заявление с пълен набор документация за всеки отделен производител, който представлява.
- 2.7. Всички разходи на кандидата по окомплектоването и подаването на заявление за участие в поръчката са за негова сметка

3. Разглеждане на заявлението за участие

- 3.1. Назначената от Възложителя комисия, разглежда подаденото заявление за участие от кандидата. Заявление за участие в система за предварителен подбор може да се подава по



всяко време в срока на действие на системата. На база констатирано изпълнение на всички задължителни изисквания съгласно т. 1. „задължителни изисквания към кандидатите“, с доклад до Възложителя, комисията предлага да включи или мотивирано да откаже включването на кандидата в системата за предварителен подбор на изпълнители.

- 3.2. Възложителят си запазва правото за извършване проверка на място на информацията, съдържаща се в представените от кандидата документи, за което кандидата ще бъде уведомен писмено, не по-малко от три дни, преди това.
- 3.3. При констатиране на неверни деклариранни данни и/или предоставени документи, с които се доказват изпълнение на задължителните изисквания към кандидатите, кандидатът няма да бъде допуснат до включване в система за предварителен подбор на изпълнители.
- 3.4. В шестмесечен срок от получаване на заявлението Възложителят, на базата на протокола на комисията, взема решение с което уведомява кандидата в 15-дневен срок от датата на решението за включването му в системата за предварителен подбор или за отказа си за това, като мотивира последното.
- 3.5. Кандидатите, включени в система за предварителен подбор на Изпълнители са задължени да уведомяват Възложителя в 14 (четиринадесет) дневен срок в случай на промяна на декларираните със заявлението за участие обстоятелства.

Неизпълнението на което и да е от задължителните изисквания към кандидатите води до невключване на кандидата в системата за предварителен подбор на изпълнители.

Етап II: Провеждане на договаряне с допуснатите участници

4. При възникване на необходимост от доставка на материали, предмет на системата за предварителен подбор на изпълнители, Възложителят издава Решение за стартиране на процедура на договаряне с обявление по система за предварителен подбор на изпълнители.
5. Възложителят отправя писмена покана за представяне на първоначална оферта до всички участници, включени в системата. Количества, които се посочват в поканата за първоначална оферта са прогнозни и служат само за изготвяне на ценовото сравнение. Първоначалната оферта трябва да бъде представена на хартиен носител, като хартиения носител следва да бъде подпечатан и подписан от упълномощено от участника лице.
6. В зависимост от прогнозната стойност на процедурата, Възложителят може да изиска от участниците да предоставят банкова или депозитна гаранция за участие, чийто размер ще бъде определен от Възложителя и посочен в поканата за представяне на първоначална оферта.
7. При калкулиране на цените в офертата, участникът трябва задължително да включи в тях всички транспортно-командировъчни разходи, разходи за нощувки, дневни и други разходи, необходими за изпълнението на възложените доставки. След подписване на договор, разходите, непредвидени



при подаване на офертата са изцяло от и за сметка на Изпълнителя. Възложителят не се ангажира с поемането на допълнителни разходи.

8. В случай, че Възложителят изиска гаранция за участие, то първоначалната оферта задължително се състои от два запечатани, непрозрачни плика. Плик №1 с надпис „Документи за подбор“, съдържа документ, удостоверяващ внесена гаранция за участие, Плик №2 с надпис „Предлагана цена“, съдържа началната оферта и финансовото предложение, изготвени на бланки на Възложителя. Първоначалната оферта се предава в надписан, запечатан и непрозрачен плик, на адрес: "EVN България Топлофикация ЕАД", гр. Пловдив 4000, ул. „Христо Г. Данов“ №37, стая 110 - "Деловодство". Задължително върху плика се изписва "Начална оферта", номера на системата за предварителен подбор на изпълнители „С-15-ТР-ТМ-Д-22“ и предмета "Доставка на топлофикационна автоматика за управление на абонатни станции на топлофицирани сгради". Крайният срок за представяне на първоначалната оферта, както и срокът на валидност на офертите ще бъде посочен в поканата, отправена от Възложителя.
9. С цел да създаде прозрачни и равни условия за приемане на оферти, както и за избягване на спорове във връзка с реда на тяхното постъпване, Възложителят определя следните правила за тяхното подаване.

9.1. Ред за подаване на оферти

9.1.1. Заинтересованите лица имат право да използват всички способы, предвидени в ЗОП за подаване на оферти;

9.1.2. В случаите когато представител или пълномощник на заинтересовано лице подава оферта в сградата по седалището и адреса на управление на Възложителя – гр. Пловдив, ул. „Христо Г. Данов“ № 37, представителят или пълномощникът на заинтересовано лице се задължава:

9.1.2.1. да изтегли (получи) документ - билет от терминално устройство, разположено непосредствено пред стая с номер 110, находяща се на партерен етаж в сградата по седалището и адреса на управление на Възложителя;

9.1.2.2. да подаде офертата чрез депозирането ѝ в стая 110, където се намира деловодството на Възложителя, като при депозирането на офертата заинтересованото лице представя получения документ - билет, от съдържанието, на който се виждат пореден номер; дата и час;

9.1.2.3. да удостовери със своя саморъчен подпис и изписване на лично и фамилно име върху документа – билет, че същият е прикрепен към външната опаковка – плик, съдържащ оферта.

9.1.2.4. да получи документ, съдържащ номер от входящия регистър на дружеството Възложител, отразяващ поредността на подаването на офертата.

9.1.2.5. Поредността, в която ще се счита, че са получени оферти, изпратени чрез лице, притежаващо необходимите по закон права да извършва куриерски услуги, ще бъде определян съобразно датата и часът, вписани върху товарителния запис и поредността на получаване на останалите оферти.



9.2. Допълнителни разяснения и примери

Терминалното устройство на Възложителя предлага възможността за изтегляне на билет от терминалното устройство с предназначение за „Депозирание на оферта в процедура според условията на Закона за обществените поръчки (ЗОП)“. При изтегляне на билет, кандидатът получава фиш с пореден номер и следното съдържание:

„Този документ, получен от терминално устройство, функциониращо в сграда по седалището на Възложителя, се издава, за да послужи за удостоверяване на реда, в който Възложителят приема документ(и) от заинтересованото лице по смисъла на и в случаите, предвидени от закона.

Документът е валиден, само в случай че заинтересованото лице - държател на същия, официално и на хартиен носител подаде (в стая 110) според условията на ЗОП, в определения от Възложителя срок, съответно необходимите по конкретна обществена поръчка документи.“

Пример:

Кандидат „X“ изтегля билет от терминалното устройство, с пореден номер 1.

Кандидат „Y“ изтегля билет от терминалното устройство, с пореден номер 2.

Кандидат „Z“ изтегля билет от терминалното устройство, с пореден номер 3.

В случай, че кандидатите или представители на кандидатите „X“, „Y“ и „Z“ се намират физически пред деловодството на Възложителя, с цел подаване на оферта, Възложителят е длъжен да приеме първо офертата на кандидат „X“, притежаващ билет с пореден номер 1, след това офертата на кандидат „Y“, получил билет с пореден номер 2 и накрая – офертата на кандидат „Z“, получил билет с пореден номер 3.

В случай, че кандидат „X“, получил билет с пореден номер 1, е изтеглил своя билет, но след това не се намира пред деловодството и не предприеме действия за подаване на офертата си на хартиен носител, то изтегленият билет губи валидността си, и кандидат „Y“, с изтеглен пореден номер 2, може да подаде офертата си преди кандидат „X“, а Възложителят е длъжен да ги приеме. При липса на представител и на кандидат „Y“, право да подаде пръв офертата си, има кандидат „Z“, въпреки че е изтеглил билет с пореден номер 3.

Когато кандидатът подава оферта в сградата по седалището и адреса на управление на Възложителя, определеният краен срок за подаване на оферта в деловодството на Възложителя, се счита спазен, в случай, че изтегленият документ - билет от терминално устройство е с генерирани ден и час преди или равен на посочените в документацията към процедурата за избор. В този случай, Възложителят е длъжен да приеме офертата на кандидат, притежаващ билет от терминалното устройство, с генерирани ден и час преди или равен на определения краен срок за подаване на оферта в документацията към процедурата за избор, само в случай, че същият се намира физически в стаята на деловодството, респективно пред нея, в ден и час преди или равен на определения краен срок за подаване на оферта в документацията към процедурата за избор.



Когато кандидат е получил билет от терминалното устройство с генерирани ден и час на получаване преди или равен на определения краен срок за подаване на оферта в документацията към процедурата за избор, но не е предоставил офертата в деловодството на Възложителя до определения краен срок за подаване на оферта в документацията към процедурата за избор и не се намира физически в стаята на деловодството, в часа, определен като краен срок за подаване на оферта в документацията към процедурата за избор, Възложителят не приема и връща офертата на кандидата като отбелязва точния час и дата на представяне на офертата първо върху билета (ако бъде представен такъв), като отбелязва часа и датата на депозирането им в деловодството на Възложителя и върху плика на офертата.

В случай, че в стаята на деловодството едновременно непосредствено преди изтичане на крайния определен срок за подаване на оферта, повече от едно заинтересовано лице заявят желание за подаване на оферти, за да се избегне субективността при определяне поредността на подаване на оферти, възложителят ще спазва поредността на номерата, получени от терминалното устройство.

В случай че в стаята на деловодството се направи опит за подаване на оферта, без да е изтеглен билет от терминалното устройство, офертата няма да бъде приемана, а приносителят на офертата ще бъде информиран за реда за подаване на оферти към процедури за обществена поръчка, описани в настоящия документ.

Присъствието на приносителя на офертата преди посочения краен срок за подаване на оферта, в деловодството на Възложителя не е достатъчно условие за приемане на документите от Възложителя, същите трябва да са придружени от билет от терминалното устройство.

Пример:

Час определен като краен срок за подаване на оферта в документацията към процедурата за избор:
16:00:00

Кандидат "X" изтегля билет от терминалното устройство, с час 15:59:00

Кандидат "Y" изтегля билет от терминалното устройство, с час 16:00:00.

Кандидат "Z" изтегля билет от терминалното устройство, с час 16:02:00 или 16:02:02

В случай, че кандидатите или представители на кандидатите „X“, „Y“ и „Z“ се намират физически в стаята на или пред деловодството на Възложителя, с цел подаване на оферта, Възложителят е длъжен да приеме офертата единствено на кандидат „X“ и кандидат „Y“. Офертата на кандидат „Z“



следва да бъде върната, тъй като билегът, изтеглен от този кандидат, е генериран от терминалното устройство след настъпване на крайния срок определен за получаване на оферти.

В случай, че например кандидат „X“ не се намира в стаята на или пред деловодството и не предприеме действия за подаване на офертата си на хартиен носител, то изтегленият от него билет губи валидността си, а Възложителят приема единствено офертата на кандидат „Y“. При липса на представител и на кандидат „Y“ в стаята на или пред деловодството, Възложителят не приема офертата на никой от кандидатите.

10. След разглеждане на офертите от комисията, назначена от Възложителя, всички участници, представили коректна оферта ще бъдат поканени за участие в договарянето, което представлява и преговори с окончателен характер. Датата и часът на договарянето ще бъде посочен в поканата, отправена от Възложителя и определени съгласно разпоредбите на Чл. 89, ал. 2.

Етап III: Решение за избор на Изпълнител и сключване на договор

11. След провеждането на договарянето/преговорите с окончателен характер, на основание на критерия „най-ниска цена“, със свое Решение, Възложителят на обществената поръчка, на базата на класирането в протокола на комисията, ще определи Изпълнителя на обществената поръчка. Възложителят изпраща решение за избор на Изпълнител до всички участници в договарянето.

12. Изисквания към Изпълнителя

Преди подписване на договора за обществена поръчка, Изпълнителят е задължен да представи документи от съответните компетентни органи и/или институции за удостоверяване на обстоятелствата, че:

- 12.1. Изпълнителят

- 12.1.1. не е обявен в несъстоятелност;

- 12.1.2. не е в производство по ликвидация и не се намира в подобна процедура съгласно националните закони и подзаконовни актове.

- 12.1.3. няма задължения по смисъла на чл. 162, ал. 2, т. 1 от Данъчно-осигурителния процесуален кодекс към държавата и към община, установени с влязъл в сила акт на компетентен орган, освен ако е допуснато разсрочване или отсрочване на задълженията, или има задължения за данъци или вноски за социалното осигуряване съгласно законодателството на държавата, в която кандидатът или участникът е установен.

- 12.2. Лицата по Чл.47, ал 4 не са осъждани в влязла в сила присъда/реабилитирани са за:

- 12.2.1. престъпление против финансовата, данъчната или осигурителната система, включително изпиране на пари, по чл. 253 - 260 от Наказателния кодекс;

- 12.2.2. подкуп по чл. 301 - 307 от Наказателния кодекс;

- 12.2.3. участие в организирана престъпна група по чл. 321 и 321а от Наказателния кодекс;



- 12.2.4. престъпление против собствеността по чл. 194 - 217 от Наказателния кодекс;
 - 12.2.5. престъпление против стопанството по чл. 219 - 252 от Наказателния кодекс.
 - 12.2.6. престъпление по чл. 313 от Наказателния кодекс във връзка с провеждане на процедура за възлагане на обществена поръчка
- 12.3. Преди подписване на договора за обществена поръчка Изпълнителят е задължен да представи банкова/депозитна гаранция за изпълнение в размер на 1% от стойността на поръчката, в лева, без включен ДДС за срока на действие на договора, включително гаранционния срок на изделията. Стойността на поръчката се определя от окончателната обща стойност от финалното финансово предложение на участника, избран за изпълнител.

РАЗДЕЛ Б: Кратко описание на правилата

1. Изключване от система за предварителен подбор

1.1. Изключване на участници

1.1.1. Възложителят може да прекрати участието в система за предварителен подбор на участник, който е престанал да отговаря на обявените задължителни изисквания и критерии за допускане. Прекратяването става с мотивирано решение на Възложителя, което се изпраща до изключения участник в сроковете, предвидени в ЗОП.

1.1.2. Възложителят прекратява участието/изключва от система за предварителен подбор, участници които не отговарят на актуализираните критерии и правила за подбор, когато такива са обявени, след указания от Възложителя срок за представяне на исканите доказателства.

1.2. Изключване на Изпълнители

1.2.1. Изпълнението на договор, сключен чрез използване на предварителен подбор в рамките на СПП, се преценява от страна на Възложителя от гледна точка на това дали Изпълнителят е спазил всички условия от конкретния договор, включително:

1.2.1.1. спазване на всички срокове;

1.2.1.2. стриктно спазване на абсолютно всички Технически изисквания на Възложителя;

1.2.1.3. недопускане на брак в рамките на доставката;

1.2.1.4. навременно попълване и подписване на всички документи в рамките на взаимоотношенията с Възложителя;

1.2.1.5. ненарушена опаковка на доставяните стоки;

1.2.1.6. съдействие спрямо служителите на Възложителя при приемане и предаване на стоките;

1.2.1.7. спазване на всички изисквания на Възложителя и българското законодателство за отчетност и фактуриране;

1.2.1.8. други важни параметри на изпълнението, посочени в договора по конкретната процедура за възлагане на обществена поръчка;



- 3.1. През всяка календарна година от действието на системата, Възложителят е в правото си да изиска от всеки кандидат, включен в системата за предварителен подбор на Изпълнители, да изпрати попълнени с актуални данни Техническа спецификация и Техническо предложение - образец, в срок не по-късно от 10 (десет) календарни дни, считано от датата на получаване на искането от страна на Възложителя.
- 3.2. Задължение за предаване на актуализирани Техническа спецификация и Техническо предложение - образец имат всички кандидати, включени в системата за предварителен подбор на изпълнители, без значение от датата на подаване на заявлението за участие, както и дали е бил изпълнител по процедура на договаряне с обявление, проведена на база на системата за предварителен подбор.
- 3.3. Актуализирани Техническа спецификация и Техническо предложение - образец се предават в надписан, запечатан и непрозрачен плик на адрес: "ЕВН България Топлофикация" ЕАД, гр. Пловдив 4000, ул. „Христо Г. Данов“ №37, стая 110 - деловодство. Задължително върху плика се изписва наименованието на документа (Техническа спецификация и Техническо предложение), номера на системата за предварителен подбор на изпълнители „С-15-ТР-ТМ-Д-22“ и предмета "Доставка на топлофикационна автоматика за управление на абонатни станции на топлофицирани сгради.
- 3.4. Възложителят си запазва правото да прекрати участието/изключи от системата за предварителен подбор на изпълнители кандидат, който не е предал актуализирани Техническа спецификация и Техническо предложение - образец в определените срокове, както и кандидат, за който се установи че е налична актуализация на данните, която има отношение към критериите и правилата за подбор на системата за предварителен подбор и не е обявена в определения за целта 14-дневен срок.
- 3.5. Възложителят си запазва правото да извърши проверка на място на декларираните данни.

Част от документацията по процедурата за възлагане на обществена поръчка може да бъде изготвена в двуезичен вариант. В случай на противоречие между двата текста, то предимство има българският текст.

При възникване на въпроси, във връзка със системата за предварителен подбор на изпълнители, моля обръщайте се към следните лица за контакти:

Относно техническите изисквания: Костадин Костадинов– 0700-1-777, вътр.032 301 042

Относно търговските условия: Георги Стойнов– 0700-1-777, вътр.032 304 305

ЕВН България Топлофикация ЕАД, в качеството си на Възложител, желае на всички кандидати, закупили документация за участие в горесцитираната система, успешно и ползотворно сътрудничество.



ДО EVN България Топлофикация ЕАД,
гр. ПЛОВДИВ

ЗАЯВЛЕНИЕ
ЗА УЧАСТИЕ В СИСТЕМА ЗА ПРЕДВАРИТЕЛЕН ПОДБОР НА ИЗПЪЛНИТЕЛИ

№ С-15-ТР-ТМ-Д-22 с предмет:

“Доставка на топлофикационна автоматика за управление на абонатни станции на топлофицирани сгради”

от Кандидат

Адрес за кореспонденция: п.к. град

ул./бул./ж.к/№

Лице за контакт

Тел. Факс

Мобилен Имейл

УВАЖАЕМИ ГОСПОЖИ И ГОСПОДА,

След получаването на документацията за включване в система за предварителен подбор, за която сте ВЪЗЛОЖИТЕЛ, долуподписаният, в качеството си на заявявам, че представляваният от мен Кандидат желае да участва в обявената от вас система при условията и съгласно изискванията на ВЪЗЛОЖИТЕЛЯ,

Забележка: Заявлението заедно с всички приложени документи се представят на български език по реда на чл. 56, ал. 4 от ЗОП. Прилаганите документи се описват в отделен списък, като се представят подредени в посочената в списъка последователност и представляват неразделна част от настоящото заявление за участие.

Кандидат: _____
(печат, подпис)

Дата: _____



Търговски условия

към система за предварителен подбор на изпълнители

№ С-15-ТР-ТМ-Д-22, с предмет: "Доставка на топлофикационна автоматика за управление на абонатни станции на топлофицирани сгради"

1. Дефиниции

Изброените по-долу термини имат значението, посочено срещу тях, освен ако контекстът налага друго значение:

- 1.1. Договор означава договор, сключен между Възложителя и Изпълнителя, в който се определя предмета на доставката и условията за нейното изпълнение.
- 1.2. Доставка означава: (i) доставката на стоките; и/ или (ii) предоставянето на услугите, предмет на договора
- 1.3. Срок на действие е срокът, през който договорът действа между страните и създава валидни права и задължения за всяка от тях.
- 1.4. Срок на изпълнение е срокът, в който дадена доставка трябва на бъде изпълнена
- 1.5. Стойност на договора е максималната стойност, която Възложителят може да дължи на Изпълнителя в замяна на извършени доставки, заявени в срока на действие на договора.
- 1.6. Търговски условия е настоящият документ, който представлява неразделна част от договора, и определя общите условия, които ще се прилагат за всяка конкретна доставка, извършена през срока на действие на договора. В случай на разлика между предвиденото в търговските условия и договора, ще се прилага предвиденото в договора.
- 1.7. Технически изисквания е документ, в който Възложителят определя своите изисквания по отношение на доставката. Техническите изисквания представляват неразделна част от договора и са задължителни за изпълнение от Изпълнителя.
- 1.8. Общи условия за закупуване е документ, който определя общо-приложими условия за всички Изпълнители. Общите условия представляват неразделна част от договора и са задължителни за Изпълнителя, доколкото в договора не е предвидено друго.

2. Ценови условия

- 2.1. Всички договорени в процеса на възлагане на поръчката единични цени са окончателни, без включен ДДС, прилагат се за целия срок на действие на договора и не подлежат на актуализация, освен ако договора не предвижда друго.

3. Място на изпълнение

- 3.1. Мястото на изпълнение се посочва от Възложителя в договора.

4. Срокове

- 4.1. Срокът на действие на договора е до (i) посоченият в договора срок на договора или (ii) усвояване стойността на договора, което настъпи по-рано.
- 4.2. Срокът за изпълнение на доставка/доставки по договора се определя в календарни дни след датата на сключване на договора и се посочва в договора/в отделните заявки за доставка към договора. В случай че, в договора не е предвиден конкретен срок за изпълнение на доставката, максималният срок за изпълнение е до 30 (тридесет) дни след подписване на договора и получаване на писмена Заявка за доставка от Възложителя, съдържаща точна спецификация на доставката.

5. Собственост/ риск

- 5.1. В случаите, когато предмет на договора е доставка на стоки, Изпълнителят е длъжен да прехвърли собствеността върху стоките, свободни от каквито и да е права на трети лица, както и да предаде на Възложителя всички документи във връзка с произхода и ползването на стоките.
- 5.2. Собствеността и риска от погиване и/или повреждане на стоките преминава върху Възложителя след подписване на приемо-предавателен протокол за приемане на доставката. Преди подписване на посочения протокол рискът се носи от Изпълнителя.

6. Плащане

- 6.1. Плащанията се извършват от Възложителя по банков път, по посочена от Изпълнителя сметка. Възложителят не прави авансови плащания. Възложителят заплаща дължимите суми след изпълнение на всички изброени по-долу условия: (i) надлежно извършена доставка; (ii) подписване на двустранен приемо-предавателен протокол за приемане на доставката от оправомощени представители на страните; и (iii) получаване на оригинална фактура, отговаряща на изискванията на Възложителя и приложимите нормативни актове. Срокът за плащане започва да тече от датата, на която бъде изпълнено и последното от посочените по-горе условия.
- 6.2. Извършване на плащане от страна на Възложителя не означава признаване на редовността на доставката и нейното приемане, нито отказ от право на: (i) неустойки и/или претенции (ii) гаранции; и (iii) обезщетения.
- 6.3. При издаване на фактура се посочват (i) ЕИК номерът и идентификационният номер по ДДС на Възложителя и



на Изпълнителя; (ii) приложимата ставка на ДДС и сумата на ДДС, в случай на самоначисляване или нулева ставка на ДДС, се посочва приложимото законодателство и (iii) номер на Заявката за доставка.

- 6.4. Оригиналът на фактурата заедно с подписан приемо - предавателен протокол за извършване на доставка и копие от съответната Заявка за доставка се изпращат на вниманието на лицата за контакт на Възложителя, посочени в договора.
- 6.5. Страните се съгласяват, че не се допуска в една и съща фактура да се фактурират доставки по различни договори, както и доставки по различни заявки към един и същ договор.
- 6.6. В случай че договорът или част от него има за свой предмет извършване на услуга от Изпълнителя към Възложителя, и Изпълнителят е чуждестранно лице, за целите на избягване на двойно данъчно облагане чрез прилагане на международните Спогодби за избягване на двойно данъчно облагане /"СИДДО"/, за всяка календарна година поотделно Изпълнителят представя на Възложителя "Декларация за притежател на дохода" и "Сертификат за местно лице", които следва да бъдат представени до датата на издаване на първа фактура по договора и изпратени на имейл, както и в оригинал до лицата за контакт на Възложителя, представители на отдел „Снабдяване, управление на базата и автопарка“, посочени на първата страница в договора. В случай че не бъдат представени горепосочените документи, Възложителят удържа при плащането на фактурите данък при източника съгласно приложимото българско законодателство, когато услугите са в обхвата на този данък.

7. Отговорност

- 7.1. Изпълнителят отговаря за точното изпълнение на възложената поръчка.
- 7.2. Изпълнителят носи отговорност за всички действия, бездействия, неизпълнение или небрежност от страна на негов представител и/ или персонал, както и на негови подизпълнители, в случай че има такива.
- 7.3. Изпълнителят отговаря за всички вреди, причинени на Възложителя и/или трети лица при или по повод изпълнение на договора.
- 7.4. В случай че, при изпълнение на договора настъпи застрахователно събитие, покрито от някой от застрахователните договори на Възложителя, Изпълнителят е длъжен да изпълнява стриктно инструкциите за действие, дадени от Възложителя. В случай, че за настъпило застрахователно събитие не бъде изплатено застрахователно обезщетение поради неправилно предприемане на действия от страна на Изпълнителя, последният отговаря пред Възложителя за пълния размер на претърпените в резултат на застрахователното събитие щети.

8. Права и задължения на Възложителя

- 8.1. Възложителят има право:
 - 8.1.1. Във всеки момент от срока на действие на договора да извършва проверки относно качеството на доставката, без с това да пречи на самостоятелността на Изпълнителя.
 - 8.1.2. Писмено и мотивирано да поиска от Изпълнителя да бъде отстранен някой от подизпълнителите, тъй като последният се смята за неподходящ или не отговаря на изискванията на Възложителя
- 8.2. Възложителят е длъжен
 - 8.2.1. Да организира допускането на Изпълнителя до мястото на изпълнение на доставката.
 - 8.2.2. Да заплаща приетите доставки в предвидените срокове.
 - 8.2.3. Да оформя предвидените в договора документи във връзка с неговото изпълнение.
- 8.3. Приемането на доставка от страна на Възложителя не представлява отказ от право, възникнало в съответствие с договора, и не освобождава Изпълнителя от задълженията и отговорността му, свързани с неточното изпълнение на задълженията му по договора.

9. Права и задължения на Изпълнителя

- 9.1. Изпълнителят има право:
 - 9.1.1. Да бъде допуснат до мястото на изпълнение на доставката.
 - 9.1.2. Да получи дължимите плащания в предвидените за това срокове.
- 9.2. Изпълнителят е длъжен:
 - 9.2.1. Да извърши доставката съгласно условията на договора и в съответствие с изискванията на Възложителя.
 - 9.2.2. Да извършва всички действия, свързани с изпълнението на договора, с грижата на добър търговец, в съответствие с приложимото законодателство и изцяло в интерес на Възложителя, както и съобразно стандартите, определени от Възложителя и от приложимото право.
 - 9.2.3. В цялата си дейност по договора да спазва всички установени правила в областта на здравословни и безопасни условия на труда, опазване на околната среда, качество на доставката и другите приложими за дейностите по договора нормативи.
 - 9.2.4. Изпълнителят, включително неговият персонал и подизпълнители, се задължават да се въздържат от всякакви действия, които могат да имат отрицателен ефект върху икономическите и правните интереси на Възложителя или върху неговата репутация и добро име.
 - 9.2.5. Да опазва цялото имущество на Възложителя, до което има достъп във връзка с изпълнението на



- доставката.
- 9.2.6. Да информира Възложителя незабавно в писмена форма за възникнали щети или повреди в съоръжения, инсталации, оборудване или друго имущество – собственост на Възложителя, при изпълнение на доставката, както и за непосредствено свързаните с това опасности.
 - 9.2.7. Да уведомява писмено Възложителя, когато съществува опасност от забава при изпълнението на доставката.
 - 9.2.8. Да осигурява на Възложителя достъп до всяко място и до всяка информация, свързани с изпълнението на договора.
 - 9.2.9. Да не нарушава чрез доставката защитените права на трети лица.
- 9.3. Без предварителното писмено разрешение на Възложителя, Изпълнителят няма право:
- 9.3.1. Да използва правата на интелектуална собственост на Възложителя, като например търговски марки, промишлен дизайн и други.
 - 9.3.2. Да прави изявления, дава интервюта и/или подписва каквито и да е документи от името на Възложителя.
- 9.4. Изпълнителят осигурява за своя сметка сключването и поддържането в сила на всички застрахователни договори по отношение на отговорността на Изпълнителя за вреди, причинени от действия на персонала на Изпълнителя на имуществото, живота и здравето на Възложителя, неговия персонал и/или трети лица.
- 9.5. Изпълнителят се задължава да обезщети и предпазва Възложителя от претенции, съдебни дела или други действия, предприети срещу Възложителя от трети лица, доколкото те произтичат от причина, изхождаща от дейността на Изпълнителя във връзка с изпълнението на договора.
- 9.6. С подписването на договора Изпълнителят изрично потвърждава, че договарят не е предназначен да, и не дава разрешение на Изпълнителя да използва по какъвто и да било начин, която и да е от търговските марки на Възложителя, освен в случаите, в които Възложителят изрично разрешава ползването им.

10. Гаранционен срок

- 10.1. Изпълнителят поема гаранция за качеството на доставката и за годността ѝ за употреба.
- 10.2. Гаранционните срокове остават в сила, независимо от изтичане на срока на действие на договора или неговото предсрочно прекратяване.
- 10.3. Изпълнителят се задължава да отстрани за своя сметка всички повреди и отклонения от изискванията за качество, които са възникнали в рамките на гаранционния срок.
- 10.4. Изпълнителят гарантира съответствието на доставката и вложените материали с изискванията на Възложителя и приложимите български и международни стандарти, независимо от факта дали доставките произхождат от него или от негови доставчици.
- 10.5. При възникнали дефекти, поради повреда/несъответствие на качеството, гаранционният срок ще се удължи съответно с цялото време на престой.

11. Гаранция за изпълнение

- 11.1. При подписване на договора Изпълнителят предоставя гаранция за изпълнение на договора, чийто размер се определя като % от стойността на обществената поръчка без включен ДДС и се представя във формата на парична сума или банкова гаранция в лева. Стойността на обществената поръчка се определя от окончателната обща стойност от финалното финансово предложение на участника, избран за изпълнител. Гаранцията обезпечава изпълнението на договора, отстраняването на възникнали дефекти и задължението за плащане на каквито и да е парични суми от страна на Изпълнителя към Възложителя (като например плащане на неустойки, обезщетения или други подобни).
- 11.2. Срокът на валидност на предоставената гаранция за изпълнение се конкретизира в договора и включва срока на действие на договора и гаранционния срок на доставката/ите. Когато гаранцията за изпълнение на договора се представя във вид на парична сума, то тя се внася по сметка на Възложителя и се освобождава не по-късно от 30 дни след изтичане на срока на действие на договора включително гаранционния срок на доставката/ите. Всички банкови разходи, свързани с обслужването на гаранцията, включително при нейното възстановяване, са за сметка на Изпълнителя. Възложителят не дължи на Изпълнителя лихви или други обезщетителни плащания върху сумата по гаранцията.
- 11.4. Когато гаранцията за изпълнение на договора е под формата на банкова гаранция, то тя е безусловна и неотменяема. Банковата гаранция е във форма, със съдържание и при условия, предварително одобрени от Възложителя. Всички разходи по поддържането на банковата гаранция са за сметка на Изпълнителя.
- 11.5. Възложителят задържа гаранцията за изпълнение на договора и в случаите когато в процеса на неговото изпълнение възникне спор между страните - до приключването му с влязло в сила решение на компетентния орган или чрез споразумение между страните.
- 11.6. В случай на удължаване на срока на договора на основанията предвидени в ЗОП, както и при промяна на друго основание на срока на договора или на гаранционния срок:
 - 11.6.1. При банкова гаранция Изпълнителят е длъжен да предостави анекс към банковата гаранция или нова банкова гаранция в размера на неусвоената сума, покриваща и удължения срок;
 - 11.6.2. При депозитна гаранция- Възложителят има право да я задържи и за удължения



12. Неустойки

- 12.1. Изпълнителят се задължава да изпълнява задълженията си по договора точно в качествено, количествено и времево отношение, като се съобразява с изискванията на Възложителя по отношение на доставката. Всяко отклонение от точното изпълнение на доставката се счита за неизпълнение от страна на Изпълнителя.
- 12.2. Предвидените неустойки имат обезщетителна функция за Възложителя и последният няма задължение да доказва претърпени вреди.
- 12.3. В случай че за Възложителя възникне право да получи неустойка или поради действие или бездействие на Изпълнителя, негов персонал и/или подизпълнители бъде наложена на Възложителя имуществена санкция от държавен и/или административен орган, или Възложителят бъде осъден да плати на трето лице обезщетение за претърпени вреди в следствие действие и/или бездействие на посочените по-горе в тази точка лица Възложителят има право да прихване размера на неустойката или имуществената санкция или обезщетението от плащането, дължимо на Изпълнителя. В тази връзка Възложителят изпраща на Изпълнителя съответно уведомление.
- 12.4. Всички разходи, възникващи през срока на действие на договора, които произтичат от нарушения на договорните и/или законовите задължения на Изпълнителя, са за сметка на Изпълнителя. В случай че Възложителят е заплатил подобни разходи, Изпълнителят се задължава да възстанови пълната им стойност на Възложителя. Възложителят има право да прихване стойността на разходите от дължимото на Изпълнителя плащане.
- 12.5. Неустойката се прихваща от задължението към доставчика след изпращане на уведомително писмо (документ за неустойка с обезщетителен характер) от ВЪЗЛОЖИТЕЛЯ.
- 12.6. Плащането на неустойка не лишава изправната страна от правото ѝ да търси обезщетение, когато претърпените вреди и пропуснатите ползи надвишават размера на неустойката.

13. Прекратяване на договора

- 13.1. Договорът може да бъде предсрочно прекратен, освен в изрично посочените в него случаи, и по следните начини:
 - 13.1.1. По взаимно писмено съгласие на страните.
 - 13.1.2. По взаимно писмено съгласие на страните, при намаляване на договорените количества или отпадане на дейности от предмета на поръчката или друг от предвидените от ЗОП случаи.
 - 13.1.3. Едностранно от Възложителя с 30 (тридесет) днешно писмено предизвестие при намаляване на договорените количества или отпадане на дейности от предмета на поръчката или друг от предвидените от ЗОП случаи.
 - 13.1.4. Едностранно от Възложителя в случай на неизпълнение на задължение от страна на Изпълнителя. В този случай Възложителят изпраща уведомление до Изпълнителя с искане неизпълнението да бъде отстранено в срок от 5 дни от получаването на уведомлението. Ако Изпълнителят не отстрани неизпълнението в дадения срок, Възложителят има право да прекрати договора незабавно
 - 13.1.5. Едностранно от Възложителя без предизвестие, в случай че срещу Изпълнителя е открито производство по несъстоятелност или ликвидация, както и ако върху имуществото му е наложен заповест или възбрана
 - 13.1.6. с изтичане на срока на договора
 - 13.1.7. при усвояване на стойността на договора
- 13.2. В случаите на предсрочно прекратяване на договора по вина на Изпълнителя Възложителят има право да задържи цялата сума по гаранцията за изпълнение, като тази сума има характер на неустойка.

14. Конфиденциалност

- 14.1. Изпълнителят се задължава да разглежда като конфиденциална информация цялата търговска, правна и техническа информация и документация, която му е станала известна и не е публично достъпна, в хода на участие в процедурата за избор на изпълнител и последващото изпълнение на договора.
- 14.2. Изпълнителят се задължава да получава и да пази в тайна конфиденциалната информация, както и:
 - (i) да съхранява и пази конфиденциалната информация от неправомерно използване, публикации или разкриване;
 - (ii) да не използва конфиденциалната информация за други цели, освен за изпълнение на задълженията си по договора;
 - (iii) да не използва каквато и да е конфиденциална информация, за осъществяване на нелоялна конкуренция;
 - (iv) да ограничи достъпа до конфиденциалната информация на тези лица, които нямат нужда от такъв достъп с оглед изпълнението на договора;
 - (v) да информира всяко от лицата, на които предоставя достъп до конфиденциална информация, че им е забранено да използват, публикуват или по друг начин да разкриват конфиденциалната информация.
- 14.3. Задълженията за опазване на конфиденциалната информация не се прилага спрямо информация, която е поискана от компетентен орган според действащото законодателство или е станала публично достояние не по вина на някоя от страните. Задълженията във връзка с опазване на конфиденциалната информация не са ограничени във времето. Нарушението на всяко едно от задълженията във връзка с опазване на



конфиденциалната информация по време на срока на действие на договора или във всеки по-късен момент, дава право на Възложителя да получи от Изпълнителя неустойка в размер на 10% от стойността на договора за всеки отделен случай на нарушение.

15. Форсмажорни обстоятелства

15.1. Форсмажорни обстоятелства (непреодолима сила) представляват непредвидено или непредотвратимо събитие от извънреден характер, независимо от волята на страните включващо, но не ограничаващо се до: природни бедствия, генерални стачки, локаут, безредици, война, революция и др.. Страната, която не може да изпълни свое задължение поради непреодолима сила, се задължава в 3 (три) дневен срок от възникване на форсмажорното обстоятелство да уведоми писмено насрещната страна, като посочи в какво се състои непреодолимата сила и как тя ще се отрази на изпълнението на договора. При неизпълнение на задължението за уведомяване, страната, която се позовава на непреодолима сила, не се освобождава от отговорност, респективно дължи предвидените неустойки и обезщетения в случаи на неизпълнение. В 14 (четиринадесет) дневен срок от началото на непреодолимата сила, същата следва да бъде потвърдена с документ от съответния компетентен орган. Докато трае непреодолимата сила страните не отговарят за неизпълнение, причинено от непреодолимата сила. Изпълнението на задълженията на страните спира за времето на непреодолимата сила, респективно страните не изпадат в забава и не дължат неустойки за забава. Страните, в случай на необходимост, съвместно определят нови срокове за изпълнение на договорните задължения. Ако непреодолимата сила трае повече от 15 (петнадесет) дни, всяка от страните има право да прекрати договора с 10 (десет) дневно писмено предизвестие.

16. Общи разпоредби

- 16.1. Страните се съгласяват, че в отношенията помежду им се изключва прилагането на общи условия на Изпълнителя.
- 16.2. В случай, че при изпълнение на доставката се образуват отпадъци с опасен и/или неопасен произход, ИЗПЪЛНИТЕЛЯТ е задължен да ги приеме, ако разполага с необходимите разрешителни и лицензии от компетентни органи (МОСМ) или да предаде за приемане на лице, притежаващо съответните разрешителни, съгласно ЗУО и ЗООС.
- 16.3. В случай че, предмета на договора включва лицензии, то страните се съгласяват, че лицензиите са стандартен софтуер, които се записва на технически носител и са предназначени за общо ползване и не са взели предвид специфичните дейности на ползвателя/Възложителя. Възложителят има право да използва софтуера, в които е включен само копие от съответния софтуер и правата за копиране, възпроизвеждане, разпространение, промяна, публично представяне и други форми на комерсиална употреба не са налични/достъпни.
- 16.4. Страните се съгласяват, че договорът ще бъде изпълнен в съответствие с изискванията на чл. 31 от Регламент (ЕО) № 1907/2006 на Европейския парламент и на Съвета от 18 декември 2006 година, относно регистрацията, оценката, разрешаването и ограничаването на химикали (REACH)
- 16.5. В случай, че предмет на договора са стоки, подлежащи на рециклиране, страните се съгласяват, че те ще се приемат ИЗПЪЛНИТЕЛЯ за негова сметка, след писмено уведомление от страна на ВЪЗЛОЖИТЕЛЯ.
- 16.6. Сключването, изпълнението и тълкуването на договора се извършва съгласно приложимото българско законодателство.
- 16.7. Страните се съгласяват, че всякакво приложение на Конвенцията на ООН относно договорите за международна продажба на стоки от 11 април 1980 г. се изключва.
- 16.8. Договорът обвързва и съответните наследници и правоприменници на страните.
- 16.9. Ако някоя от разпоредбите на договора бъде обявена за недействителна или неприложима от компетентен орган, останалите разпоредби на договора, както и възникналите въз основа на тези останали разпоредби права и задължения на страните, запазват действието си. Недействителната или неприложима разпоредба следва да бъдат заместени от страните по добросъвестен начин от действителна, приложима разпоредба.
- 16.10. Всички съобщения, предизвестия и нареждания, разменяни между лицата за контакт Възложителя и Изпълнителя при изпълнение на договора са валидни, когато са изпратени по пощата с обратна разписка, предадени чрез куриер срещу подпис от приемащата страна или изпратени по факс с налично факс потвърждение за изпращане, освен ако в договора не са предвидени и други начини.
- 16.11. Всеки спор, противоречие или претенция, произтичащи от, или свързани с изпълнението, тълкуването, прилагането или прекратяването на договора, се уреждат по приятелски начин от страните. Ако страните не успеят да уредят отношенията си по приятелски начин, спорът се разрешава от компетентният съд по седалището на Възложителя.
- 16.12. Договорът се сключва въз основа и се тълкува в съответствие с българското законодателство.
- 16.13. В случай, че договорът е двуезичен, то при разминаване в текстовете като правно обвързващ се счита текста на български език



Техническа спецификация за автоматика за управление на абонатни станции

А. Област на приложение.

Настоящата техническа спецификация важи за доставка на резервно оборудване на абонатни станции, използвани в EVN България Топлофикация ЕАД, както следва:

- Контролери за управление на абонатни станции, с компенсация по външна температура, за управление на два контура /отопление и гореща вода/;
- Регулиращи вентили с моторни ел. задвижвания за отопление и гореща вода;
- Температурни сензори;
- Предпазни термостати за гореща вода;
- Регулатори за диференциално налягане;

Същите трябва да бъдат произведени и да отговарят на съответните международни и български закони, норми и разпоредби (БДС, EN, IEC, ISO, BS или еквивалентни).

Б. Срок на валидност.

Тази техническа спецификация е валидна от 01.07.2014 г.

Евентуални спецификации за същата област на приложение с по-стара дата са невалидни.

Кандидатът трябва да предостави Сертификат за съответствие от Производителя, посочващ, че предлаганите съоръжения и техните части съответстват, във всяко отношение, на изискванията на съответните стандарти, посочени по-долу в настоящата спецификация.

В случай, че кандидатът не е производител, трябва да представи оторизационно писмо, пълномощно, договор или друг аналогичен документ издаден/подписан от лице, представляващо производителя, даващ права за продажба (дистрибуция) на предлаганите стоки, на територията на Република България.

В. Технически изисквания

I. Контролери за управление на абонатни станции, с компенсация по външна температура, за управление на два контура (отопление /ВОИ/ и битова гореща вода /БГВ/);

1. Валидни разпоредби, норми, предписания.

- EN 61000-6-1;
- EN 61000-6-3;
- EN 60730.
- Директива 2011/65/EU;
- Електромагнитна съвместимост EMC 2004/108/EC;
- LVD directive 2006/95/EC;

2. Изпълнение на контролера

2.1. Монтаж

Контролерите трябва да са окомплектовани с основа с клеморед, в която се вгражда контролера. Клеморедът на основата да служи за присъединяване минимум на:

- захранващо напрежение
- температурни сензори
- управлявани механизми /помпи, моторвентили, предпазен термостат/
- основата да е подходяща за монтаж на DIN шина.

Задължително е силовите и управляващите вериги да бъдат разделени.

2.2. Технически характеристики:

- Номинална честота 50 Hz



- Номинално напрежение 230 Vac
- Консумирана мощност ≤ 15 VA
- Степен на защита min IP40
- Околна температура $+10 \div + 50$ °C
- Присъединяване на контролера клеми в основата
- Присъединяване на основата DIN шина
- Брой сензорни входове ≥ 6
- Конфигурируеми входове ≥ 2
- Брой релейни изходи ≥ 4
 - Товароносимост при активен товар ≥ 3 A
 - Товароносимост при индуктивен товар $\geq 1,5$ A
- Тип на температурния сензор Pt 1000
- Диапазон на температурния сензор $-20 \div + 100$ °C
- Цифров вход 12 V
- Аналогов вход $0 \div 10$ V
- Импулсен вход max 200 Hz
- Възможност за управление на едноконтурни, двуконтурни схеми на абонатни станции
- Възможност за конфигуриране на контурите
- Вградени комуникационни протоколи - Modbus RS 485;
- Контролерът да съхранява в паметта си зададените приложения и зададени стойности при прекъсване на електричеството в EEPROM.
- Контролерът трябва да е защитен от неправилен достъп чрез заключване, посредством външно хардуерно устройство.
-
- Минимално запазване на час и дата при отпадане на захранването 48 часа
- Меню на български
- Максимални габаритни размери на контролера L-H-B 225/115/80 mm

2.3. Настройки

Контролерът да има възможност за настройване на минимум следните параметри:

- Режими на работа на контролера:
 - Ръчен;
 - Автоматичен;
 - Комфортен;
 - Понижен /икономичен/;
 - ‚Standby‘ /против замръзване/;
 - Зададена стойност на комфортна температура – контур ВОИ;
 - Зададена стойност на понижена температура – контур ВОИ;
 - Зададена стойност на комфортна температура – контур БГВ;
 - Зададена стойност на понижена температура – контур БГВ;
 - Задаваната желана стойност на контролния блок трябва да се чете с точност мин. до 1°C;
 - Наклон на топлинната крива
 - Топлинна крива – паралелно изместване;
 - Топлинната крива на отоплителния контур трябва да бъде показана като функция на външната температура;
 - Температурата на водата в контура на отоплителната инсталация се определя минимум съобразно:
 - топлинната крива;
 - външната температура;
 - температурата във ВОИ
 - характеристиките на сградата;
 - Гранична стойност за изключване/включване на отоплението в диапазона – външна температура - $+12 \div +19$ °C;
- Контролерът затваря регулаторът на отопление и спира помпата за отопление при достигане на зададената гранична стойност за изключване/включване на отоплението



- Задаване стойност на неутрална зона /хистерезис/ – контур ВОИ
 - Задаване стойност на неутрална зона /хистерезис/ – контур БГВ
 - Седмичен температурен график по часове – контур ВОИ
 - Седмичен температурен график по часове – контур БГВ
- Седмичният почасов температурен график трябва да има деление максимум до 30 минути.
Седмичният почасов температурен график трябва да има възможност за задаване на минимум по три периода на комфортен и занижен /икономичен/ режим;

2.4. Дисплей

Монохромен графичен дисплей с фоново осветление.

Меню на български език.

Формат за дата – dd.mm.yyyy

Формат за час – hh:mm

Възможност да визуализира минимум следните параметри и настройки на инсталацията на екран като комбинаци:

- режим на контролера
- стойности на зададени и постигнати стойности на температури на отопление и БГВ
- температура на външния въздух
- текущо време - препоръчителен формат – hh:mm

Опционално - визуализация на състояние на регулираните компоненти (моторвентил, помпа) в комбинация с някои от горепосочените параметри

2.5. Навигация

Контролерът трябва да има възможност бърза и лесна навигация по менюто с минимален брой бутони:

- Навигация, преглед и избор на елементи и менюта
- Избор на фабрични или персонални настройки на различните режими
- Конфигурация на настройките;

2.6. Съпътстващи функции

Контролерът да има следните функции:

- Антибактериална;
- Предпазване от блокиране на помпа ВОИ /опционално на моторвентил ВОИ/. Периодичност на пуск и стоп ;
- Ограничение /контрол/ на температурата на връщаща вода в първичния контур от 25°C до 90°C при външна температура от - 20°C до + 15°C;
- Предпазване отоплителната система от замръзване;
- Гарантиране приоритет за подгряването на БГВ в случай на върхови натоварвания, чрез частично или пълно затваряне на регулиращия вентил на отоплението;
- Алармира при повреда на сензор, посредством графично изображение на дисплея;
- Годишен календар за настройка на почивни дни /обща програма за празници за двата контура;
- Да постига максимално допустимо отклонение от зададената стойност $\leq \pm 2^\circ\text{C}$. Изискването трябва да се спазва в целия диапазон на изменение на промяна на товара;
- Да не допуска максимално моментно отклонение от зададената стойност - $\pm 5^\circ\text{C}$ за отопление и $\pm 10^\circ\text{C}$ за БГВ;
- Контролерът да има възможност за надграждане чрез монтаж на изнесено устройство за управление с вградени сензори за стайна температура и за влажност;
- Изнесеното устройство да има възможност за свързване на сензор за стайна температура Pt1000;

3. Опаковка, доставка и отстраняване на отпадъчните материали.

Съоръженията трябва да се доставят в комплект със всички части здраво закрепени и осигурени против наранявания, счупвания и повреди.

Комплекта трябва да включва:



- Контролерна част
- Основа за закрепване на DIN шина
- Клеморед за присъединяване

Опаковката трябва да отговаря на изискванията на Наредба за опаковките и отпадъците от опаковките, издадена от Министъра на Околната среда и водите.

II. Регулиращи вентили с моторни ел. задвижвания за отопление и гореща вода

1. Валидни разпоредби, норми, предписания - Задвижванията трябва да са обозначени с CE маркировка за съответствие със следните стандарти

- EMC директива 89/336/ЕЕС, 92/31 ЕЕС, 93/68/ЕЕС]
- EN 61000-6-3 или еквивалент и EN 61000-6-1 или еквивалент;
- Директива за оборудване с ниско напрежение 73/23/ЕЕС и 93/68/ЕЕС
- IEC 534-5 или еквивалент
- Регулиращите вентили трябва да имат сертификат за одобрение в съответствие с DIN 32730:1993-09 или еквивалент
- DIN 4747-1:2009

2. Изпълнение и технически характеристики на вентилите

Допускат се само двупътни регулиращи вентили, които да се използват за монтаж и регулиране топлоподаването в първичния контур.

Вентилите трябва да са с фланцови или резбови връзки за присъединяване към тръбните връзки с холанд-рови гайки и заваряеми накрайници.

Регулиращите вентили трябва да са снабдени с лесно за ползване устройство за ръчна настройка, с което да се настрои постоянно в желаното положение.

Регулиращите вентили трябва да имат ходово време от напълно затворен до напълно отворен вентил, гарантиращ постигането на посочената температурна регулация. Специално за подгриващата система на БГВ регулиращите вентили трябва да имат ходово време: 25 ÷ 30 секунди максимум.

Регулиращият вентил трябва да е снабден с четлив индикатор, показващ регулационното състояние. Крайните положения на регулиращите вентили се маркират или с текстовете "ОТВОРЕНО" и "ЗАТВОРЕНО" или с други ясни символи. Контролерът трябва ясно да показва функцията и посоката на движение.

Задължително условие е състоянието на вентилите в неработещо състояние да е НОРМАЛНО ОТВОРЕНО.

Нивото на шумово налягане на регулиращите вентили не бива да надвишава 50 dB. В жилищната част на сградата нивото на шумово налягане не бива да надвишава 30 dB. Допустимите нива на шумово налягане трябва да се мерят в абонатната станция (на 1 м отстояние от регулиращите вентили), както и в едно произволно избрано помещение от отопляваната сграда.

Монтажът на електрозадвижките към вентилната част е с резбово съединение .

Задвижванията трябва да са защитени от неправомерен достъп.

Задвижванията трябва да работят с контролен сигнал с 3 положения.

Задвижванията за регулиращите вентили за БГВ трябва да осигурят безотказно автоматично затваряне при отпадане на захранващото напрежение..

Задвижванията трябва да позволяват ръчно манипулиране.

Задвижванията да притежават чувствителни към усилие крайни изключватели.

2.1. Технически характеристики:

- | | |
|--|---------------|
| • Диапазон на регулиране | > 50:1 |
| • Коефициент на кавитация | ≥ 0,5 |
| • Номинално налягане | ≥ 2,5 MPa |
| • Температурен диапазон на флуида | 10 ÷ 130°C |
| • Пропорционалност на регулиране на потока в диапазона | 15 ÷ 95 % |
| • Номинална честота | 50 Hz |
| • Номинално напрежение | 230 Vac |
| • Степен на защита | min IP52 |
| • Консумирана мощност | ≤ 12VA |
| • Управляващ вход | трипозиционен |



- Сила на затваряне съгл. табл.3
- Околна температура $0 \div + 55 \text{ }^\circ\text{C}$
- Индикация за положение - показалец
- Вентилите трябва да работят безпроблемно с вода със следните параметри, съгл. табл. 1

Табл.1

Проводимост, mS/m	33 - 50
Калциеватвърдост, mgCaCO ₃ /l	2,2
Обща твърдост, mgCaCO ₃ /l	2,4
Алкалност - т, mgCaCO ₃ /l (pH 4.4)	166
Алкалност - р, mgCaCO ₃ /l (pH 8.3)	22
Хлориди, mgCl/l	11,2
Силикати mgSiO ₂	30,4
Желязо mgFe/l	0,170
Свободен въглероден диоксид mgCO ₂ /l	0,0
Оxygen mgO ₂ /l	0,02

- Вентилите да отговарят на присъединителни, габаритни и функционални размери съгласно табл.2 и фиг.1:

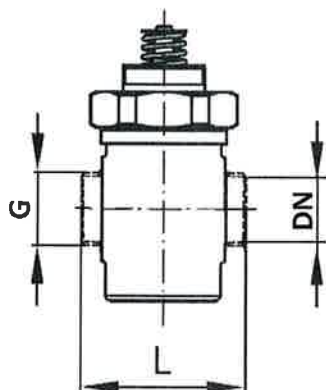

Фиг.1

Табл.2

DN	Kvs	PN	L	Въртящ момент на задвижката	Външна резба
	m ³ /h		mm	N.m	"
DN15	Kvs ≥ 1,0	PN25	L65	≥ 300	G 3/4
DN15	Kvs ≥ 1,6	PN25	L65	≥ 300	G 3/4
DN15	Kvs ≥ 2,5	PN25	L65	≥ 300	G 3/4
DN15	Kvs ≥ 4,0	PN25	L65	≥ 300	G 3/4
DN20	Kvs ≥ 4,0	PN25	L70	≥ 300	G 1
DN20	Kvs ≥ 6,3	PN25	L70	≥ 300	G 1
DN25	Kvs ≥ 6,3	PN25	L75	≥ 300	G 1 1/4
DN25	Kvs ≥ 8	PN25	L75	≥ 300	G 1 1/4
DN32	Kvs ≥ 10	PN25	L100	≥ 450	G 1 1/2
DN40	Kvs ≥ 16	PN25	L110	≥ 450	G 2

Регулиращите вентили заменят съществуващо оборудване в работещи абонатни станции в ЕВН България Топлофикация ЕАД.

2.2. Материал на основните съставни части на вентила



Регулиращите вентили трябва да са от материали, устойчиви на корозия при нормален режим на работа.

Вентилите трябва да издържат на работна температура от 130°C без това да предизвиква каквито и да е промени в химическите или конструктивни свойства на използваните материали.

Задвижването на вентилите трябва да е електро-механично

- Тяло на вентила - Червен бронз (Rg 5) или равностоен материал
- Конус, седло и стебло на вентила - неръждаема стомана
- Уплътнение - O-пръстени от EPDM или равностоен материал

3. Оборудване

Регулиращите вентили за работа в отоплителни инсталации за отопление и битова гореща вода трябва да са оборудване с /фиг.2/:

- Комплект накрайници на заварка – 2бр.
Комплектът съдържа гайка от бронз или месинг и стоманен щуцер за заварка
- Холендрови уплътнения – 2бр.
Материал на уплътнението – Klingersil C-4430 или равностойни **материали**.
Размерите на уплътненията, съгласно табл.3

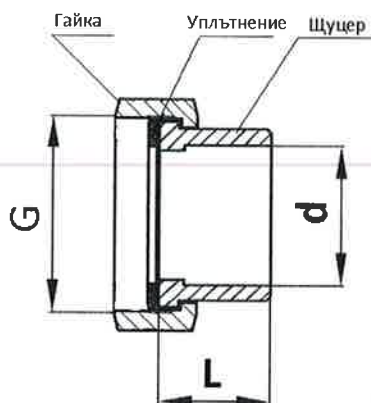

Фиг.2

Табл.3

DN	d*	L**
	mm	mm
DN15	15	35
DN20	20	40
DN25	27	40
DN32	35	40
DN40	40	65

*) $\pm 1 \text{ mm}$

**) $+3/-1 \text{ mm}$

4. Обозначения, надписи и маркировки

На регулаторите трябва да има ясно четливи и устойчиви на корозия и други влияния следните обозначения:

- Вид
- Проектно налягане
- Номинален размер
- Kvs

Регулиращият вентил трябва да е снабден с четлив индикатор, показващ регулационното състояние. Крайните положения на регулиращите вентили се маркират или с текстовете "ОТВОРЕНО" и "ЗАТВОРЕНО" или с други ясни символи. Контролерът трябва ясно да показва функцията и посоката на движение.



5. Опаковка, доставка и отстраняване на отпадъчните материали.

Съоръженията трябва да се доставят в комплект със всички части здраво закрепени.

Опаковката трябва да отговаря на изискванията на Наредба за опаковките и отпадъците от опаковките, издадена от Министъра на Околната среда и водите.

III. Температурни сензори

Настоящата техническа спецификация важи за температурни сензори с измервателен елемент Pt1000, предназначени за измерване на температура на външен въздух и температурата на флуид гореща вода в отоплителни инсталации за отопление /ВОИ/ и битова гореща вода /БГВ/ в абонатни станции /АС/, в EVN TP EAD.

Сензорите са предназначени да заменят съществуващото оборудване.

Типът на датчика за съответното измерване е посочен в табл.4.

1. Валидни разпоредби, норми, предписания

Всички сензори трябва да отговарят на изискванията на СЕ.

- БДС EN 60751:2008 Индустиални платинени съпротивителни термометри и платинени температурни чувствителни елементи (IEC 60751:2008);
- НАРЕДБА за опаковките и отпадъците от опаковки

2. Изпълнение и технически характеристики

Табл.4

предназначение	Температурен диапазон	Степен на защита	Време за реакция	Начин на монтаж	свързване
Стаен сензор	+10 ÷ +50	≥IP 52	≤ 8 min	Монтаж на стена с винтове	Клеморед за два проводника
Повърхностен сензор	0 ÷ +100	≥IP 32	≤ 10 s	Чрез фиксатор за тръба с допълнителен осигурител за по-добър контакт	двупроводен кабел (2x0,5mm ²) с дължина 2 м.л.
Външен сензор	-30 ÷ +50	≥IP 54	≤ 15 min	Монтаж на стена с винтове	Клеморед за два проводника
Универсален сензор	0 ÷ +100	≥IP 32	≤ 20 s	За тръба, стена или в джоб	двупроводен кабел (2x0,5mm ²) с дължина 2 м.л.
Потопяем сензор /C/ l=100 mm (неръждаема стомана AISI 316- EN 1434-2:2007)	0 ÷ +90	≥IP 32	≤ 3 s	Директно потопяем с резба G 1/2"	Букса "Hirschmann" с две клеми или равностоен клеморед

3. Опаковка, доставка и отстраняване на отпадъчните материали.

Съоръженията трябва да се доставят в отделни опаковки.



Във упаковката на всеки сензор да бъде поставен необходимия монтажен кит за закрепване и монтаж на сензора.

Опаковката трябва да отговаря на изискванията на Наредба за опаковките и отпадъците от опаковките, издадена от Министъра на Околната среда и водите.

IV. Предпазни термостати за гореща вода

Настоящата техническа спецификация важи за защитни термостати, за работа в инсталации за битова гореща вода /БГВ/, които се използват в EVN TP AD.

Същите трябва да изпълняват всички изисквания на посочените в точка 1 разпоредби, норми и предписания респективно на еквивалентни български норми.

1. Валидни разпоредби, норми, предписания.

- EN 60335-1 Битови и подобни електрически уреди. Безопасност. Част 1. Общи условия.
- Directive 2002/95/EC

2. Изпълнение на защитните термостати

2.1. Монтаж

Няма специфични изисквания към монтажът на защитните термостати съгласно тази Техническа спецификация.

2.2. Оборудване

Защитните термостати за работа в инсталации за битово гореща вода трябва да са оборудвани с:

- Термостат с автоматично възстановяване – с възможност за настройка на желана температура на изключване, посредством градуирана ръкохватка в диапазон минимум $30 \div 80^{\circ}\text{C}$
- Краен защитен прекъсвач с ръчно възстановяване, реагиращ на температура 95°C

фиг.3

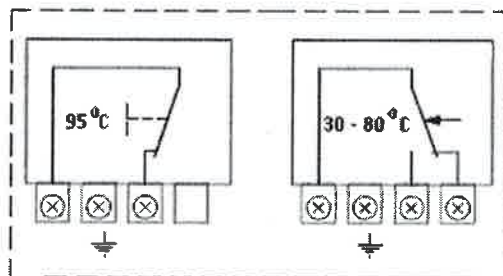

- Сензорен джоб (за двата сензора)

Фиг.4

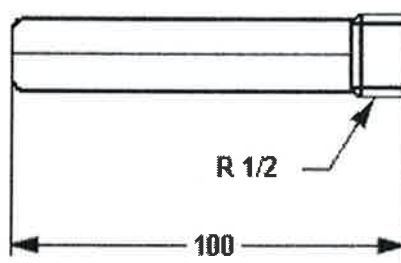

2.3. Технически характеристики:

• Максимални габаритни размери кутия -	100/100/80 мм.
• Степен на защита кутия -	IP 40
• Макс. околна температура -	+80°C
• Макс. температура за сензора -	+130°C
• Работна среда Вода, -	pH 7-9
• Работно налягане -	PN 10
• Контакти	Ag 1000/1000 или равностоеен материал
• Контактни натоварвания -	10 A 230 V
• Точност на изключване	+1 K ÷ -8 K
• Максимална дължина на сензор -	100 мм
• Съединение на сензора -	R1/2
• Температура на съхранение и транспорт -	-10°C ÷ +50°C.
• Сензорен джоб	Месинг / или равностоеен материал

3. Общи изисквания към защитните термостати

Комплекта трябва да включва:

- Термостат
- Сензорен джоб

4. Опаковка, доставка и отстраняване на отпадъчните материали.

Съоръженията трябва да се доставят в комплект със всички части здраво закрепени.

Опаковката трябва да отговаря на изискванията на Наредба за опаковките и отпадъците от опаковките, издадена от Министъра на Околната среда и водите.

V. Регулатори за диференциално налягане

Настоящата техническа спецификация важи за регулатори на диференциално налягане с ограничители на дебита в EVN TP AD

Същите трябва да изпълняват всички изисквания на посочените в точка 1 разпоредби, норми и предписания респективно на еквивалентни български норми.

Тази спецификация е общовалидна, доколкото в направените поръчки не е посочено нищо друго.

1. Валидни разпоредби, норми, предписания.

- EN 228-1 Тръбна резба, неосигуряваща херметичност на съединенията. Част 1: Размери, допустими отклонения и означения(ISO 228-1:2000)
- EN 1092-1 Фланци и техните съединения. Кръгли фланци за тръби, арматура, фитинги и принадлежности, означени с PN. Част 1: Стоманени фланци
- DIN EN 1092-2
- ISO7005-2
- БДС 6237:1966 Съединения за тръбопроводи. Системи за уплътнение на метални, пластмасови тръби и гъвкави маркучи. Основни параметри, типове и уплътнения
- БДС 7804:1974 Уплътнения. Терминология. Класификация
- НАРЕДБА за опаковките и отпадъците от опаковки

2. Изпълнение на регулатори с диференциално налягане с ограничител на дебита

2.1. Монтаж



Монтажът на регулаторите на диференциално налягане, съгласно тази Техническа спецификация се извършва с холендрови и фланцови съединения.

Регулатори с резбови връзки се свързват с резби съгласно ISO 228/1, за винтови тръбни връзки според DIN 2999

Регулатор с фланцови връзки: комбиниран фланец свързване на контрафланци PN 6(ISO7005-2 съответно DIN EN 1092-2) и PN 10 (ISO ISO7005-2 съответно DIN EN 1092-2

2.2. Технически характеристики:

Регулаторите трябва да работят безпроблемно с вода със следните параметри

Проводимост, mS/m	33 - 50
Калциеватвърдост, mgCaCO ₃ /l	2,2
Обща твърдост, mgCaCO ₃ /l	2,4
Алкалност - m, mgCaCO ₃ /l (pH 4.4)	166
Алкалност - p, mgCaCO ₃ /l (pH 8.3)	22
Хлориди, mgCl/l	11,2
Силикати mgSiO ₂	30,4
Желязо mgFe/l	0,170
Свободен въглероден диоксид mgCO ₂ /l	0,0
Оxygen mgO ₂ /l	0,02

- Диапазон на настройка 0,2 – 1,0 bar
- Пропускливост K_{vs} съгласно приложената таблица
- Температурен диапазон 15 ÷ 130 °C
- Седлото на вентилната част да е от неръждаема стомана
- Конусът на вентилната част да е от неотделящ цинк месинг (CuZn36Pb2As) или равностоеен материал.
- Регулаторите за диференциално налягане да отговарят на присъединителни, габаритни и функционални размери съгласно табл. 5:

DN	обхват bar	K_{vs} m ³ /h	PN	L mm
DN15	0,2 - 1,0	$K_{vs} \geq 1,6$	PN16	L65
DN15	0,2 - 1,0	$K_{vs} \geq 2,5$	PN16	L65
DN15	0,2 - 1,0	$K_{vs} \geq 4$	PN16	L65
DN20	0,2 - 1,0	$K_{vs} \geq 6,3$	PN16	L70
DN25	0,2 - 1,0	$K_{vs} \geq 8$	PN16	L75
DN32	0,2 - 1,0	$K_{vs} \geq 12,5$	PN16	L100
DN25	0,2 - 1,0	$K_{vs} \geq 8$	PN25	L100
DN40	0,2 - 1,0	$K_{vs} \geq 16$	PN25	L110
DN50	0,2 - 1,0	$K_{vs} \geq 20$	PN25	L130
DN15	0,2 - 1,0	$K_{vs} \geq 4$	PN25	L65

Регулаторите за диференциално налягане заменят съществуващо оборудване в работещи абонатни станции в ЕВН България Топлофикация ЕАД.

3. Общи изисквания към регулаторите за диференциално налягане



3.1. Режими на работа

- Възможност за ръчно ограничаване на дебита
- Възможност за ръчно регулиране на налягането, посредством градуирана ръкохватка

4. Опаковка, доставка и отстраняване на отпадъчните материали.

Регулаторът се доставя напълно сглобен в комплект със всички части здраво закрепени.

Комплекта трябва да включва:

- Регулатор на диференциално налягане
- Накрайници на заварка, състоящ се от стоманен нипел на заварка и бронзова гайка – 2 бр.
- Импулсна тръба - медна тръба Ø6 x 1.5 м.л
- 2 бр. компресационни фитинги за присъединяване на импулсна тръба – R1/2".
- Всеки фитинг се състои от от щуцер, уплътнителен пръстен и гайка.

Опаковката трябва да отговаря на изискванията на Наредба за опаковките и отпадъците от опаковките, издадена от Министъра на Околната среда и водите.

С подписването на настоящия документ Кандидатът гарантира за приемането, спазването и точно изпълнение на заложените в него технически изисквания на Възложителя.

Фирмен печат:..... Подпис с правна сила:

Дата Гр.



ТЕХНИЧЕСКО ПРЕДЛОЖЕНИЕ – Образец

Минимални технически изисквания

Кандидат:		
1. Контролери за управление на абонатни станции, с компенсация по външна температура, за управление на два контура /отопление и гореща вода/		
Наименование на предлагания продукт:		
Производител на предлагания продукт:		
Параметри и функции на контролера	Изискани стойности	Параметри на предлагания продукт
Номинална честота	50 Hz	
Номинално напрежение Un	1 ~ 230 V	
Устройството да функционира нормално при промяна на захранващото напрежение в диапазона AC 207V - 244V в съответствие с IEC 60038	207V – 244V – AC в съответствие с IEC 60038	
Околна температура	10 ÷ 50 °C	
Клас на защита	min IP41	
Консумирана мощност ≤ 10 VA	≤ 10 VA	
Присъединяване	клеми в основата	
Брой сензорни входове	≥ 6	
Конфигурируеми входове	≥ 2	
Минимален брой релейни изходи	≥ 4	
Товароносимост на релейните изходи	230V а.с. (≥ 3A – за активен товар, ≥ 1,5A за индуктивен товар)	
Тип на температурния сензор	Pt 1000	
Диапазон на температурния сензор	-20 ÷ + 100 оС	
Минимално време за съхранение на настройките за дата и час- не по-малко от 48 ч	да	
Време за съхранение на потребителските настройки след прекъсване на електрическото захранване	Неопределено- EEPROM	
Максимални габаритни размери на контролера L-H-B	225/115/80 mm	
Точност на задаване на желана стойност	1°C	
Задаване на гранична стойност на външна температура изключване на отоплението в диапазон:	+12 ÷ +19 °C	
Защита от неправомерен достъп чрез заключване, посредством външно хардуерно устройство	да	
Езикът на хардуерното устройство за настройка и заключване е на български език	да	
Възможност за задаване на наклона на топлинната крива	да	
Възможност за паралелно отместване на топлинната крива	да	
Задаване на седмичният почасов температурен график с деление максимум до 30 минути	да	
Седмичният почасов температурен график трябва да има възможност за задаване на минимум по три периода но комфортен и занижен /икономичен/ режим;	да	
Монохромен графичен дисплей с фоново осветление	да	
Формат за дата	dd.mm.yyyy	
Формат за час	hh:mm	
Възможност да визуализира минимум следните параметри и настройки на инсталацията на различни екрани, в комбинации: режим на контролера	да	

на отопление и БГВ - температура на външния въздух - текущо време - препоръчителен формат – hh:mm		
Да притежава антибактериална функция	да	
Да има функция за „раздвижване“ през летния период помпа ВОИ с цел предпазване от блокиране	да	
Да ограничава на температурата на връщаща вода в първичния контур от 25°C до 90°C при външна температура от - 20°C до + 15°C.	да	
Да предпазване отоплителната система от замръзване		
Да гарантиране приоритет за подгряването на БГВ в случай на върхови натоварвания, чрез частично или пълно затваряне на регулиращия вентил на отоплението.	да	
Да алармира при повреда на сензор, посредством графично изображение на дисплея	да	
Да притежава годишен календар за настройка на почивни дни /обща програма за празници за двата контура	да	
Да притежава вградена (или осигурена чрез допълнителни модули) комуникация минимум RS 485 галванично неразвързана	да	
Да има възможност за надграждане чрез монтаж на дистанционно устройство за управление с вградени сензори за стайна температура и за влажност.	да	
СЕ маркировка в съответствие със следните стандарти	EMC Директива 2004/108/EC Защитеност: EN 61000 – 6 1:2007 Електромагнитно излъчване EN 61000 – 6 3:2007 Директива за ниско напрежение (LVD) 2006/95/ES EN60730	

2. Регулиращи вентили с моторни ел. задвижвания за отопление и гореща вода

Наименование на предлагания продукт:		
Производител на предлагания продукт:		
Параметри и функции на регулиращите вентили	Изискани стойности	Параметри на предлагания продукт
Маркирани ли са крайните положения или с текстовете "ОТВОРЕНО" и "ЗАТВОРЕНО" или с други ясни символи.	Да	
Осигурено ли е от задвижването безотказно механично затваряне на вентила за БГВ при отпадане на напрежението	Да	
Осигурена ли е възможност на задвижванията за ръчно манипулиране	Да	
Състояние на вентила в неработещо състояние	НОРМАЛНО ОТВОРЕНО	
Работоспособно ли е изделието при параметри на водата:		
Проводимост, mS/m	33 - 50	Да
Калциев твърдост, mgCaCO3/l	2,2	Да



Обща твърдост , mgCaCO3/l	2,4	Да	
Алкалност - т, mgCaCO3/l (рН 4.4)	166	Да	
Алкалност - р, mgCaCO3/l (рН 8.3)	22	Да	
Хлориди , mgCl/l	11,2	Да	
Силикати mgSiO2	30,4	Да	
Желязо mgFe/l	0,170	Да	
Свободен въглероден диоксид mgCO2/l	0,0	Да	
Охуген mgO2/l	0,02	Да	
Диапазон на регулиране	> 50:1		
Коефициент на кавитация	≥ 0,5		
Номинално налягане	≥ 2,5 MPa		
Температурен диапазон на флуида	10 ÷ 130°C		
Диапазон на пропорционалност на регулиране на потока	15 ÷ 95 %		
Номинална честота	50 Hz		
Номинално напрежение	230 AC		
Степен на защита	≥ IP52		
Консумирана мощност	≤ 12VA		
Управляващ вход	трипозиционен		
Сила на затваряне на задвижка за вентили BOI DN15÷25	≥ 300 N*m		
Сила на затваряне на задвижка за вентили BOI DN32÷40	≥ 450 N*m		
Сила на затваряне на задвижка за вентили БГВ DN15÷40	≥ 450 N*m		
Околна температура	0 ÷ + 55 °C		
Индикация за положение	показалец		

3. Температурни сензори

Наименование на предлагания продукт:		
Производител на предлагания продукт:		
Параметри и функции на температурните сензори	Изискани стойности	Параметри на предлагания продукт
Температурен диапазон, съгл. табл.4 от Техническата спецификация		
Стаен сензор	+10 ÷ +50	
Повърхностен сензор	0 ÷ +100	
Външен сензор	-30 ÷ +50	
Универсален сензор	0 ÷ +100	
Потопяем сензор /C/ l=100 mm	0 ÷ +90	
Степен на защита, съгл. табл.4 от Техническата спецификация		
Стаен сензор	≥IP 52	
Повърхностен сензор	≥IP 32	
Външен сензор	≥IP 54	
Универсален сензор	≥IP 32	
Потопяем сензор /C/ l=100 mm	≥IP 32	
Време за реакция , съгл. табл.4 от Техническата спецификация		
Стаен сензор	≤ 8 min	
Повърхностен сензор	≤ 10 s	
Външен сензор	≤ 15 min	
Универсален сензор	≤ 20 s	
Потопяем сензор /C/ l=100 mm	≤ 3 s	
Начин на монтаж, съгл. табл.4 от Техническата спецификация		



Стаен сензор	- Монтаж на стена с винтове;	
Повърхностен сензор	- Чрез фиксатор за тръба с допълнителен осигурител за по-добър контакт;	
Външен сензор	- Монтаж на стена с винтове;	
Универсален сензор	- За тръба, стена или в джоб;	
Потопяем сензор /C/ l=100 mm	- Директно потопяем с резба G 1/2";	
Оборудване на сензора за свързването км системата за регулиране, съгл. табл.4 от Техническата спецификация		
Стаен сензор	-Клеморед за два проводника;	
Повърхностен сензор	-Двупроводен кабел (2x0,5mm ²) с дължина 2 м.л.;	
Външен сензор	-Клеморед за два проводника;	
Универсален сензор	-Двупроводен кабел (2x0,5mm ²) с дължина 2 м.л.;	
Потопяем сензор /C/ l=100 mm	Букса "Hirschmann" с две клеми или равностоеен клеморед	

4. Предпазни термостати за гореща вода

Наименование на предлагания продукт:		
Производител на предлагания продукт:		
Параметри и функции на предпазни термостати за гореща вода	Изискани стойности	Параметри на предлагания продукт
Притежава ли предпазният термостат две независими степени на защита – регулируема и краен защитен прекъсвач с възможност за ръчно възстановяване	Да	
Максимални габаритни размери кутия	100/100/80 мм	
Степен на защита на кутията	≥ IP 40	
Околна температура	≥ +10 ÷ +80°C	
Температура за сензора	≥ +130°C	
Работна среда	Вода pH 7-9	
Работно налягане	≥ PN 10	
Контакти	Ag 1000/1000 или	



	равностоеен материал	
Контактни натоварвания	$\geq 10 \text{ A } 230 \text{ V}$	
Точност на изключване	$+1 \text{ K } \div -8 \text{ K}$	
Максимална дължина на сензор	100 мм	
Съединение на сензора	R1/2	
5. Регулатори за диференциално налягане		
Наименование на предлагания продукт:		
Производител на предлагания продукт:		
Параметри и функции на регулатори на диференциално налягане	Изискани стойности	Параметри на предлагания продукт
Работоспособно ли е изделието при параметри на водата:		
Проводимост, mS/m	33 - 50	Да
Калциеватвърдост, mgCaCO_3/l	2,2	Да
Обща твърдост, mgCaCO_3/l	2,4	Да
Алкалност - m, mgCaCO_3/l (pH 4.4)	166	Да
Алкалност - p, mgCaCO_3/l (pH 8.3)	22	Да
Хлориди, mgCl/l	11,2	Да
Силикати mgSiO_2	30,4	Да
Желязо mgFe/l	0,170	Да
Свободен въглероден диоксид mgCO_2/l	0,0	Да
Оxygen mgO_2/l	0,02	Да
Температурен диапазон	$15 \div 130 \text{ }^\circ\text{C}$	
Има ли възможност за ръчно ограничаване на дебита	Да	
Възможност за ръчно регулиране на налягането, посредством градуирана ръкохватка	Да	
Обхват на настройка на DN15 \div DN40 bar	0,2 - 1,0	
Отговарят ли в пълна степен габаритните размери и функционалните възможности на изделието на стойностите, посочени в табл.5 на Техническата спецификация	Да	
ОБЩИ ИЗИСКВАНИЯ, Важащи за всички изделия		
Гарантирате ли доставянето на безупречни продукти, отговарящи на съответните за момента изисквания и норми валидни за България?	Да	
Гарантирате ли срок на експлоатация на изделията минимум 36 (тридесет и шест) месеца?	Да	
Гарантирате ли гаранционно обслужване, включващо ремонт или подмяна на дефектирани изделия с нови?	Да	
Гарантирате ли организирането на получаването на стоките с дефект или нарушена функционалност не по-късно от 5 календарни дни след като са уведомени за това.	Да	
Отстраняването на функционалност и обратната доставка трябва да се извършат до 20 календарни дни от датата на приемането на стоката.	Да	
Налични ли са за Вашите продукти еднозначни описания на системата и на компонентите, инструкции за монтаж и ремонт на български език?	Да	
Ще предоставите ли пълна техническа документация на	Да	



изделията на български език – монтажни чертежи, схеми на подвързване, настроечни таблици		
Срок на доставка – до 30 (тридесет) календарни дни след заявка	Да	
Предоставяне на един хардуерен ключ на всеки 20 помпи	Да	
Партньор за контакти:		
Компетенции:		

ЗАБЕЛЕЖКА:

За изпълнение на минималните изисквания на Възложителя към техническите параметри на изделията, изброени по-горе в настоящия документ, се счита положителен отговор (ДА); предложен параметър отговарящ на изисквания; параметър попадащ в изисквания диапазон, за всички изброени по-горе отделни точки, включително прилагане на посочените в тях документи, към заявлението за участие на кандидата. Участникът има право да приложи и допълнителни документи по негова преценка.

Фирмен печат:..... Подпис с правна сила:

Дата Гр.....



Декларация № 1

чрез лицата по Чл.47, ал.4 за липса на обстоятелствата по чл.47, ал. 1 и ал. 5 от ЗОП
(за липса на обстоятелствата по Чл.48 за чуждестранни физически и юридически лица)

към система за предварителен подбор на изпълнители

№ С-15-ТР-ТМ-Д-22, с предмет: "Доставка на топлофикационна автоматика за управление на абонатни станции на топлофицирани сгради"

Долуподписаният/а¹:

1., роден/а
нас лична карта/паспорт № издаден/а от
..... на валиден/а до.....
действащ като
на със седалище и адрес на
управление
вписано в търговския регистър на с
ЕИК № ИН по ДДС

ДЕКЛАРИРАМ, че:

1. Не съм осъждан(а) с влязла в сила присъда/реабилитиран съм за:
 - а) престъпление против финансовата, данъчната или осигурителната система, включително изпиране на пари, по чл. 253 - 260 от Наказателния кодекс;
 - б) подкуп по чл. 301 - 307 от Наказателния кодекс;
 - в) участие в организирана престъпна група по чл. 321 и 321а от Наказателния кодекс;
 - г) престъпление против собствеността по чл. 194 - 217 от Наказателния кодекс;
 - д) престъпление против стопанството по чл. 219 - 252 от Наказателния кодекс.
2. Представленият от мен кандидат не е обявен в несъстоятелност
3. Представленият от мен кандидат не е в производство по ликвидация и не се намира в подобна процедура съгласно националните закони и подзаконови актове
4. Представленият от мен кандидат няма задължения по смисъла на чл. 162, ал. 2, т. 1 от Данъчно-осигурителния процесуален кодекс към държавата и към община, установени с влязъл в сила акт на компетентен орган.
5. Не съм свързано лице по смисъла на § 1, т.23а от допълнителните разпоредби на Закона за обществените поръчки с възложителя или със служители на ръководна длъжност в неговата организация.
6. Не съм в договорни отношения с лице по чл. 21 или чл. 22 от Закона за предотвратяване и установяване на конфликт на интереси.
7. Декларираните обстоятелства са достъпни на²

Известно ми е, че при деклариране на неверни данни нося наказателна отговорност по чл. 313 от НК.

.....г.
(дата на подписване)

Декларатор:
(подпис и печат)

¹ Декларацията се подава от всяко от лицата по Чл.47, ал.4

² Посочете публичен регистър, в който се съдържат посочените обстоятелства или компетентен орган, който съгласно законодателството на държавата, в която е установен представлявания кандидата, е длъжен да предоставя тази информация служебно на Възложител по ЗОП



Декларация № 2

чрез лицата по Чл.47, ал.4 за липса на обстоятелствата по чл. 56, ал.1, т.6 от ЗОП

към система за предварителен подбор на изпълнители
№ С-15-ТР-ТМ-Д-22, с предмет: "Доставка на топлофикационна автоматика за управление на абонатни станции на топлофицирани сгради"

Долуподписаният/а¹:

1....., роден/а на
....., с лична карта/паспорт №, издаден/а от
....., на, валиден/а до.....
действащ като
на, със седалище и адрес на
управление
вписано в търговския регистър на, с
ЕИК №, ИН по ДДС

ДЕКЛАРИРАМ, че:

1. Не съм свързано лице по смисъла на § 1, т.23а от допълнителните разпоредби на Закона за обществените поръчки с кандидат в настоящата процедура.
2. Представяваният от мен кандидат не е свързано предприятие по смисъла на § 1, т.24 от допълнителните разпоредби на Закона за обществените поръчки с кандидат в настоящата процедура
3. Не съм участвал като външен експерт в изготвянето на технически спецификации в настоящата процедура

Известно ми е, че при деклариране на неверни данни нося наказателна отговорност по чл. 313 от НК.

.....г.
(дата на подписване)

Декларатор:
(подпис и печат)

¹ Декларацията се подава от всяко от лицата по Чл.47, ал.4



Декларация № 3

чрез лицата по Чл.47, ал.4 за обстоятелствата по чл. 56, ал. 1, т. 11 и т.12 от ЗОП

към система за предварителен подбор на изпълнители
№ С-15-ТР-ТМ-Д-22, с предмет: "Доставка на топлофикационна автоматика за управление на абонатни станции на топлофицирани сгради"

Долуподписаният/а¹

1.
роден/а нас лична карта/паспорт № издаден/а
от на, валиден/а до.....
действащ като
на, със седалище и адрес на
управление
вписано в търговския регистър на, с
ЕИК №, ИН по ДДС

ДЕКЛАРИРАМ, че:

1. В случай на допускане до участие в договаряне, при изготвяне на първоначална оферта ще са спазени изискванията за закрила на заетостта, включително минимална цена на труда и условията на труд.

2. Запознат съм със съдържанието на проекта на договор, част от документацията за участие в процедурата по възлагане на обществена поръчка, и приемам изцяло условията в него.

Известно ми е, че при деклариране на неверни данни нося наказателна отговорност по чл. 313 от НК.

.....г.
(дата на подписване)

Декларатор:
(подпис и печат)

¹ Декларацията се подава от всяко от лицата по Чл.47, ал.4



Декларация № 4

чрез лицата по Чл.47, ал.4 за обстоятелствата по чл. 56, ал.1, т.8 от ЗОП, когато е приложима

към система за предварителен подбор на изпълнители
№ С-15-ТР-ТМ-Д-22, с предмет: "Доставка на топлофикационна автоматика за управление на абонатни станции на топлофицирани сгради"

Долуподписаният/а¹

1., роден/а на
....., с лична карта/паспорт № издаден/а от
..... на, валиден/а до.....
действащ като
на, със седалище и адрес на
управление
вписано в търговския регистър на, с
ЕИК №, ИН по ДДС

ДЕКЛАРИРАМ, че:

1. Представляваният от мен кандидат при изпълнението на горепосочената обществена поръчка няма да използва / ще използва подизпълнители (*невярното се зачертава*);
2. Подизпълнител/и ще бъде/бъдат (*изписват се наименованията на предприятията/лицата подизпълнители*), които са запознати с предмета на поръчката и са дали съгласието си за участие в процедурата;
3. Делът на участие на подизпълнителите при изпълнение на поръчката ще бъде общо% от общата стойност на поръчката, в т.ч. участието на
 - a. Подизпълнител 1 (*изписва се името на първия подизпълнител*)
..... ще бъде% от общата стойност на поръчката
 - b. Подизпълнител 2 (*изписва се името на първия подизпълнител*)
..... ще бъде% от общата стойност на поръчката и т.н.
4. Видът на работите, които ще извършва ще бъдат:
 - a. Подизпълнител 1
 - b. Подизпълнител 2

Известно ми е, че при деклариране на неверни данни нося наказателна отговорност по чл. 313 от НК.

..... г.
(дата на подписване)

Декларатор:
(подпис и печат))

¹ Декларацията се подава от лицата по Чл.47, ал.4



Декларация № 5 от подизпълнител, когато е приложима

към система за предварителен подбор на изпълнители
№ С-15-ТР-ТМ-Д-22, с предмет: "Доставка на топлофикационна автоматика за управление на абонатни
станции на топлофицирани сгради"

Долуподписаният/а¹

1., роден/а на
....., с лична карта/паспорт №, издаден/а от
....., на, валиден/а до,
действащ като,
на, със седалище и адрес на
управление,
вписано в търговския регистър на, с
ЕИК №, ИН по ДДС

ДЕКЛАРИРАМ, че:

1. съм запознат/а и напълно съгласен/а с условията и цялата документация за участие в процедурата по възлагане на обществената поръчка;
2. съм съгласен/а представляваното от мен лице да вземе участие в процедурата като подизпълнител на
3. дела на участие и вида на работите, които представляваното от мен лице ще извърши са:

4. представляваното от мен лице е готово да извърша работата, за която е предвидено;
5. представляваното от мен лице не е част от обединение, което е кандидат по настоящата процедура;
6. представляваното от мен лице не участва самостоятелно като кандидат по настоящата процедура;

Известно ми е, че при деклариране на неверни данни нося наказателна отговорност по чл. 313 от НК.

..... г.
(дата на подписване)

Декларатор: _____
(подпис и печат)

¹ Декларацията се подава от лицата по Чл.47, ал.4 за съответния подизпълнител



Проект на договор

към система за предварителен подбор на изпълнители
№ С-15-ТР-ТМ-Д-22, с предмет: "Доставка на топлофикационна автоматика за управление на абонатни станции на топлофицирани сгради"

Днес,, се сключи настоящият договор между:

EVN България Топлофикация ЕАД, със седалище и адрес на управление гр.Пловдив, ул."Христо Г.Данов"№37, вписан в търговския регистър на Агенцията по вписванията ЕИК 115016602, ИН по ДДС: BG 115016602, представлявано чрез всеки двама членове от съвета на директорите, в състав: Робърт Дик, Симо Симов, Жанет Стойчева, наричано по-нататък ВЪЗЛОЖИТЕЛ

и

XXXXXXXXXXXX със седалище и адрес на управление гр., ул. „.....“ №, ,вписан в търговския регистър на Агенцията по вписванията с ЕИК XXXXXXXXXX, ИН по ДДС:XXXXXXXX, представлявано от XXXXXXXXXXXXXXXX - XXXXXXXXXXXX, наричано по-нататък Изпълнител.

I. ПРЕДМЕТ

Чл.1. ВЪЗЛОЖИТЕЛЯТ възлага, а ИЗПЪЛНИТЕЛЯТ приема да извърши:
Доставка на топлофикационна автоматика за управление на абонатни станции на топлофицирани сгради, съгласно чл.12.(3).2. от настоящия договор.

II. СТОЙНОСТ

Чл.2. Прогнозната стойност на договора възлиза на (словом) лева, без включен ДДС.

III. ЦЕНОВИ УСЛОВИЯ

Чл.3.(1). Единичните договорени цени, без включен ДДС, са твърди за срока за изпълнение на договора и са съгласно посочените по-горе в настоящия договор.
(2). Единичните договорени цени включват всички необходими разходи (транспортно-командировъчни, нощувки, дневни и други) за изпълнение предмета на настоящия договор.
(3). Условия на доставка: DDP адрес посочен от ВЪЗЛОЖИТЕЛЯ, съгласно Инкотермс 2010, в съответствие с Чл.9. от настоящия договор.

IV. СРОКОВЕ

Чл.4.(1). Срокът на действие на настоящия договор е до година или до усвояване на стойността съгласно Чл. 2, като меродавно е събитието, което настъпи по-рано във времето.
(2). Максимален срок за изпълнение на всяка отделна заявка за доставка по договора е до 30 (тридесет) календарни дни, според договорения капацитет на доставка, съгласно Чл. 11.(8), като отделните заявки за доставка се изпращат до ИЗПЪЛНИТЕЛЯ на база и към момента на възникнали при ВЪЗЛОЖИТЕЛЯ реални нужди от стоките, предмет на настоящия договор. Към изпълнение се пристъпва след изпращане от страна на ВЪЗЛОЖИТЕЛЯ на заявка за доставка с посочени конкретни количества и типове, по факс или имейл до лицето за контакт на ИЗПЪЛНИТЕЛЯ, посочено в чл. 11.(4).
(3). Срокът на изпълнение е посочен в двустранно подписаната заявка за доставка.
(4). В случай на забавяне на изпълнението с 16 (шестнадесет) или повече календарни дни от посочения в чл.4.(3). срок, ВЪЗЛОЖИТЕЛЯТ е в правото си да откаже доставката на стоката с писмено уведомление, изпратено по един от следните начини: поща, куриер, факс, e-mail.
(5). При нарушаване на сроковете, посочени в Чл.4.(2). за 2 (две) или повече заявки по вина на ИЗПЪЛНИТЕЛЯ, което се доказва или е видно от подписания приемо-предавателния протокол или други документи, ВЪЗЛОЖИТЕЛЯ е в правото си да прекрати настоящия договор едностранно.

V. НЕУСТОЙКИ

Чл.5.(1). При неспазване на срока на изпълнение, ИЗПЪЛНИТЕЛЯТ дължи на ВЪЗЛОЖИТЕЛЯ неустойка в размер на 0,5% от общата стойност на недоставеното количество, на ден, до максимум 8% от стойността на недоставената част от заявеното количество. Неустойката се прихваща от задължението към доставчика след изпращане на уведомително писмо (документ за неустойка с обезщетителен характер) от ВЪЗЛОЖИТЕЛЯ.



(2). Плащането на неустойки не лишава изправната страна по договора от правото ѝ да търси обезщетение за претърпени вреди и пропуснати ползи над размера на неустойката.

VI. ПЛАЩАНЕ

Чл.6.(1). Плащането ще бъде извършвано от ВЪЗЛОЖИТЕЛЯ, по банков път, без аванс, в срок до 45 (четиридесет и пет) календарни дни, след приемо-предавателен протокол за приемане на действително извършените доставки и получаване на фактура.

(2). Плащанията по настоящия договор не могат да надхвърлят посочената в Чл. 2. прогнозна стойност.

VII. ГАРАНЦИЯ

Чл.7.(1). Гаранционният срок на приетите действително извършени доставки на стоката е 36 (тридесет и шест) месеца, считани от датата на приемо-предавателния протокол.

(2). Гаранционните срокове по предходната алинея остават в сила, независимо от изтичане на срока за изпълнение на договора.

VIII. ГАРАНЦИЯ ЗА ИЗПЪЛНЕНИЕ

Чл.8.(1). Като гаранция за изпълнение, свързана с обезпечаването на гаранционни искове и други видове искове за обезщетение, ВЪЗЛОЖИТЕЛЯТ задържа при себе си за времетраенето от 37 (тридесет и седем) месеца, считано от датата на подписване на договора, гаранция за изпълнение в размер на 1 % от стойността му. Гаранцията за изпълнение, ще се освободи най-късно до 30 (тридесет) дни след изтичане на този срок, срещу писмено поискване, в случай, че към момента на поискването, не е настъпил гаранционен случай. Гаранцията за изпълнение се осъществява посредством предоставяне на неотменяема и безусловна банкова гаранция на стойност, равна на стойността на посочената по-горе гаранция за изпълнение, съгласно текстови образец на ВЪЗЛОЖИТЕЛЯ.

Гаранцията за изпълнение може да бъде осъществена и под формата на паричен депозит с посочените по-горе данни в указана от ВЪЗЛОЖИТЕЛЯ банкова сметка.

(2). Гаранцията за изпълнение следва да се предостави към момента на подписване на настоящия договор.

IX. МЯСТО НА ИЗПЪЛНЕНИЕ

Чл.9. Доставките следва да бъдат извършвани на указаните от ВЪЗЛОЖИТЕЛЯ места на територията на Република България.

X. ТЕХНИЧЕСКИ ИЗИСКВАНИЯ КЪМ ИЗПЪЛНЕНИЕТО

Чл.10.(1). Съгласно Чл.12.(3).2.2. - Техническа спецификация от 01.07.2014г. към система за предварителен подбор на изпълнители № С-15-ТР-ТМ-Д-22, с предмет: "Доставка на топлофикационна автоматика за управление на абонатни станции на топлофицирани сгради".

(2). В случай, че при изпълнение на договорените дейности, се образуват отпадъци с опасен и/или неопасен произход, ИЗПЪЛНИТЕЛЯТ е задължен да ги приеме, ако разполага с необходимите разрешителни и лицензии от компетентни органи (МОСВ,) или да предаде за приемане на лице, притежаващо съответните разрешителни, съгласно Закона за управление на отпадъците и Закона за опазване на околната среда.

(3). Договорът да бъде изпълнен в съответствие с изискванията на чл. 31 от Регламент (ЕО) № 1907/2006 на Европейския парламент и на Съвета от 18 декември 2006 година, относно регистрацията, оценката, разрешаването и ограничаването на химикали (REACH).

XI. ДРУГО

Чл.11.(1). Стоката ще бъде приемана от страна на ВЪЗЛОЖИТЕЛЯ единствено ако е придружена с оригинална фактура с данни ("EVN БЪЛГАРИЯ ТОПЛОФИКАЦИЯ" ЕАД, гр.Пловдив, ул. "Христо Г.Данов" №37, ЕИК: 115016602, ИН по ДДС: BG 115016602, МОЛ: Робърт Дик), с вписан номер на договора, номера на заявката за доставка, приемо-предавателен протокол и копие от заявката за доставка.

(2). Адрес за кореспонденция на ВЪЗЛОЖИТЕЛЯ: П. код:....., гр., ул. №...., отдел ".....".

Лица за контакти от страна на ВЪЗЛОЖИТЕЛЯ: - сл.тел.:

..... - сл.тел.:

(3). Не се допуска фактурирането на материали от различни заявки за доставка или различни договори в една обща фактура. Доставките се приемат в рамките на всеки работен ден до 15:30 часа.

(4). Данни на ИЗПЪЛНИТЕЛЯ ".....", гр.

Адрес за кореспонденция: гр., ул. ".....", №, IBAN:

ВІС:....., Банка:.....;



Лице за контакти : - тел./факс:

(5). При промяна на данните в предходната алинея ИЗПЪЛНИТЕЛЯТ се задължава своевременно да информира ВЪЗЛОЖИТЕЛЯ в писмен вид, в противен случай всяка кореспонденция до гореуказаните адреси се счита за изпратена.

(6). Всички съобщения, предизвестия и нареждания, свързани с изпълнението на този договор и разменени между ВЪЗЛОЖИТЕЛЯ и ИЗПЪЛНИТЕЛЯ са валидни, когато са изпратени по пощата (с обратна разписка), на адреса на съответната страна или предадени чрез куриер, срещу подпис от приемащата страна.

(7). Стоките, предмет на настоящия договор, подлежащи на рециклиране, се приемат безвъзмездно от ИЗПЪЛНИТЕЛЯ, след писмено уведомление от страна на ВЪЗЛОЖИТЕЛЯ.

(8). Договореният капацитет на доставка съгласно срока посочен в чл.4.(2), е до броя.

(9). Изпълнителят предоставя депозитна/банкова гаранция за изпълнение с дата на издаване и издател

(10). Настоящият договор се сключи в два еднообразни екземпляра, по един за всяка от страните.

XII. ЗАКЛЮЧИТЕЛНИ РАЗПОРЕДБИ

Чл.12.(1). За всички неуредени в настоящия договор въпроси се прилагат разпоредбите на действащото законодателство.

(2). Всички спорове, възникнали във връзка с тълкуването и изпълнението на настоящия договор, ще бъдат решавани от страните в добронамерен тон чрез преговори, консултации и взаимни споразумения. Ако такива не бъдат постигнати, спорът ще бъде отнесен за разрешение от компетентния Районен, съответно Окръжен съд по седалището на ВЪЗЛОЖИТЕЛЯ.

(3). Последователността на документите по важност е следната:

1. Настоящият договор

2. Приложения, неразделна част от настоящия договор:

2.1. Протокол от договаряне от дата:

2.2. Търговски условия към система за предварителен подбор на изпълнители № С-15-ТР-ТМ-Д-22, с предмет: "Доставка на топлофикационна автоматика за управление на абонатни станции на топлофицирани сгради".

2.3. Техническа спецификация от 01.07.2014 г. към система за предварителен подбор на изпълнители № С-15-ТР-ТМ-Д-22, с предмет: "Доставка на топлофикационна автоматика за управление на абонатни станции на топлофицирани сгради".

2.4. Общи условия на закупуване на дружествата от групата EVN, издание Януари 2011г.

2.5. Клауза за социална отговорност на дружествата от групата EVN, издание Януари 2011г.

ВЪЗЛОЖИТЕЛ :

.....

ИЗПЪЛНИТЕЛ:

.....



Банкова гаранция за изпълнение-мостра

към система за предварителен подбор на изпълнители

№ С-15-ТР-ТМ-Д-22, с предмет: "Доставка на топлофикационна автоматика за управление на абонатни станции на топлофицирани сгради"

Банкова гаранция за изпълнение – мострена бланка с одобрен от Възложителя текст.

<БАНКА >

До <ЕВН България Топлофикация ЕАД >

<Пловдив, ул. "Христо Г. Данов" №37>

БАНКОВА ГАРАНЦИЯ № XXXXXXXX ЗА ИЗПЪЛНЕНИЕ НА ДОГОВОР ЗА ОБЩЕСТВЕНА ПОРЪЧКА

До нашето внимание беше сведено, че между нашия клиент XXXXXXXXXXXX и ЕВН България Топлофикация ЕАД предстои да сключи договор N XXXXXX с предмет XXXXXXXXXXXX. В съответствие с точка XXX на Търговските Условия, които са неразделна част от горепосочения договор, Изпълнителят се задължава преди подписването на договора да представи безусловна и неотменяема банкова гаранция за изпълнение.

Предвид гореизложеното ние <БАНКА> се задължаваме безусловно и неотменяемо, независимо от валидността и действието на горепосочения договор, отказвайки се от правото на всякакви възражения, без проучване на съответните законови отношения да Ви заплатим всяка сума, чийто максимален размер не надвишава

..... лева (с думи лева)

Заплащането на всяка сума по тази гаранция до максималния размер лева (с думи лева) се извършва в срок от 3 работни дни след получаване на искане в писмена форма за плащане от името на ЕВН България Топлофикация ЕАД по посочена от Вас банкова сметка.

Нашият ангажимент по настоящата банкова гаранция автоматично се намалява с размера на всяко плащане, извършено по нея.

Настоящата банкова гаранция е валидна до и изтича изцяло и автоматично в случай, че до 17:00 часа на, искането Ви, предявено при горепосочените условия, не е постъпило в След тази дата ангажиментът на банката се обезсилва и се счита за окончателно приключен, независимо дали оригиналът на банковата гаранция е върнат в банката или не.

За всички спорове, произтичащи от тази гаранция ще бъде приложимо българското законодателство



Общи условия на закупуване на дружествата от групата EVN

Доколкото в договора не е посочено нещо друго, то валидни са следните общи условия на закупуване. Търговските условия или общите условия на Изпълнителя, освен в случай, че не са изрично одобрени от Възложителя, няма да се прилагат, дори и те да не са изрично отхвърлени от Възложителя.

1. Всички договори както и изменения и допълнения към тях се сключват само в писмена форма. Всички устни споразумения между страните са недопустими, освен ако не са писмено потвърдени от Възложителя
2. В случай, че договорът се базира на предварителен разчет на разходите (предварителна оферта), изготвено от Изпълнителя и предоставен на Възложителя, то Изпълнителят ще се придържа към него, освен ако в предварителния разчет на разходите изрично не е посочено, че подлежи на промяна и е необвързващ.
3. Посочените в договора цени са твърди цени, не подлежат на промени, като доставките се извършват франко мястото на изпълнение, стоките са опаковани, застраховани, разтоварени. Всички рискове преминават върху Възложителя едва след като стоката е доставена и приета от Възложителя. До този момент всички рискове са за сметка на Изпълнителя. За място на изпълнение се счита посоченият в договора адрес за доставка/изпълнение на услугата.
4. Приемането на дадена доставка/услуга се счита за извършено единствено в случай, че е потвърдено от Възложителя в писмена форма чрез подписване на двустранен приемо-предавателен протокол (ППП).
5. Изпълнителят се задължава да гарантира и отговаря за това, че неговият персонал и подизпълнителите, които той наема, ще спазват законовите разпоредби относно опазване живота и здравето на работниците както и опазването на околната среда. Работещите имат правото на достъп единствено до посочените им от Възложителя участъци. Разпорежданията на строителния и монтажния надзор на Възложителя са задължителни и трябва да бъдат спазвани. Изпълнителят изрично се задължава че ще спазва всички законови и подзаконовни нормативни актове и ще упражнява контрол върху наетите от него или от неговите подизпълнители граждани на Република България и чуждестранни граждани съгласно съответното българско и европейско трудово законодателство. Преди започване на работата Изпълнителят трябва да докаже спазването на задълженията относно контрол чрез представянето на пълен комплект от съответните документи (разрешително за пребиваване, разрешително за работа, и др.) без изрична покана от страна на Възложителя, а също и да гарантира, че Възложителят и/или негови служби и сътрудници няма да носят отговорност за неспазване на тези задължения, както и породени от това щети и искове.
6. Изпълнителят се ангажира със задължението за всеобхватно координиране и сътрудничество с всички работещи на обекта. Изпълнителят се задължава да спазва всички нормативни актове регулиращи правата и задълженията на служителите, които включват, но не се ограничават само до Кодекс на труда, Закон за здравословни и безопасни условия на труд, Закон за устройство на територията, и по възможно най-добросъвестен начин да подкрепя дружествата от групата EVN като Възложители на строителните работи както и отговорните лица (координатори, ръководители-проект) при изпълнението на задълженията им. Целта е да бъде гарантирано реализирането на принципите за предотвратяване на опасности като се спазват всички указания на съответните служби за трудова медицина. Изпълнителят е длъжен да гарантира, че Възложителят и/или негови служби и сътрудници няма да носят отговорност за възникналите вследствие на неспазване на тези задължения щети и искове.
7. Изпълнителят гарантира за безупречното, съгласно договореностите, изпълнение на съответната доставка/услуга. Относно гаранция на стоката/услугата важат валидните законови разпоредби, освен в случай че в договора не е договорено нещо друго. Правото на претенция за гаранционен случай важи и за всички дефекти, настъпили в рамките на договорения гаранционен срок. Доказването на безупречното, съгласно договора, изпълнение е задължение на Изпълнителя. В случай, че във връзка с отстраняването на дефекти възникнат разходи по демонтаж и монтаж, както и други допълнителни разходи, то те са за сметка на Изпълнителя.
8. Изпълнителят отговаря за всички вреди, настъпили в резултат на действията или бездействието на Изпълнителя, неговия персонал, неговите подизпълнители или други помощни единици, в процеса на или по повод на изпълнение на доставката/услугата, както и за вреди, които са предизвикани от използваните от него материали или части от тези материали. Изпълнителят отговаря също за всички предадени му за монтаж или съхраняване от Възложителя или от други предприятия материали, строителни елементи или други предмети. При всички случаи Изпълнителят трябва да докаже, че той, неговият персонал, неговите подизпълнители или други помощни единици нямат вина. Това важи и за вреди възникнали вследствие на непредпазливост или неполагане на грижа на добър търговец. Изпълнителят се задължава, че всички искове или претенции от страна на работници или трети лица, касаещи вреди, възникнали във връзка с изпълнение на договора да бъдат отправяни към Изпълнителя и гарантира, че Възложителят няма да носи отговорност. Изпълнителят се задължава за своя сметка да сключи съответната застраховка обща гражданска отговорност, която да покрива всички произтичащи от законовите разпоредби и от договора рискове при поемане на отговорност. Застрахователната защита трябва да покрива и отговорността за щети към трети лица на всички подизпълнители и наети от изпълнителя лица при изпълнението на договора.
9. Фактурите трябва да се изпращат на посочения в договора/заявката за тази цел адрес в един оригинален екземпляр и със задължително вписан номер на договора и/или заявката. Фактурите трябва да отговарят на актуалните данъчни изисквания, като особено важно е задължителното посочване на идентификационен номер по ДДС, както на Възложителя, така и на Изпълнителя, а така също отделно изписване на стойността на ДДС. Фактури, които не отговарят на тези условия, не са основание за дължимо плащане и Възложителят си запазва правото да ги върне обратно до Изпълнителя за корекция. Срокът на плащане започва да тече от постъпването на фактурите и на всички прилежащи към доставката/услугата документи при посочения в договора получател на стоката/услугата, при условие, че е налице регламентираното, съгласно договора, приемане на доставката/услугата посредством двустранно подписан PPP.
10. В случай, че изрично не е договорено нещо друго, то при частични доставки, или при частично изпълнение на услугите, е допустимо издаването на една обща фактура след цялостното изпълнение на договора. Плащанията се извършват не по-късно от посочения в



договора/заявката срок. Плащания, които са извършени в рамките на този срок, се считат като навреме извършени, относно договорени отстъпки, и не предизвикват последици от забава заради неспазване на срока за плащане. При просрочване на плащането от страна на Възложителя се прилага законната лихва за забава при плащането съгласно чл. 86 от ЗЗД. Освен законната лихва за забава Възложителят не дължи заплащане на други обезщетения и неустойки, освен в случаи на доказано умишлено виновно поведение.

11. В случай на цесия или залагане на вземане по договор за обществена поръчка, Изпълнителят е длъжен да уведоми писмено (не по факс или e-mail) Възложителя за сключени договори за цесия/ залог. В случай на цесия или залог Възложителят има право да начисли сума за обработка и поддържане в размер на 1% от прехвърленото вземане.

12. Право на задържане в полза на Изпълнителя не се допуска освен ако не е изрично законово уредено. Възложителят има право да прихваща собствени вземания, както и вземания, които Изпълнителят дължи на предприятия от концерна на Възложителя, от вземания, които се дължат към Изпълнителя.

13. Изпълнителят се задължава да пази като поверителна цялата информация и предоставената му документация (образци, чертежи, скици, данни в електронен вид, изчисления и др. подобни), станала му известна във връзка с процедурата, да я съхранява по надлежен начин, да я използва единствено във връзка с изпълнението на договора и да не я прави достъпна за трети лица, дотогава докато тя не стане публично известна или достъпна. При приемане на доставката/услугата предоставените му от Възложителя документи следва да бъдат върнати обратно в оригинал без да се правят копия от тях. На Изпълнителя може да се разреши само след изрично писмено съгласие от страна на Възложителя да публикува данни, свързани с проекта, или да назове името на Възложителя като негов клиент. В случай на неспазване на горе посочените задължения изпълнителят се задължава да заплати глоба в размер на 25 000 лева. Възложителят има право при неспазване на тези задължения да претендира и други обезщетения за вреди.

14. Изпълнителят гарантира, че доставките/услугите отговарят на съвременните технически постижения. Изпълнителят носи отговорност за всички възникнали щети, най-вече, но не единствено, свързани с ИТ- системи и/или данни на Възложителя, когато те не са на разположение, не са опазени в тайна или са изгубили целостта си.

15. Изпълнителят отговаря и гарантира, че чрез доставката/услугата няма да се нарушат правата на трети лица върху обекти на интелектуалната или индустриалната собственост. Възложителят не носи отговорност при възникнали евентуални претенции на трети лица в тази връзка и всички искове ще бъдат насочени към Изпълнителя.

16. Изпълнителят категорично се съгласява, че при изпълнение на този договор ще спазва Закона за защита на личните данни и подзаконовите нормативни актове и че всички данни, станали му известни във връзка с този договор, при необходимост могат да се предоставят на трети лица (като проектантски фирми, собственици на съоръжения, застрахователи и др. но не и на конкуренти) само при спазване на тези изисквания. Изпълнителят носи отговорност за това, че както неговите работници/служители така и всички онези, които предоставят услуги във връзка с изпълнението на договора, ще спазват разпоредбите на настоящите Общи условия на закупуване и законовите изисквания. Те трябва изрично да са информирани, че нарушаването на изискването за полагане на необходимата грижа и за пазене в тайна може да доведе до претенции за обезщетение както и подвеждане под административно-наказателна отговорност.

17. Възложителят, има право едностранно да прекрати договора без предизвестие в случай, че срещу Изпълнителя е открито производство по обявяване в несъстоятелност, или е обявен в несъстоятелност, както и когато върху имуществото му е наложен заповед или възбрана за погасяване на дълг. При оттеглянето си от договора Възложителят трябва да покрие разходите за извършените до момента доставки/услуги от Изпълнителя в случай, че Възложителят ще може да ги използва по предназначението им отбелязано в договора. В никакъв случай той не дължи като заплащане повече от това което е изпълнено.

18. Възложителят има право да прехвърли договорното отношение с всичките права и задължения на друго предприятие от концерна EVN. Изпълнителят няма право, освен в случай на предварително писмено съгласие от Възложителя, да прехвърля договора както цяло така и частично на трети лица и/или да ангажира подизпълнители.

19. Всички спорове възникнали във връзка с тълкуването и изпълнението на договора ще бъдат решавани от страните в добронамерен тон чрез преговори, консултации и взаимноизгодни споразумения. Ако такива не бъдат постигнати, спорът ще бъде отнесен за разрешение от компетентния Районен, съответно Окръжен съд по седалището на Възложителя. В сила е материалното право на страната по съдебна регистрация на Възложителя, като се изключва прилагането на Конвенцията на ООН за договорите за международни продажби на стоки и нормите на международното частно право. Езикът на договора е официалният език на страната по съдебна регистрация на Възложителя.

20. Ако някои разпоредби от тези Общи условия на закупуване са, или станат изцяло или отчасти недействителни или неосъществими, то това няма да засегне валидността на останалите разпоредби. На мястото на недействителните или неосъществими разпоредби страните се споразумяват за уреждане на взаимоотношенията по такъв начин, който е възможно най-близък до онова, което страните, са целели чрез станалата недействителна или неосъществима разпоредба от сключеното споразумение.

(Издание Юли 2014)



Клауза за социална отговорност на дружествата от групата на EVN

Изпълнителят декларира, че е запознат със съдържанието на по-долу посочените клаузи за социална отговорност, които са в сила също и за дружествата от групата EVN, и ще спазва същите при извършването на доставки/услуги. Възложителят е в правото си по всяко време да проверява спазването на това задължение. В случай на нарушение Възложителят има право да изиска преговаряне с цел възстановяване на договорното състояние. Ако в рамките на един месец Изпълнителят не изпълни това изискване или ако установеният недостатък не бъде премахнат или отстранен в рамките на определения или двустранно между страните съгласуван срок, Възложителят е в правото си незабавно да прекрати договора. Същото важи и в случай, че Изпълнителят отказва или възпрепятства провеждането на такива проверки. Освен това Изпълнителят се задължава да обвърже с изпълнението на следните основни положения и принципи своите доставчици, както и подизпълнители.

- 1. Спазване на човешките права.** От нашите Изпълнители и техните подизпълнители се очаква те да признават Всеобщата Харта за правата на човека на ООН, както и да гарантират, че те по никакъв начин не са замесени в нарушения на човешките права.
- 2. Липса на детски и принудителен труд.** Нашите Изпълнители и техните подизпълнители при производството на продуктите си и при извършване на услугите си се задължават да не използват или допускат детски, принудителен или друг недобровolen труд съгл. Конвенциите на Международната Организация на Труда (ILO).
- 3. Липса на дискриминация или тормоз на работното място.** Към всеки сътрудник следва да бъде подхождано с уважение и достойнство. Нито един сътрудник не трябва да бъде физически, психически, сексуално или словесно тормозен, дискриминиран или да бъде злоупотребявано с него поради неговата полова принадлежност, раса, религия, възраст, произход, увреждане, сексуална или политическа ориентация, мироглед.
- 4. Безопасни и здравословни условия на труд на работното място.** Трябва да се гарантира, че нашите Изпълнители и техните подизпълнители гарантират на сътрудниците си безопасни и здравословни условия на труд, като спазват прилаганите за това закони и правилници. Трябва да се предостави свободен достъп до питейна вода, санитарни помещения, съответната пожарна защита, осветление, вентилация и ако е необходимо - подходящите лични предпазни средства. Сътрудниците се обучават да използват коректно личните предпазни средства и да познават общите разпоредби за сигурност.
- 5. Трудово- и социално правни разпоредби.** При изпълнение на поръчки нашите Изпълнители и техните подизпълнители са задължени да спазват валидните за съответната страна на изпълнение трудово- и социално правни разпоредби.
- 6. Прозрачност на работното време и възнаграждението.** Работното време трябва да бъде в съответствие с приложимите закони. Сътрудниците на нашите Изпълнители и техните подизпълнители трябва да имат трудови договори, в които да е фиксирано работното време и възнаграждението.
- 7. Защита на околната среда.** Ние очакваме от нашите Изпълнители и техните подизпълнители в рамките на тяхната предприемаческа дейност да спазват приложимите закони, подзаконовни нормативни актове и правилници за опазване на околната среда и при предоставяне на услуги/ доставки съответно да преценяват икономическите, екологичните и социалните аспекти и по този начин да вземат предвид принципите на устойчивото развитие.
- 8. Намаляване на използването на ресурси, отделяне на отпадъци и емисии.** Постоянното подобряване на ефективното използване на ресурсите е важна съставна част на управлението и фирменото ръководство. Нашите Изпълнители и техните подизпълнители трябва да минимизират отделянето на отпадъци от всякакъв вид, както и отделяне на всички емисии във въздуха, водата или почвата.
- 9. Високи етични стандарти.** Ние очакваме от нашите Изпълнители и техните подизпълнители да демонстрират високи стандарти на фирмена етика, да спазват съответните национални закони (особено трудовоправните и картелните разпоредби, както и разпоредбите за защита на конкуренцията и правата на потребителите) и по никакъв начин да не се въвличат или да участват в корупционни схеми, лъжа или изнудване.
- 10. Прозрачни бизнес отношения.** Нашите Изпълнители и техните подизпълнители не трябва нито да предлагат нито да изискват, нито да гарантират, нито да приемат подаръци, плащания или други предимства от подобен род или облаги, които може да са предназначени да подтикнат дадено лице да наруши задълженията си.
- 11. Право за провеждане на събрания и стачки.** Работниците и служителите на нашите Изпълнители и техните подизпълнители трябва да имат възможност в рамките на законовите разпоредби на страната, в която те работят, да участват в събрания и стачки, без да се страхуват от последствия

(Издание Януари 2011)





АГЕНЦИЯ ПО ОБЩЕСТВЕНИ ПОРЪЧКИ
 1000 София, ул. Лере 4
 факс: 940 7078
 e-mail: rop@aop.bg , e-rop@aop.bg
 интернет адрес: <http://www.aop.bg>

РЕШЕНИЕ

- Проект на решение
- Решение за публикуване

Номер: С-15-ТР-ТМ-Д-22/Р1 от 16/07/2015 дд/мм/гггг

- А) за откриване на процедура
- Б) за промяна
- В) за прекратяване на процедура за възлагане на обществена поръчка

Обектът на обществената поръчка е по:

- чл. 3, ал. 1 от ЗОП
- чл. 3, ал. 2 от ЗОП

Съгласен съм АОП да изпрати данните, необходими за публикуване на Обявление за допълнителна информация, информация за незавършена процедура или CORRIGENDUM, до Официален вестник на ЕС в съответствие с Общите условия за използване на услугата Електронен подател

ДЕЛОВОДНА ИНФОРМАЦИЯ

Деловодна информация	
Партида на възложителя: 00129	
Поделение: _____	
Изходящ номер: _____ от дата _____	
Коментар на възложителя: _____	

РАЗДЕЛ I: ВЪЗЛОЖИТЕЛ

- по чл. 7, т. 1-4 от ЗОП (класически)
- по чл. 7, т. 5 или 6 от ЗОП (секторен)

I.1) Наименование и адрес		
Официално наименование ЕВН България Топлофикация ЕАД		
Адрес ул. Христо Г. Данов №37		
Град Пловдив	Пощенски код 4000	Държава България
За контакти Отдел Топлопреносна мрежа	Телефон 0882 831042	
Лице за контакт Костадин Костадинов		
Електронна поща	Факс 032 278500	
Интернет адрес/и (когато е приложимо) Адрес на възложителя: www.evn.bg Адрес на профила на купувача: http://www.evn.bg/Za-nas/Obshtestveni-porachki/Sist--za-		



predvaritelen-podbor-2.aspx

I.2) Вид на възложителя и основна дейност/и:

(попълва се от възложители по чл.7, т.1-4 от ЗОП)

- | | |
|--|--|
| <input type="checkbox"/> Министерство или друг държавен орган, включително техни регионални или местни подразделения | <input type="checkbox"/> Обществени услуги |
| <input type="checkbox"/> Национална агенция/служба | <input type="checkbox"/> Отбрана |
| <input type="checkbox"/> Регионален или местен орган | <input type="checkbox"/> Обществен ред и сигурност |
| <input type="checkbox"/> Регионална или местна агенция/служба | <input type="checkbox"/> Околна среда |
| <input type="checkbox"/> Публичноправна организация | <input type="checkbox"/> Икономическа и финансова дейност |
| <input type="checkbox"/> Европейска институция/агенция или международна организация | <input type="checkbox"/> Здравеопазване |
| <input type="checkbox"/> Друго (моля, уточнете): _____ | <input type="checkbox"/> Настаняване/жилищно строителство и места за отдих и култура |
| | <input type="checkbox"/> Социална закрила |
| | <input type="checkbox"/> Отдих, култура и религия |
| | <input type="checkbox"/> Образование |
| | <input type="checkbox"/> Друго (моля, уточнете): _____ |

I.3) Основна дейност/и на възложителя, свързана/и с:

(попълва се от възложител по чл. 7, т.5 или 6 от ЗОП)

- | | |
|---|---|
| <input checked="" type="checkbox"/> Производство, пренос и разпределение на природен газ и топлинна енергия | <input type="checkbox"/> Пощенски услуги |
| <input type="checkbox"/> Електрическа енергия | <input type="checkbox"/> Железопътни услуги |
| <input type="checkbox"/> Търсене, проучване или добив на природен газ или нефт | <input type="checkbox"/> Градски железопътни, трамвайни, тролейбусни или автобусни услуги |
| <input type="checkbox"/> Търсене, проучване или добив на въглища или други твърди горива | <input type="checkbox"/> Пристанищни дейности |
| <input type="checkbox"/> Вода | <input type="checkbox"/> Летищни дейности |

A) ЗА ОТКРИВАНЕ НА ПРОЦЕДУРА ЗА ВЪЗЛАГАНЕ НА ОБЩЕСТВЕНА ПОРЪЧКА**II: ОТКРИВАНЕ****ОТКРИВАМ**

- процедура за възлагане на обществена поръчка
 конкурс за проект
 процедура за създаване на система за предварителен подбор

II.1) Вид на процедурата

Попълва се от възложител по чл.7, т.1-4 от ЗОП		
Открита процедура	<input type="checkbox"/> Ускорена на договаряне с обявление	<input type="checkbox"/>
Ограничена процедура	<input type="checkbox"/> Договаряне без обявление	<input type="checkbox"/>
Ускорена ограничена процедура	<input type="checkbox"/> Конкурс за проект - открит	<input type="checkbox"/>
Състезателен диалог	<input type="checkbox"/> Конкурс за проект - ограничен	<input type="checkbox"/>
Договаряне с обявление	<input type="checkbox"/>	<input type="checkbox"/>
Попълва се от възложител по чл.7, т.5 или 6 от ЗОП		
Открита процедура	<input type="checkbox"/> Договаряне без обявление	<input type="checkbox"/>
Ограничена процедура	<input type="checkbox"/> Конкурс за проект - открит	<input type="checkbox"/>
Договаряне с обявление	<input checked="" type="checkbox"/> Конкурс за проект - ограничен	<input type="checkbox"/>

III: ПРАВНО ОСНОВАНИЕ

Попълва се от възложител по чл.7, т.1-4 от ЗОП		
Чл. 16, ал. 8 от ЗОП	<input type="checkbox"/> Чл. 84, т. ____, във вр. с чл. 86 ал. 3 от ЗОП	<input type="checkbox"/>
Чл. 16, ал. 8, във вр. с чл. 76 ал. 3 от ЗОП	<input type="checkbox"/> Чл. 90, ал.1, т. ____, от ЗОП	<input type="checkbox"/>
Чл. 83а, ал. 1 от ЗОП	<input type="checkbox"/> Чл. 94, ал. 2 от ЗОП	<input type="checkbox"/>
Чл. 84, т. ____, от ЗОП	<input type="checkbox"/> Чл. 119в, ал. 3, т. ____, от ЗОП	<input type="checkbox"/>
Попълва се от възложител по чл.7, т.5 или 6 от ЗОП		



Чл. 103, ал. 1 от ЗОП	<input type="checkbox"/> Чл. 105, ал. 1 от ЗОП	<input checked="" type="checkbox"/>
Чл. 103, ал. 2, т. ___ от ЗОП	<input type="checkbox"/> Чл. 105, ал. 1, във връзка с чл. 103, ал. 1 от ЗОП	<input type="checkbox"/>
Чл. 94, ал. 2 от ЗОП	<input type="checkbox"/> Чл. 119в, ал. 3, т. ___ от ЗОП	<input type="checkbox"/>
точка: _____		

IV: ОБЕКТ НА ПОРЪЧКАТА

- Строителство
 Доставки
 Услуги

IV.1) Описание на предмета на поръчката / на потребностите при състезателен диалог / на конкурса за проект

Доставка на топлофикационна автоматика за управление на абонатни станции на топлофицирани сгради:

- Контролери за управление на абонатни станции, с компенсация по външна температура, за управление на два контура /отопление и гореща вода/;
- Регулиращи вентили с моторни ел. задвижвания за отопление и гореща вода;
- Температурни сензори;
- Предпазни термостати за гореща вода;
- Регулатори за диференциално налягане;

(Когато основният предмет на поръчката/конкурса съдържа допълнителни предмети, те трябва да бъдат описани в това поле)

IV.2) Зелена обществена поръчка

IV.2.1) Поръчката е "зелена", съгласно обхвата на Националния план за действие за насърчване на зелените обществени поръчки: Да Не

IV.2.1.1) Продуктова група

- | | |
|--|---|
| <input type="checkbox"/> Копирна и графична хартия | <input type="checkbox"/> Климатици |
| <input type="checkbox"/> Офис ИТ оборудване | <input type="checkbox"/> Почистващи продукти и услуги |
| <input type="checkbox"/> Офис осветление | <input type="checkbox"/> Конвенционални транспортни средства и услуги, свързани с тях |
| <input type="checkbox"/> Улично осветление | <input type="checkbox"/> Електрически превозни средства и системи за зареждане |

IV.2.1.2) "Зелените" критерии присъстват във:

Техническата спецификация _____ (брой)
Критериите за подбор по чл. 25, ал. 2, т. 6 от ЗОП _____ (брой)
Показателите за оценка на офертите _____ (брой)
Изискванията при изпълнение на договора (клаузи в проекто-договора) _____ (брой)

IV.2.2) Поръчката е "зелена" извън обхвата на Националния план за действие (Моля, посочете екокритериите в полето за друга информация) Да Не

V: МОТИВИ**V.1) Мотиви за избора на процедура**

(Кратко описание на фактическите обстоятелства, които обуславят избора на съответната процедура)

V.2) Лица, до които се изпраща поканата за участие в процедура на договаряне без обявление по реда на ЗОП (когато е приложимо)

V.3) Настоящата процедура е свързана с процедура за възлагане на обществена поръчка или конкурс за проект, която е (когато е приложимо):		
открита с решение № _____ от дата _____ дд/мм/гггг		
публикувана в Регистъра на обществените поръчки под уникален № _____ (nnnnn-yyyy-xxxx)		
Допълнителната/повторната услуга или строителство е (когато е приложимо):		
на обща стойност _____	Валута: <input type="checkbox"/> без ДДС <input type="checkbox"/> с ДДС	Стойност на ДДС (в %) _____

VI: ОДОБРЯВАМ

<input checked="" type="checkbox"/> обявлението и документацията за участие
<input type="checkbox"/> обявлението и описателния документ
<input type="checkbox"/> поканата за обществена поръчка
<input type="checkbox"/> поканата за обществена поръчка и документацията
<input type="checkbox"/> обявлението и конкурсната програма
<input type="checkbox"/> обявлението

VII: ОБЖАЛВАНЕ

VII.1) Орган, който отговаря за процедурите по обжалване		
Официално наименование Комисия за защита на конкуренцията		
Адрес бул. Витоша №18		
Град София	Пощенски код 1000	Държава България
Телефон 02 9884070		
Електронна поща срсadmin@срс.bg	Факс 02 9884070	
Интернет адрес (URL):		
VII.2) Срок за подаване на жалби: съгласно чл.120 от ЗОП		

VIII: ДРУГА ИНФОРМАЦИЯ (когато е приложимо)

IX: ДАТА на изпращане на настоящото решение

Дата: 16/07/2015 дд/мм/гггг

Възложител:

Трите имена: /подпис и печат/ Жанет Стойчева	Информацията е заличена съгласно чл.2 и чл.4 от ЗЗЛД
Длъжност: Зам. председател на СД	Роберт Дик Председател на СД



Информацията е заличена съгласно чл.2 и чл.4 от ЗЗЛД

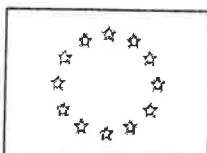

ЕВРОПЕЙСКИ СЪЮЗ

Публикуване на притурката към Официален вестник на Европейския съюз
ул. Мерсие №2, 2985 Люксембург, ЛЮКСЕМБУРГ

Факс: (352) 29 29 42 670 Адрес за електронна поща: ojs@publications.europa.eu

Информация и онлайн формуляри: <http://simap.europa.eu>

КВАЛИФИКАЦИОННА СИСТЕМА — СПЕЦИАЛНИ СЕКТОРИ

Директива 2004/17/ЕО

Настоящото обявление представлява обявяване на конкурентно възлагане на поръчка Да Не

РАЗДЕЛ I: ВЪЗЛОЖИТЕЛ

I.1) Наименование, адреси и място/места за контакт

Официално наименование

ЕВН България Топлофикация ЕАД

Национален идентификационен № (ЕИК) (ако е известен)

115016602

Пощенски адрес

ул. Христо Г. Данов №37

Град

Пловдив

Пощенски код

4000

Държава

България

Място/места за контакт

отдел Топлопреносна мрежа

Телефон

0882 831042

На вниманието на

Костадин Костадинов

Адрес за електронна поща

Факс

032 278502

Интернет адрес/и (в приложимите случаи)

Основен адрес на възложителя (URL):

www.evn.bg

Адрес на профила на купувача (URL):

<http://www.evn.bg/Za-nas/BuyersProfile.aspx>

Електронен достъп до документи (URL):

<http://www.evn.bg/Za-nas/Obshtestveni-porachki/Sist--za-predvariteln-podbor-2.aspx>

Електронно подаване на кандидатури и заявления за участие (URL):

Моля, използвайте приложение А за предоставяне на по-подробна информация.

Допълнителна информация може да бъде получена от:

 Горепосоченото/ите място/места за контакт Друго (моля, попълнете приложение А. I)

Допълнителни документи могат да бъдат получени от:

 Горепосоченото/ите място/места за контакт Друго (моля, попълнете приложение А. II)

Заявленията за участие или кандидатурите трябва да бъдат изпратени на:

 Горепосоченото/ите място/места за контакт Друго (моля, попълнете приложение А. III)

I.2) Основна дейност или дейности на възложителя

 Производство, пренос и разпределение на газ и топлинна енергия Железопътни услуги Електрическа енергия Градски железопътни, трамвайни, тролейбусни или автобусни услуги

<input type="checkbox"/> Проучване и добив на газ или нефт	<input type="checkbox"/> Пристанищни дейности
<input type="checkbox"/> Проучване и добив на въглища или други твърди горива	<input type="checkbox"/> Летищни дейности
<input type="checkbox"/> Вода	<input type="checkbox"/> Друго (моля, пояснете): _____
<input type="checkbox"/> Пощенски услуги	

I.3) Възлагане на поръчка от името на други възложители
 Възложителят извършва покупка от името на други възложители (ако да, информация за тези възложители може да бъде предоставена в приложение А) Да Не

РАЗДЕЛ II: ОБЕКТ НА КВАЛИФИКАЦИОННАТА СИСТЕМА

II.1) Заглавие на поръчката, предоставено от възложителя
 Доставка на топлофикационна автоматика за управление на абонатни станции на топлофицирани сгради

II.2) Вид на поръчката (изберете само една категория – строителство, доставки или услуги, която съответства в най-голяма степен на конкретния обект на вашата поръчка или покупка/и)

<input type="checkbox"/> Строителство	<input checked="" type="checkbox"/> Доставки	<input type="checkbox"/> Услуги
		Категория услуга No Моля, вижте приложение B2 относно категориите услуги

II.3) Описание на строителството, услугите или стоките, които трябва да бъдат възложени посредством квалификационната система
 Доставка на топлофикационна автоматика за управление на абонатни станции на топлофицирани сгради:
 - Контролери за управление на абонатни станции, с компенсация по външна температура, за управление на два контура /отопление и гореща вода/;
 - Регулиращи вентили с моторни ел. задвижвания за отопление и гореща вода;
 - Температурни сензори;
 - Предпазни термостати за гореща вода;
 - Регулатори за диференциално налягане;

II.4) Общ терминологичен речник (CPV)

	Основен речник	Допълнителен речник (в приложимите случаи)
Основен обект	42130000	

II.5) Информация относно Споразумението за държавни поръчки (GPA)
 Поръчката попада в обхвата на Споразумението за държавни поръчки (GPA) Да Не

(Използвайте този раздел толкова пъти, колкото е необходимо)

РАЗДЕЛ III: ПРАВНА, ИКОНОМИЧЕСКА, ФИНАНСОВА И ТЕХНИЧЕСКА ИНФОРМАЦИЯ

III.1) Условия за участие

III.1.1) Квалифициране за системата
 (Когато тази информация е в голям обем и се основава на документи, с които разполагат заинтересованите изпълнители на доставки, строителство или услуги, достатъчно е обобщение на основните условия и методи и позоваване на тези документи)

Условия, които трябва да бъдат изпълнени от икономическите оператори с оглед на	Методи, съгласно които ще бъде проверявано всяко от тези условия:
---	---



<p>тяхното квалифициране:</p> <ol style="list-style-type: none"> 1. Списък с пълно и коректно изброяване на приложените документи 2. Копие на документа за закупуване на документацията за участие 3. Подписана и подпечатана от кандидата Техническа спецификация за Доставка на топлофикационна автоматика за управление на абонатни станции на топлофицирани сгради. <p>Изисквания за юридическото състояние:</p> <ol style="list-style-type: none"> 4. Документи, удостоверяващи правосубектността на кандидата. <ol style="list-style-type: none"> 5. Декларация № 1 чрез лицата по Чл.47, ал.4 за липса на обстоятелствата по чл.47, ал. 1, и ал 5 от ЗОП (за липса на обстоятелствата по Чл.48 за чуждестранни физически и юридически лица) 6. Декларация № 2 чрез лицата по Чл.47, ал.4 за липса на 	<ol style="list-style-type: none"> 1. Списък от кандидата с пълно и коректно изброяване на приложените документи 2. Копие на документа за закупена от кандидата документацията за участие 3. Подписана и подпечатана от кандидата Техническа спецификация за Доставка на топлофикационна автоматика за управление на абонатни станции на топлофицирани сгради. <ol style="list-style-type: none"> 4. Копие от документа за регистрация или единен идентификационен код съгласно чл. 23 от Закона за търговския регистър, когато кандидатът е юридическо лице или едноличен търговец; копие от документа за самоличност, когато кандидатът е физическо лице; за чуждестранните лица – съответен еквивалентен документ за регистрация, издаден от съдебен или административен орган в държавата, в която е установен, който се представя в официален превод. Споразумение/договор за създаване на обединение (когато участникът е обединение, което не е юридическо лице) – Споразумението/договорът за създаване на обединение следва да бъде с нотариална заверка на подписите и да бъде представено в оригинал или нотариално заверено копие. В споразумението се посочва представляващият обединението. 5. Декларация от Кандидата 6. Декларация от Кандидата
--	--



обстоятелствата по чл. 56,
ал.1, т.6 от ЗОП

7. Декларация № 3 чрез лицата
по Чл.47, ал.4 за
обстоятелствата по чл. 56, ал.
1, т. 11 и т.12 от ЗОП

8. Декларация № 4 чрез лицата
по Чл.47, ал.4 за
обстоятелствата по чл. 56,
ал.1, т.8 от ЗОП, когато е
приложима

9. Декларация № 5 от
подизпълнител, когато е
приложима

Изисквания за технически
възможности и квалификация:

10. Предлагащите от кандидата
продукти трябва да изпълняват
изцяло минималните техническите
изисквания на Възложителя към
стоките, посочени в
Техническата спецификация за
топлофикационна автоматика за
управление на абонатни станции
- неразделна част от
документацията за участие.

11. Кандидатът трябва да
разполага с признат опит в
изпълнението на подобни с
предмета на поръчката доставки.

12. Кандидатът трябва да
предостави технически и

7. Декларация от Кандидата

8. Декларация от Кандидата,
когато е приложима

9. Декларация от Кандидата,
когато е приложима

10. Доказва се чрез приложени
попълнено, подписано и
подпечатано Техническо
предложение, в съответствие с
представения образец, и
подписана и подпечатана
Техническата спецификация за
топлофикационна автоматика за
управление на абонатни станции,
заедно с изискваните в тях
приложения.

11. Доказва се с предоставяне
на списък на извършените през
последните 3 години, считано от
датата на подаване на
заявлението за участие, минимум
2 (две) доставки, еднакви или
сходни с предмета на поръчката.
В списъка се включва информация
за стойностите, датите и
получателите на доставките,
като се прилага и доказателство
за предоставената доставка.
Доказателство за извършената
доставка се предоставя под
формата на удостоверение,
издадено от получателя или от
компетентен орган, или като се
посочи публичен регистър, в
който е публикувана информация
за доставката.

12. Представят се технически и
монтажни инструкции за



<p>монтажни инструкции за предлаганите изделия, на български език.</p> <p>13. Кандидатът да е производител на предлаганите от него стоки, за което представя надлежно доказателство или да бъде оторизиран представител или дилър на производителя, за което също представя надлежно доказателство.</p> <p>Формулярът за обявление на обществената поръчка е физически ограничен до определен брой символи. Пълната информация се съдържа в документацията за участие, която е налична на профила на купувача на адрес: http://www.evn.bg/Za-nas/Obshtestveni-porachki/Sist-za-predvaritelen-podbor-2.aspx</p>	<p>предлаганите изделия, на български език.</p> <p>13. В случай, че документът - доказателство изхожда от лице, различно от законния представител на производителя, то Кандидатът е длъжен да удостовери представителната власт на автора на документа. В случай, че кандидатът не е производител, той трябва да представи валиден документ (оторизационно писмо, пълномощно, договор, писмо и др.), издаден/подписан от лице, представляващо производителя, даващ права за продажба (дистрибуция) на стоките.</p> <p>Формулярът за обявление на обществената поръчка е физически ограничен до определен брой символи. Пълната информация се съдържа в документацията за участие, която е налична на профила на купувача на адрес: http://www.evn.bg/Za-nas/Obshtestveni-porachki/Sist-za-predvaritelen-podbor-2.aspx</p>
<p>III.1.2) Информация относно запазени поръчки (в приложимите случаи)</p> <p><input type="checkbox"/> Поръчката е ограничена до предприятия, ползващи се със закрила</p> <p><input type="checkbox"/> Изпълнението на поръчката е ограничено в рамките на програми за създаване на защитени работни места</p>	

РАЗДЕЛ IV: ПРОЦЕДУРА

IV.1) Критерии за възлагане

<p>IV.1.1) Критерии за възлагане (ако са известни)</p>	
<p><input checked="" type="checkbox"/> Най-ниска цена или</p> <p><input type="checkbox"/> икономически най-изгодна оферта с оглед на</p> <p><input type="checkbox"/> посочените по-долу критерии (критериите за възлагане трябва да бъдат посочени с тяхната тежест или в низходящ ред на важност в случаите, когато определянето на тежест е невъзможно поради очевидни причини)</p> <p><input type="checkbox"/> критериите, посочени в спецификациите, в поканата за предлагане на оферта или за договаряне</p>	
<p>Критерии</p>	<p>Тежест</p>
<p>IV.1.2) Информация относно електронен търг</p>	
<p>Ще се използва електронен търг</p>	
<p>(ако да, ако е уместно) Допълнителна информация относно електронния търг:</p>	
<p>_____</p> <p>_____</p>	



IV.2) Административна информация**IV.2.1) Референтен номер на досието, определен от възложителя (в приложимите случаи)**

С-15-ТР-ТМ-Д- 22

IV.2.2) Срок на действие на квалификационната система

Срок на действие:

от 16/07/2015 дд/мм/гггг до 16/07/2018 дд/мм/гггг

 Неограничен срок на действие Друго**IV.2.3) Информация относно подновяванията (в приложимите случаи)**

Подновяване на квалификационната система

Да Не

(ако да) необходими формалности за оценяване дали са спазени изискванията:

РАЗДЕЛ VI: ДОПЪЛНИТЕЛНА ИНФОРМАЦИЯ**VI.1) Информация относно средства от Европейския съюз**

Една или повече поръчки, обхванати от квалификационната система, са във връзка с проект и/или програма, финансиран/а със средства от Европейския съюз

Да Не

(ако да) Позоваване на проекта/ите и/или програмата/ите:

VI.2) Допълнителна информация (в приложимите случаи)

Изпълнителите по настоящата система за предварителен подбор ще бъдат избирани следвайки актуалните разпоредби на ЗОП измежду допуснатите участници в системата за предварителен подбор, към момента на възникване на необходимост за изпълнение на предмета на системата за предварителен подбор.

Условия за получаване на документацията за участие:

Документацията е налична в профила на купувача на адрес:
<http://www.evn.bg/Za-nas/Obshtestveni-porachki/Sist--za-predvariteln-podbor-2.aspx>

При условие, че кандидат желае да участва в обществената поръчка, той трябва да закупи документацията на хартиен носител, на цена от 20,00 лв. без ДДС.

Начин на плащане - по IBAN BG87 INGB 9145 1002 4596 18 и BIC INGBBGSE при банка ING BANK. Обявената цена е без включен ДДС.

Достъп и получаване - между 13:00 и 16:00 часа в гр.Пловдив, ул.Хр.Г.Данов № 37 стая 104 след представяне на документ с изписан референтен номер на поръчката (в т. IV.2.1.), удостоверяващ извършено плащане на документация;

Документацията може да бъде изпратена на кандидата и чрез куриер



за негова сметка след изпращане на копие от документ удостоверяващ извършено плащане, данни за издаване на фактура и точен адрес за получаване на документацията на факс 032/ 278500

VI.3) Процедури по обжалване

VI.3.1) Орган, който отговаря за процедурите по обжалване

Официално наименование Комисия за защита на конкуренцията		
Пощенски адрес бул. Витоша № 18		
Град София	Пощенски код 1000	Държава Република България
		Телефон 02 9884070
Адрес за електронна поща срadmin@срс.bg		Факс 02 9807315
Интернет адрес (URL): http://www.cpc.bg		

Орган, който отговаря за процедурите по медиация (в приложимите случаи)

Официално наименование		
Пощенски адрес		
Град	Пощенски код	Държава
		Телефон
Адрес за електронна поща		Факс
Интернет адрес (URL):		

VI.3.2) Подаване на жалби (моля, попълнете рубрика VI.3.2 ИЛИ при необходимост рубрика VI.3.3)

Уточнете информацията относно крайния/те срок/ове за подаване на жалби:
Съгласно чл.120 и следващите от ЗОП /Глава единадесета - Обжалване/

VI.3.3) Служба, от която може да бъде получена информацията относно подаването на жалби

Официално наименование		
Пощенски адрес		
Град	Пощенски код	Държава
		Телефон
Адрес за електронна поща		Факс
Интернет адрес (URL):		

VI.4) Дата на изпращане на настоящото обявление



16/07/2015 дд/мм/гггг

ПРИЛОЖЕНИЕ А**ДОПЪЛНИТЕЛНИ АДРЕСИ И МЕСТА ЗА КОНТАКТ**

I) Адреси и места за контакт, от които може да се получи допълнителна информация		
Официално наименование		
Национален идентификационен № (ЕИК)		
Пощенски адрес		
Град	Пощенски код	Държава
Място/места за контакт	Телефон	
На вниманието на		
Адрес за електронна поща	Факс	
Интернет адрес (URL):		
II) Адреси и места за контакт, от които може да бъдат получени допълнителни документи		
Официално наименование		
ЕВН България Топлофикация ЕАД		
Национален идентификационен № (ЕИК)		
Пощенски адрес		
ул. Христо Г. Данов №37		
Град	Пощенски код	Държава
Пловдив	4000	България
Място/места за контакт	Телефон	
	0882 833810	
На вниманието на		
Румяна Вършилова		
Адрес за електронна поща	Факс	
Интернет адрес (URL):		
III) Адреси и места за контакт, на които трябва да бъдат изпратени заявленията за участие и кандидатурите		
Официално наименование		
ЕВН България Топлофикация ЕАД		
Национален идентификационен № (ЕИК)		
Пощенски адрес		
ул. Христо Г. Данов №37		
Град	Пощенски код	Държава
Пловдив	4000	България
Място/места за контакт	Телефон	
Деловодство	032 304305	
На вниманието на		



Георги Стойнов	
Адрес за електронна поща	Факс
Интернет адрес (URL):	
IV) Адрес на другия възложител, от името на когото възложителят извършва покупка	

(Използвайте приложение А, раздел IV толкова пъти, колкото е необходимо)

ПРИЛОЖЕНИЕ В2 - СПЕЦИАЛНИ СЕКТОРИ

Категории услуги, посочени в раздел II: Обект на поръчката

Директива 2004/17/ЕО

Категория №(1)	Предмет
1	Услуги по поддръжка и ремонт
2	Услуги на сухопътния транспорт(2), включително услуги с бронирани автомобили и куриерски услуги, с изключение на превоз на поща
3	Услуги на въздушния транспорт за превоз на пътници и товари, с изключение на превоз на поща
4	Превоз на поща по суша(3) и по въздух
5	Далекосъобщителни услуги
6	Финансови услуги: а) застрахователни услуги, б) банкови и инвестиционни услуги(4)
7	Компютърни и свързаните с тях услуги
8	Услуги за научноизследователска и развойна дейност(5)
9	Счетоводни и одиторски услуги, водене на книги
10	Услуги по проучване на пазара и изследване на общественото мнение
11	Консултантски услуги по управление(6) и свързани с тях услуги
12	Архитектурни и инженерни услуги; услуги по градоустройствено планиране и по паркова архитектура; свързани научни и технически консултантски услуги; услуги, свързани с технически изпитвания и анализи
13	Рекламни услуги
14	Услуги по почистване на сгради и управление на недвижими имоти
15	Издателски услуги и услуги по печат срещу възнаграждение или по договор
16	Услуги по събиране и третиране на отпадъци, включително канализационни води; санитарни и сходни услуги
Категория №(7)	Предмет
17	Услуги на хотели и ресторанти
18	Услуги на железопътния транспорт
19	Услуги на водния транспорт
20	Спомагателни и допълнителни услуги в транспорта
21	Юридически услуги
22	Услуги по набиране и предоставяне на работна сила(8)
23	Детективски и охранителни услуги, с изключение на услуги с бронирани автомобили
24	Образователни услуги и услуги, свързани с професионално обучение
25	Услуги на здравеопазването и социалните дейности
26	Услуги в областта на културата, спорта и развлеченията
27	Други услуги

(1) Категории услуги по смисъла на член 31 и приложение XVII А към Директива 2004/17/ЕО.
(2) С изключение на услугите на железопътния транспорт по категория 18.
(3) С изключение на услугите на железопътния транспорт по категория 18.
(4) С изключение на финансови услуги във връзка с издаването, продажбата, покупката или прехвърлянето на ценни книжа или други финансови инструменти, и услуги на централни банки. Също така се изключват: услугите, включващи придобиването или наемането, независимо с какви финансови средства, на земя, съществуващи сгради или друго недвижимо имущество, или във връзка с права върху такива. Договорите за финансови услуги, които са сключени едновременно със, преди или след договора за придобиване или наем, независимо от тяхната форма, обаче се подчиняват на правилата на директивата.
(5) С изключение на услуги за научноизследователска и развойна дейност, различни от тези, при които ползите възникват изключително в полза на възлагащия орган за негова употреба при провеждането на собствените му дейности, при условие че предоставената услуга е изцяло платена от възлагащия орган.
(6) С изключение на услуги по арбитраж и помирение.
(7) Категории услуги по смисъла на член 32 и приложение XVII Б към Директива 2004/17/ЕО.
(8) С изключение на трудови договори.



УНП: b2cfd87f05b-4d98-98c4-2650e82a979e

Информацията е заличена съгласно чл.2 и чл.4 от ЗЗЛД