



ЕВН България Електроразпределение ЕАД
гр.Пловдив

ДОКУМЕНТАЦИЯ ЗА УЧАСТИЕ

в система за предварителен подбор на изпълнители

№ С-15-ХК-Т-140

с предмет:

Извършване на дейности за ремонт, саниране и преустройство на архитектурно-строителна част на трафопостове и възлови станции в КЕЦ по обособени позиции

ПЛОВДИВ, 2015 г.

СЪДЪРЖАНИЕ:

1. Описание на предмета, етапите на подбор и правилата към система за предварителен подбор на изпълнители № С-15-ХК-Т-140 с предмет: "Извършване на дейности за ремонт, саниране и преустройство на архитектурно-строителна част на трафопостове и възлови станции в КЕЦ по обособени позиции"
2. Образец на заявление за участие в система за предварителен подбор на изпълнители
3. Обособени позиции с Карта на териториите на Клиентските Енергоцентрове (КЕЦ) на територията на EVN България Електроразпределение ЕАД
4. Търговски условия (Издание Май 2015) за Извършване на дейности за ремонт, саниране и преустройство на архитектурно-строителна част на трафопостове и възлови станции в КЕЦ по обособени позиции
5. Списък на дейностите (Издание Май 2015) за Извършване на дейности за ремонт, саниране и преустройство на архитектурно-строителна част на трафопостове и възлови станции в КЕЦ по обособени позиции
6. Техническо описание и изисквания (Издание Май 2015) за Извършване на дейности за ремонт, саниране и преустройство на архитектурно-строителна част на трафопостове и възлови станции в КЕЦ по обособени позиции
7. Графично представяне на описанията на дейностите (Издание Май 2015) за Извършване на дейности за ремонт, саниране и преустройство на архитектурно-строителна част на трафопостове и възлови станции в КЕЦ по обособени позиции
8. Предложение за изпълнение на дейности от група 21 – бланка образец на възложителя
9. Протокол за реално изпълнени дейности от група 21 – бланка образец на възложителя
10. Декларация № 1 чрез лицата по Чл.47, ал.4 за липса на обстоятелствата по чл.47, ал. 1, ал. 2, т.5 и ал. 5 от ЗОП (за липса на обстоятелствата по Чл.48 за чуждестранни физически и юридически лица)
11. Декларация № 2 чрез лицата по Чл.47, ал.4 за липса на обстоятелствата по чл. 56, ал.1, т.6 от ЗОП
12. Декларация № 3 чрез лицата по Чл.47, ал.4 за обстоятелствата по чл. 56, ал.1, т.11 и т.12 от ЗОП
13. Декларация № 4 чрез лицата по Чл.47, ал.4 за обстоятелствата по чл. 56, ал.1, т.8 от ЗОП
14. Декларация № 5 от подизпълнител
15. Декларация № 6 за солидарна отговорност в случай на участие на дружество по Закона за задълженията и договорите
16. Декларация № 7 за наличието на вписване в Централния Професионален Регистър на Строителя на Камарата на Строителите в България
17. Декларация № 8 за наличието на опит за изпълнение на дейностите по предмета на системата

18. Декларация № 9 за наличието на валидни застрахователни полици
19. Декларация № 10 за техническите характеристики на използвания хидроизолационен материал
20. Декларация № 11 за наличието на персонал
21. Проект на договор
22. Мерки за безопасност при работа на външни фирми на територията на Възложителя (Издание Май 2015)
23. Критерии за изключване от система за предварителен подбор на изпълнители и условия за прекратяване на сключен договор (Издание Май 2015)
24. Общи условия на закупуване на дружествата от групата на EVN (Издание Януари 2011)
25. Клауза за социална отговорност на дружествата от групата на EVN (Издание Януари 2011)
26. Банкова гаранция за изпълнение – мостра
27. Решение на Възложителя № С-15-ХК-Т-140/Р01
28. Обявление за система за предварителен подбор на изпълнители №С-15-ХК-Т-140

Описание на предмета, етапите на подбор и правилата към система за предварителен подбор на изпълнители

№ С-15-ХК-Т-140, с предмет: "Извършване на дейности за ремонт, саниране и преустройство на архитектурно-строителна част на трафопостове и възлови станции в КЕЦ по обособени позиции"

Кратко описание на предмета

Извършване на дейности за ремонт, саниране и преустройство на архитектурно-строителна част на трафопостове и възлови станции в КЕЦ по обособени позиции, териториално разпределени, като следва: Обособена позиция 1 – Територията на Клиентски Енергоцентър (КЕЦ) Пазарджик, КЕЦ Белово, КЕЦ Панагюрище, КЕЦ Велинград, КЕЦ Стамболийски, КЕЦ Карлово, КЕЦ Калояново; Обособена позиция 2 – Територията на КЕЦ Пловдив Север, КЕЦ Пловдив Център, КЕЦ Пловдив Юг; Обособена позиция 3 – Територията на КЕЦ Асеновград, КЕЦ Смолян, КЕЦ Девин, КЕЦ Чепеларе, КЕЦ Златоград; Обособена позиция 4 – Територията на КЕЦ Раковски, КЕЦ Раднево, КЕЦ Казанлък, КЕЦ Стара Загора, КЕЦ Загоре; Обособена позиция 5 – Територията на КЕЦ Хасково, КЕЦ Димитровград, КЕЦ Кърджали, КЕЦ Момчилград, КЕЦ Харманли, КЕЦ Свиленград, КЕЦ Крумовград; Обособена позиция 6 – Територията на КЕЦ Сливен, КЕЦ Нова Загора, КЕЦ Ямбол, КЕЦ Елхово; Обособена позиция 7 – Територията на КЕЦ Бургас, КЕЦ Бургас Юг, КЕЦ Карнобат; Обособена позиция 8 – Територията на КЕЦ Поморие, КЕЦ Приморско.

РАЗДЕЛ А: Описание на етапите на подбор

Етап I: Подаване и разглеждане на заявления за участие

След разглеждане на документацията за участие, за да бъдете включени в системата за предварителен подбор на изпълнители, е задължително да подадете заявление за участие, с посочена/и обособена/и позиция/и, за която/които желаете да участвате, като в случай, че желаете да участвате за няколко обособени позиции, то същите следва да бъдат описани в такава последователност, която да отговаря на приоритетните Ви предпочитания, което да бъде придружено от документите, изброени в т.1 „Задължителни изисквания към кандидатите“, по-долу:

1. Задължителни изисквания към кандидатите

Със заявлението за участие следва да бъдат представени, следните документи:

- 1.1. Списък с пълно и коректно изброяване на приложените към него документи
- 1.2. Копие на документа за закупуване на документацията за участие.
- 1.3. Подписани и подпечатани от участника: Проектно-договор, ведно с Търговски условия (Издание Май 2015) за Извършване на дейности за ремонт, саниране и преустройство на архитектурно-строителна част на трафопостове и възлови станции в КЕЦ по обособени позиции, Техническо описание и изисквания (Издание Май 2015) за Извършване на дейности за ремонт, саниране и

преустройство на архитектурно-строителна част на трафопостове и възлови станции в КЕЦ по обособени позиции, Списък на дейностите (Издание Май 2015) за Извършване на дейности за ремонт, саниране и преустройство на архитектурно-строителна част на трафопостове и възлови станции в КЕЦ по обособени позиции, Графично представяне на описанията на дейностите (Издание Май 2015) за Извършване на дейности за ремонт, саниране и преустройство на архитектурно-строителна част на трафопостове и възлови станции в КЕЦ по обособени позиции, Мерки за безопасност при работа на външни фирми на територията на Възложителя (Издание Май 2015), Критерии за изключване от система за предварителен подбор на изпълнители и условия за прекратяване на сключен договор (Издание Май 2015), Общи условия на закупуване на дружествата от групата на EVN (Издание Януари 2011) и Клауза за социална отговорност на дружествата от групата на EVN (Издание Януари 2011), представляващи приложения и неразделна част към проекто-договора.

Изисквания за юридическото състояние

- 1.4. Кандидатът трябва да бъде търговско дружество или дружество по Закона за задълженията и договорите, като се представят документи, удостоверяващи правосубектността на кандидата: копие от документа за регистрация или единен идентификационен код съгласно чл. 23 от Закона за търговския регистър, когато кандидатът е юридическо лице или едноличен търговец; за чуждестранните лица - съответен еквивалентен документ за регистрация, издаден от съдебен или административен орган в държавата, в която е установен, който се представя в официален превод, а когато кандидатът е дружество по Закона за задълженията и договорите заверено копие от нотариално заверен договор за създаване на дружество по Закона за задълженията и договорите.
- 1.5. Декларация № 1 чрез лицата по Чл.47, ал.4 за липса на обстоятелствата по чл.47, ал. 1, ал. 2, т.5 и ал. 5 от ЗОП (за липса на обстоятелствата по Чл.48 за чуждестранни физически и юридически лица)
- 1.6. Декларация № 2 чрез лицата по Чл.47, ал.4 за липса на обстоятелствата по чл. 56, ал.1, т.6 от ЗОП
- 1.7. Декларация № 3 чрез лицата по Чл.47, ал.4 за обстоятелствата по чл. 56, ал.1, т.11 и т.12 от ЗОП
- 1.8. Декларация № 4 чрез лицата по Чл.47, ал.4 за обстоятелствата по чл. 56, ал.1, т.8 от ЗОП
- 1.9. Декларация №5 от подизпълнител, когато е приложимо
Кандидатът следва да представи Декларация № 4, в която да декларира, че няма да използва подизпълнители или, че ще използва подизпълнители. В случай, че кандидатът предвижда участие на подизпълнители в заявлението за участие следва да представи за всеки подизпълнител Декларация № 5.

В случай, че избрания изпълнител използва подизпълнители, и е сключил договор за изпълнение на обществената поръчка, то същият е длъжен стриктно да спазва и да следи за спазването на разпоредбите на чл.45а от ЗОП, като в противен случай той и неговите подизпълнители подлежат на наказания, съгласно чл.134 от ЗОП.

В случай, че кандидатът е дружество по Закона за задълженията и договорите (ЗЗД), в заявлението за участие следва да се представи заверено копие от нотариално заверен договор за създаване на дружеството, с приложение към него нотариално заверена, попълнена и подписана от всеки член на сдружението, приложената към документацията за участие, Декларация № 6 за солидарна отговорност в случай на участие на дружество по Закона за задълженията и договорите.

Договорът за създаване на дружество по смисъла на ЗЗД следва да съдържа следната информация: наименованието на дружеството, членове на дружеството, целта на дружеството (примерно: съвместно изпълнение на предмета на системата), разпределение на изпълнението между отделните членове на дружеството, дялово участие на членовете на дружеството, водещ член (ако е приложимо), лице представляващо членове на дружеството, лице за контакти, адрес за кореспонденция, телефон, факс, адрес на електронна поща. В случай, че в договора не е посочено лицето, което представлява членове на дружеството, се представя и документ, подписан от членове на дружеството, в който се посочва представляващият.

В случай, че кандидатът е дружество по ЗЗД в заявлението за участие следва да се представят, за всеки член на дружеството, документите за регистрация по т.1.4., Декларация №1, Декларация №2, Декларация №3 и доказателства, съгласно задължителните изисквания към кандидатите, съобразно с участието на всеки член на дружеството.

Съгласно разпоредбите на Чл.25, ал.8 от ЗОП при участие на обединения (дружества по ЗЗД), които не са юридически лица, съответствието с критериите за подбор (задължителните изисквания към кандидатите) се доказва от един или повече от участниците (членовете) в обединението (на дружеството. по ЗЗД).

Всички лица (членове), включени в обединението (дружеството. по ЗЗД) трябва да отговарят на условията на Чл.55, ал.6 от ЗОП, а именно едно физическо или юридическо лице (член) може да участва само в едно обединение (дружество. по ЗЗД).

В случай на избор на изпълнител, който е дружество по смисъла на ЗЗД, в срок до 15 календарни дни от датата на получаване на решението за избор на изпълнител, същият следва да регистрира дружеството, с което да бъде сключен договор.

В случай, че дружеството по ЗЗД има регистрация, да се представи копие от документа за регистрация или единен идентификационен код съгласно чл. 23 от Закона за търговския регистър.

Изисквания за технически възможности и квалификация

- 1.10. Кандидатът трябва да бъде вписан в Централния Професионален Регистър на Строителя /ЦПРС/ на Камарата на Строителите в България /КСБ/ минимум за пета група - Отделни видове строителни и монтажни работи (съгласно позиция „Строителство“ на Класификация на икономическите дейности /КИД/ -2008, минимум за класове: 41.20; 43.21; 43.29; 43.31; 43.32; 43.33; 43.34; 43.39; 43.91; 43.99, като представи заверени копия на валидно удостоверение и талон за вписване, издадени от КСБ, както и декларация (Декларация № 7), че в случай, че кандидата е избран за изпълнител, същият се задължава да поддържа валидността на удостоверението и талона за вписване за срока на действие на евентуално сключен договор.
- 1.11. Кандидатът трябва да е изпълнил строителство еднакво или сходно с предмета на системата, като представи декларация (Декларация № 8) със списък, съдържащ изпълнени през последните 5 (пет) години обекти, считано от датата на подаване на заявлението за участие, сумата от стойностите на които да не бъде по-малка от 500.000,00 лв., без включен ДДС, придружен с удостоверения за добро изпълнение, които съдържат стойността, датата, на която е приключило изпълнението, мястото, вида и обема на строителството, както и дали е изпълнено в съответствие с нормативните изисквания, дата и подпис на Възложителя и данни за лице за контакт, както и със заверени копия на документи, удостоверяващи изпълнението на обектите и/или с посочени публични регистри, в които се съдържа необходимата информация.
- Ако кандидата е учреден или е започнал дейност, в период по-кратък от преди пет години, това изискване важи от датата, на която е учреден или е започнал дейност.
- 1.12. Кандидатът трябва да притежава валидна застрахователна полица за застраховка "Професионална отговорност", съгласно чл.171 от Закона за устройство на територията /ЗУТ/, със застрахователна сума не по-малка от посочената в Наредба за условията и реда за задължително застраховане в проектирането и строителството, за "строител", за съответната категория строежи (ПМС № 38/24.02.2004 г., публ. ДВ бр. 17 от 02.03.2004 г.), както и валидна застрахователна полица за застраховка „Трудова злополука“ със застрахователна сума не по-малка от посочената в Наредба за задължително застраховане на работниците и служителите за риска „трудова злополука“ (ПМС № 24/06.02.2006 г., публ. ДВ бр. 15 от 17.02.2006 г.), като

представи декларация (Декларация № 9) с приложени заверени копия на валидните застрахователни полици, както и да декларира, че в случай, че кандидата е избран за изпълнител, същият се задължава да поддържа валидността на застрахователните полици за срока на действие на евентуално сключен договор.

- 1.13. Кандидатът трябва да използва хидроизолационен материал за първи и втори слой, който да покрива минималните технически характеристики на Възложителя, като доказателство представи попълнена, подписана и подпечатана, приложената към документацията за участие, декларация (Декларация №10, вкл. изискуемите документи), относно техническите характеристики на използвания хидроизолационен материал.
- 1.14. Кандидатът трябва да разполага с персонал, назначен на трудов и/или граждански договор, възлизащ минимум на 30 човека, които ще изпълняват дейностите по предмета на системата, от които: 10 - за хидроизолационни дейности, 5 - електротехника, 5 – заварчика, притежаващи необходимите съответни специалности и квалификация, и минимум трета квалификационна група по безопасност при работа на електротехнически персонал на територията на електрически уредби, а за останалите 10 - с необходимите съответни специалности и квалификация, кофражисти, мазачи, зидари, арматуристи, тенекиджии, бояджии (и др. по преценка на кандидата), и необходимата изискуема квалификационна група по безопасност, съгласно правилника за безопасност при работа на неелектротехнически персонал на територията на електрически уредби, като представи декларация (Декларация № 11) със списък на лицата, придружен със заверени копия на съответните валидни удостоверения за специалност и квалификация, със заверени копия на съответните валидни удостоверения за квалификационните групи по безопасност, както и със справка за актуалното състояние на действащите при кандидата трудови договори, издадена от НАП, не по-рано от 30 дни от датата на подаване на Заявлението за участие, и/или заверени копия на граждански договори.

Задължителните изискванията, посочени по-горе, се отнасят за всички обособени позиции, с изключение на изискванията по т.1.14., които се отнасят за една обособена позиция.

Свързани лица или свързани предприятия по смисъла на § 23а и § 24 от ЗОП не може да бъдат самостоятелни кандидати.

Декларациите, предоставени на бланка на Възложителя не се допуска да се пренаписват върху бланки на кандидата. В случай на повече от един представляващ кандидата, и/или при дружеството. по ЗЗД, и/или повече от един подизпълнител, то предварително се размножава бланката в необходимия брой копия.

2. Подаване на заявление за участие

- 2.1. Всеки кандидат може да подаде заявление за участие за една или повече обособени позиции. За всяка отделна обособена позиция, кандидатът подава отделно заявление за участие. Допуска се, при едновременно подаване на заявления за няколко обособени позиции, задължителните изисквания, посочени по-горе, които се отнасят за "всички обособени позиции", да се попълнят и представят еднократно в общ плик като върху плика се отбелязва, че това са документи към заявления за участие за позиции.....(изброяват се позициите, за които се подават отделните заявления). Върху плика, съдържащ документите от заявлението, кандидатът обозначава номера и предмета на системата за предварителен подбор на изпълнители и обособената позиция, за която то се отнася.
- 2.2. Окомплектованите заявления за участие се предават на адрес: „EVN България Електроразпределение ЕАД, гр. Пловдив 4000, ул. „Христо Г. Данов“ №37, стая 110 - "Деловодство". Задължително върху плика се изписва "Заявление за участие", номера на системата за предварителен подбор на изпълнители „С-15-ХК-Т-140,, и предмета „Извършване на дейности за ремонт, саниране и преустройство на архитектурно-строителна част на трафопостове и възлови станции в КЕЦ по обособени позиции“, както и информация за обратна връзка с кандидата – адрес, телефон, имейл, факс.
- 2.3. В случай, че заявлението се подписва от лице, което не представлява участника по закон, то следва да бъде представено нотариално заверено пълномощно, в което да е изрично предвидено пълномощникът да може да подписва заявлението и валидно да задължава с подписа си кандидата в системата за предварителен подбор на изпълнители.
- 2.4. Заявлението за участие в системата за предварителен подбор на изпълнители се изпраща в запечатан, непрозрачен, с ненарушена цялост плик, в срока на действие на системата, на адреса на Възложителя, посочен в обявлението. Заявления, пристигнали след указания срок и/или в плик с нарушена цялост няма да бъдат допускани до разглеждане за включване в системата за предварителен подбор и ще бъдат връщани на кандидатите.
- 2.5. Заявлението за участие трябва да съдържа всички документи, изброени в т.1. Кандидат, подал непълно заявление за участие, няма да бъде включен в системата за предварителен подбор на изпълнители.
- 2.6. Всички разходи на кандидата по окомплектоването и подаването на заявление за участие в системата за предварителен подбор на изпълнители са за негова сметка

3. Разглеждане на заявлението за участие

- 3.1. Назначената от Възложителя комисия, разглежда подаденото заявление за участие от кандидата. Заявление за участие в система за предварителен подбор на изпълнители може да се подава по всяко време в срока на действие на системата. На база констатирано изпълнение на всички задължителни изисквания съгласно т.1 „задължителни изисквания към кандидатите“, с доклад

- до Възложителя, комисията предлага да включи или мотивирано да откаже включването на кандидата в системата за предварителен подбор на изпълнители.
- 3.2. Възложителят си запазва правото за извършване на оглед на базата на кандидата и проверка на място на информацията, съдържаща се в представените от кандидата документи, за което кандидата ще бъде уведомен писмено, не по-малко от три дни преди това.
 - 3.3. При констатиране на неверни деклариранни данни и/или предоставени документи, с които се доказват изпълнение на задължителните изисквания към кандидатите, кандидатът няма да бъде допуснат до включване в система за предварителен подбор на изпълнители.
 - 3.4. В шестмесечен срок от получаване на заявлението Възложителят, на базата на протокола на комисията, взима решение с което уведомява кандидата в 15-дневен срок от датата на решението за включването му в системата за предварителен подбор или за отказа си за това, като мотивира последното.
 - 3.5. В случай, че кандидатът е изразил желание да участва за няколко обособени позиции и удовлетворява задължителните изисквания и разполага с персонал(капацитет) за всичките тези обособени позиции, съгласно изискването по т.1.14, то той ще бъде включен в системата за предварителен подбор на изпълнители за всичките тези обособени позиции, но в случай че кандидата удовлетворява задължителните изисквания и разполага с персонал(капацитет) не за всичките заявени обособени позиции, а само за няколко от тях, то той ще бъде включен в системата за предварителен подбор на изпълнители само за толкова от тях за колкото отговаря, в последователността отговаряща на приоритетните предпочитания на кандидата, описана в заявлението за участие.
 - 3.6. В случай, че участник има желание да промени броя на обособените позиции, в които е включен в системата за предварителен подбор на изпълнители, то той следва да подаде ново заявление за участие. Назначената от Възложителя комисия разглежда подаденото заявление за участие и изпълнението на задължителни изисквания към кандидатите. Комисията съставя протокол и доклад за резултатите от проверката, а Възложителят взема решение за включване или невключване на участника от системата за предварителен подбор на изпълнители за съответната обособена позиция.
 - 3.7. В случай на необходимост, Възложителят си запазва правото, да поиска от участник включен в системата за предварителен подбор на изпълнители, да потвърди достоверността на представените в заявлението за участие документи.
 - 3.8. Кандидатите, включени в система за предварителен подбор на изпълнители са задължени да уведомяват Възложителя в 14 (четиринадесет) дневен срок в случай на промяна на декларираните със заявлението за участие обстоятелства.

Неизпълнението на което и да е от задължителните изисквания към кандидатите води до невключване на кандидата в системата за предварителен подбор на изпълнители.

Етап II: Провеждане на договаряне с допуснатите участници

4. При възникване на необходимост от изпълнение на дейности по предмета на системата за предварителен подбор на изпълнители за определена обособена позиция, Възложителят издава Решение за стартиране на процедура на договаряне с обявление по система за предварителен подбор на изпълнители.
5. Възложителят отправя писмена покана за представяне на първоначална оферта до всички участници, включени в съответната обособена позиция на системата. Количества, които се посочват в поканата за първоначална оферта са прогнозни и служат за изготвяне на ценовото сравнение. Първоначалната оферта трябва да бъде представена на хартиен носител, като хартиения носител следва да бъде подпечатан и подписан от упълномощено от участника лице.
6. В зависимост от прогнозната стойност на процедурата, Възложителят може да изиска от участниците да предоставят банкова или депозитна гаранция за участие, чийто размер ще бъде определен от Възложителя и посочен в поканата за предоставяне на първоначална оферта. В случай, че Възложителят изиска от участника да представи банкова или депозитна гаранция за участие, първоначалната оферта се състои от два запечатани, непрозрачни плика. Плик №1 с надпис „Документи за подбор“, съдържащ документ, удостоверяващ внесена гаранция за участие, и Плик №2 с надпис „Предлагана цена“, съдържащ началната оферта и финансовото предложение, изготвени на бланки на Възложителя.
7. При калкулиране на цените в офертата, участникът трябва задължително да включи в тях всички транспортно-командировъчни разходи, разходи за нощувки, дневни и други разходи, необходими за изпълнението на възложените дейности. След подписване на договор, разходите, непредвидени при подаване на офертата са изцяло от и за сметка на Изпълнителя. Възложителят не се ангажира с поемането на допълнителни разходи.
8. Първоначалната оферта се представя в надписан, запечатан и непрозрачен плик, на адрес: "ЕВН България Електроразпределение ЕАД", гр. Пловдив 4000, ул. „Христо Г. Данов“ №37, стая 110 - "Деловодство". Задължително върху плика се изписва "Начална оферта за процедура № X, с предмет: X, за обособена позиция № X", номера на системата за предварителен подбор на изпълнители „С-15-ХК-Т-140“ и предмета "Извършване на дейности за ремонт, саниране и преустройство на архитектурно-строителна част на трафопостове и възлови станции в КЕЦ по обособени позиции". Крайният срок за представяне на първоначалната оферта, както и срокът на валидност на офертите ще бъде посочен в поканата, отправена от Възложителя.
9. С цел да създаде прозрачни и равни условия за приемане на оферти, както и за избягване на спорове във връзка с реда на тяхното постъпване, Възложителят определя следните правила за тяхното подаване:
 - 9.1. Ред за подаване на оферти
 - 9.1.1. Заинтересованите лица имат право да използват всички способи, предвидени в ЗОП за подаване на оферти;
 - 9.1.2. В случаите когато представител или пълномощник на заинтересовано лице подава оферта в сградата по седалището и адреса на управление на Възложителя – гр. Пловдив, ул. „Христо Г. Данов“ № 37, представителят или пълномощникът на заинтересовано лице се задължава:
 - 9.1.2.1. да изтегли (получи) документ - билет от терминално устройство, разположено непосредствено пред стая с номер 110, находяща се на партерен етаж в сградата по седалището и адреса на управление на Възложителя;
 - 9.1.2.2. да подаде офертата чрез депозирането ѝ в стая 110, където се намира деловодството на Възложителя, като при депозирането на офертата заинтересованото лице представя получения документ - билет, от съдържанието на който се виждат пореден номер; дата и час;

9.1.2.3. да удостовери със своя саморъчен подпис и изписване на лично и фамилно име върху документа – билет, че същият е прикрепен към външната опаковка – плик, съдържащ оферта.

9.1.2.4. да получи документ, съдържащ номер от входящия регистър на дружеството Възложител, отразяващ поредността на подаването на офертата.

9.1.2.5. Поредността, в която ще се счита, че са получени оферти, изпратени чрез лице, притежаващо необходимите по закон права да извършва куриерски услуги, ще бъде определян съобразно датата и часът, вписани върху товарителния запис и поредността на получаване на останалите оферти.

9.2. Допълнителни разяснения и примери

Терминалното устройство на Възложителя предлага възможността за изтегляне на билет от терминалното устройство с предназначение за „Депозирание на оферта в процедура според условията на Закона за обществените поръчки (ЗОП)“. При изтегляне на билет, кандидатът получава фиш с пореден номер и следното съдържание:

„Този документ, получен от терминално устройство, функциониращо в сграда по седалището на Възложителя, се издава, за да послужи за удостоверяване на реда, в който Възложителят приема документ(и) от заинтересованото лице по смисъла на и в случаите, предвидени от закона.

Документът е валиден, само в случай че заинтересованото лице - държател на същия, официално и на хартиен носител подаде (в стая 110) според условията на ЗОП, в определения от Възложителя срок, съответно необходимите по конкретна обществена поръчка документи.“

Пример:

Кандидат „X“ изтегля билет от терминалното устройство, с пореден номер 1.

Кандидат „Y“ изтегля билет от терминалното устройство, с пореден номер 2.

Кандидат „Z“ изтегля билет от терминалното устройство, с пореден номер 3.

В случай, че кандидатите или представители на кандидатите „X“, „Y“ и „Z“ се намират физически пред деловодството на Възложителя, с цел подаване на оферта, Възложителят е длъжен да приеме първо офертата на кандидат „X“, притежаващ билет с пореден номер 1, след това офертата на кандидат „Y“, получил билет с пореден номер 2 и накрая – офертата на кандидат „Z“, получил билет с пореден номер 3.

В случай, че кандидат „X“, получил билет с пореден номер 1, е изтеглил своя билет, но след това не се намира пред деловодството и не предприеме действия за подаване на офертата си на хартиен носител, то изтегленият билет губи валидността си, и кандидат „Y“, с изтеглен пореден номер 2, може да подаде офертата си преди кандидат „X“, а Възложителят е длъжен да ги приеме. При липса на представител и на кандидат „Y“, право да подаде пръв офертата си, има кандидат „Z“, въпреки че е изтеглил билет с пореден номер 3.

Когато кандидатът подава оферта в сградата по седалището и адреса на управление на Възложителя, определеният краен срок за подаване на оферта в деловодството на Възложителя, се счита спазен, в случай, че изтегленият документ - билет от терминално устройство е с генерирани ден и час преди или равен на посочените в документацията към процедурата за избор. В този случай, Възложителят е длъжен да приеме офертата на кандидат, притежаващ билет от терминалното устройство, с генерирани ден и час преди или равен на определения краен срок за подаване на оферта в документацията към процедурата за избор, само в случай, че същият се намира физически в стаята на деловодството, респективно пред нея, в ден и час преди или равен на определения краен срок за подаване на оферта в документацията към процедурата за избор.

Когато кандидат е получил билет от терминалното устройство с генерирани ден и час на получаване преди или равен на определения краен срок за подаване на оферта в документацията

към процедурата за избор, но не е предоставил офертата в деловодството на Възложителя до определения краен срок за подаване на оферта в документацията към процедурата за избор и не се намира физически в стаята на деловодството, в часа, определен като краен срок за подаване на оферта в документацията към процедурата за избор, Възложителят не приема и връща офертата на кандидата като отбелязва точния час и дата на представяне на офертата първо върху билета (ако бъде представен такъв), като отбелязва часа и датата на депозирането им в деловодството на Възложителя и върху плика на офертата.

В случай, че в стаята на деловодството едновременно непосредствено преди изтичане на крайния определен срок за подаване на оферта, повече от едно заинтересовано лице заявят желание за подаване на оферти, за да се избегне субективността при определяне на приоритета на подаване на оферти, възложителят ще спазва приоритета на номерата, получени от терминалното устройство.

В случай че в стаята на деловодството се направи опит за подаване на оферта, без да е изтеглен билет от терминалното устройство, офертата няма да бъде приемана, а приносителят на офертата ще бъде информиран за реда за подаване на оферти към процедури за обществена поръчка, описани в настоящия документ.

Присъствието на приносителя на офертата преди посочения краен срок за подаване на оферта, в деловодството на Възложителя не е достатъчно условие за приемане на документите от Възложителя, същите трябва да са придружени от билет от терминалното устройство.

Пример:

Час определен като краен срок за подаване на оферта в документацията към процедурата за избор: 16:00:00

Кандидат "X" изтегля билет от терминалното устройство, с час 15:59:00

Кандидат "Y" изтегля билет от терминалното устройство, с час 16:00:00.

Кандидат "Z" изтегля билет от терминалното устройство, с час 16:02:00 или 16:02:02

В случай, че кандидатите или представители на кандидатите „X“, „Y“ и „Z“ се намират физически в стаята на или пред деловодството на Възложителя, с цел подаване на оферта, Възложителят е длъжен да приеме офертата единствено на кандидат „X“ и кандидат „Y“. Офертата на кандидат „Z“ следва да бъде върната, тъй като билетът, изтеглен от този кандидат, е генериран от терминалното устройство след настъпване на крайния срок определен за получаване на оферти.

В случай, че например кандидат „X“ не се намира в стаята на или пред деловодството и не предприеме действия за подаване на офертата си на хартиен носител, то изтегленият от него билет губи валидността си, а Възложителят приема единствено офертата на кандидат „Y“. При липса на представител и на кандидат „Y“ в стаята на или пред деловодството, Възложителят не приема офертата на никой от кандидатите.

10. След разглеждане на офертите от комисията, назначена от Възложителя, всички участници, представили коректна оферта ще бъдат поканени за участие в договарянето, което представлява и преговори с окончателен характер. Датата и часът на договарянето ще бъде посочен в поканата, отправена от Възложителя и определени съгласно разпоредбите на Чл.89, ал.2.

Етап III: Решение за избор на Изпълнител и сключване на договор

11. След провеждането на договарянето/преговорите с окончателен характер, на основание на критерия "най-ниска цена", със свое Решение, Възложителят на обществената поръчка, на базата на класирането в протокола на комисията, ще определи Изпълнителя на обществената поръчка. Възложителят изпраща решение за избор на Изпълнител до всички участници в договарянето.
12. В случай, че участник, включен в системата за предварителен подбор на изпълнители, за съответна обособена позиция, не е избран за изпълнител за тази обособена позиция и разполага със свободен капацитет, то той може да изрази писмено желание за прехвърляне в друга обособена позиция, като същевременно с това потвърди достоверността на представените в заявлението за участие документи. След проверка, назначената от Възложителя комисия съставя протокол и доклад за резултатите от проверката, а Възложителят взема решение за изключването на участника от една обособена позиция и включването му в друга обособена позиция.

13. Изисквания към Изпълнителя

Преди подписване на договора за обществена поръчка, Изпълнителят е задължен да представи документи от съответните компетентни органи и/или институции за удостоверяване на обстоятелствата, че:

- 13.1. Лицата по Чл.47, ал 4 не са осъждани в влязла в сила присъда, освен ако са реабилитирани, за:
- 13.1.1. престъпление против финансовата, данъчната или осигурителната система, включително изпиране на пари, по чл. 253 - 260 от Наказателния кодекс;
 - 13.1.2. подкуп по чл. 301 - 307 от Наказателния кодекс;
 - 13.1.3. участие в организирана престъпна група по чл. 321 и 321а от Наказателния кодекс;
 - 13.1.4. престъпление против собствеността по чл. 194 - 217 от Наказателния кодекс;
 - 13.1.5. престъпление против стопанството по чл. 219 - 252 от Наказателния кодекс;
 - 13.1.6. престъпление по чл. 313 от Наказателния кодекс във връзка с провеждане на процедура за възлагане на обществена поръчка.
- 13.2. Изпълнителят няма задължения по смисъла на чл. 162, ал. 2, т. 1 от Данъчно-осигурителния процесуален кодекс към държавата и към община, установени с влязъл в сила акт на компетентен орган, освен ако е допуснато разсрочване или отсрочване на задълженията, или има задължения за данъци или вноски за социалното осигуряване съгласно законодателството на държавата, в която кандидатът или участникът е установен.
- 13.3. Преди подписване на договора за обществена поръчка Изпълнителят е задължен да представи банкова/депозитна гаранция за изпълнение в размер на определен % от стойността на договора, в лева без включен ДДС за срока на действие на договора, включително

гаранционния срок. Стойността на договора се определя от окончателната обща стойност от финалното финансово предложение на участника, избран за изпълнител.

- 13.4. В случай на избор на изпълнител, който е дружество по смисъла на ЗЗД, преди подписването на договора за обществена поръчка да представи документ за регистрация на дружеството, с което да бъде сключен договор.

РАЗДЕЛ Б: Кратко описание на правилата

1. Изключване от система за предварителен подбор

- 1.1. Възложителят може да прекрати участието в система за предварителен подбор на изпълнители на участник, който е престанал да отговаря на обявените задължителни изисквания към кандидатите и/или да прекрати сключен договор с изпълнител, съгласно приложения към документацията за участие документ "Критерии за изключване от система за предварителен подбор на изпълнители и условия за прекратяване на сключен договор (Издание Май 2015)", представляващ приложение и неразделна част към проекто-договора
- 1.2. Възложителят прекратява участието/изключва от система за предварителен подбор на изпълнители, участници които не отговарят на актуализираните задължителни изисквания към кандидатите, когато такива са обявени, след указания от Възложителя срок за представяне на исканите доказателства.
- 1.3. Прекратяването на участието става с мотивирано решение на Възложителя, което се изпраща до изключения участник в сроковете, предвидени в ЗОП.

2. Промени в задължителните изисквания към кандидатите

- 2.1. Възложителят може да променя и актуализира системата за предварителен подбор на изпълнители. Актуализираните правила и документи се изпращат до лицата, включени в системата за предварителен подбор.
- 2.2. В случай, че Възложителят извърши промени (актуализира) в посочените задължителни изисквания към кандидатите в рамките на валидност на системата за предварителен подбор, то всички допуснати в системата участници, са длъжни да представят исканите доказателства във връзка с извършените промени в задължителните изисквания в указания от Възложителя срок.
- 2.3. На база констатирано изпълнение на актуализираните задължителни изисквания към кандидатите от страна на допуснатите към момента на актуализацията в системата участници, комисията предлага с доклад до Възложителя, да потвърди участието в системата или мотивирано да изключи съответния участник от нея.
- 2.4. На базата на доклада на комисията, Възложителят взима решение, с което уведомява кандидата в 15-дневен срок от датата на решението за потвърждаване на участието му в системата за предварителен подбор или за изключването му от нея, като мотивира последното.

3. Ежегодна проверка на изпълнението на задължителните изисквания за включване в системата за предварителен подбор на изпълнители

- 3.1. През всяка календарна година от действието на системата за предварителен подбор на изпълнители, Възложителят е в правото си да изиска от всеки участник, включен в системата, да изпрати попълнени с актуални данни документи, в срок не по-късно от 10 (десет) календарни дни, считано от датата на получаване на искането от страна на Възложителя.
- 3.2. Задължение за предаване на актуализирани документи имат всички кандидати, включени в системата за предварителен подбор на изпълнители, без значение от датата на подаване на заявлението за участие, както и дали е бил изпълнител по процедура на договаряне с обявление, проведена на база на системата за предварителен подбор.
- 3.3. Актуализирани документи се предават в надписан, запечатан и непрозрачен плик на адрес: "ЕВН България Електроразпределение" ЕАД, гр. Пловдив 4000, ул. „Христо Г. Данов“ №37, стая 110 - деловодство. Задължително върху плика се изписва наименованието на документа, номера на системата за предварителен подбор на изпълнители „С-15-ХК-Т-140“ и предмета "Извършване на дейности за ремонт, саниране и преустройство на архитектурно-строителна част на трафопостове и възлови станции в КЕЦ по обособени позиции".
- 3.4. Възложителят си запазва правото да прекрати участието/изключи от системата за предварителен подбор на изпълнители участник, който не е предал актуализирани документи в определените срокове, както и участник, за който се установи че е налична актуализация на данните, която има отношение към задължителни изисквания към кандидатите на системата за предварителен подбор и не е обявена в определения за целта 14-дневен срок.
- 3.5. Възложителят си запазва правото да извърши проверка на място на декларираните данни.

Част от документацията по процедурата за възлагане на обществена поръчка може да бъде изготвена в двуезичен вариант. В случай на противоречие между двата текста, то предимство има българският текст.

При възникване на въпроси, във връзка със системата за предварителен подбор на изпълнители, моля обръщайте се към следните лица за контакти:

Относно технически въпроси:

Никола Стойчев – 032 / 304 181

Относно търговски въпроси:

Йовчо Йовчев – 032 / 303 623

ЕВН България Електроразпределение ЕАД, в качеството си на Възложител, желае на всички кандидати, закупили документация за участие в горесцитираната система, успешно и ползотворно сътрудничество.



ДО ЕВН България Електроразпределение ЕАД
гр. ПЛОВДИВ

ЗАЯВЛЕНИЕ

ЗА УЧАСТИЕ В СИСТЕМА ЗА ПРЕДВАРИТЕЛЕН ПОДБОР НА ИЗПЪЛНИТЕЛИ

№ С-15-ХК-Т-140

с предмет: "Извършване на дейности за ремонт, саниране и преустройство на архитектурно-строителна част на трафопостове и възлови станции в КЕЦ по обособени позиции"

от Кандидат:

Адрес за кореспонденция: п.к. , град

ул./бул./ж.к/№:

.....

Лице за контакт:

Тел.:, Факс:

Мобилен:, Имейл:

УВАЖАЕМИ ГОСПОЖИ И ГОСПОДА,

След получаването на документацията за участие в система за предварителен подбор, за която сте ВЪЗЛОЖИТЕЛ, долуподписаният, в качеството си на заявявам, че представляваният от мен Кандидат желае да участва в обявената от вас система, за обособена позиция:

..... ,

при условията и съгласно изискванията на ВЪЗЛОЖИТЕЛЯ,

Забележка: Заявлението заедно с всички приложени документи се представят на български език по реда на чл. 56, ал. 4 от ЗОП. Прилаганите документи се описват в отделен списък, като се представят подредени в посочената в списъка последователност и представляват неразделна част от настоящото заявление за участие.

Кандидат: _____

Дата: _____

(печат, подпис)

Обособени позиции

към система за предварителен подбор на изпълнители

№ С-15-ХК-Т-140, с предмет: "Извършване на дейности за ремонт, саниране и преустройство на архитектурно-строителна част на трафопостове и възлови станции в КЕЦ по обособени позиции"

Обособена позиция №	КЕЦ №	Териториите на Клиентски Енергоцентър (КЕЦ)
1	X-24	КЕЦ ПАЗАРДЖИК / PAZARDZHİK
	X-26	КЕЦ БЕЛОВО / BELOVO
	X-28	КЕЦ ПАНАГЮРИЩЕ / PANAGYURISHTЕ
	X-29	КЕЦ ВЕЛИНГРАД / VELINGRAD
	X-16	КЕЦ СТАМБОЛИЙСКИ / STAMBOLIYSKI
	X-12	КЕЦ КАРЛОВО / KARLOVO
	X-15	КЕЦ КАЛОЯНОВО / KALOYANOVO
2	X-13	КЕЦ ПЛОВДИВ СЕВЕР / PLOVDIV NORD
	X-14	КЕЦ ПЛОВДИВ ЦЕНТЪР / PLOVDIV ZENTRUM
	X-49	КЕЦ ПЛОВДИВ ЮГ / PLOVDIV SÜD
3	X-11	КЕЦ АСЕНОВГРАД / ASENOVGRAD
	X-17	КЕЦ СМОЛЯН / SMOLYAN
	X-18	КЕЦ ДЕВИН / DEVIN
	X-19	КЕЦ ЧЕПЕЛАРЕ / CHERELARE
	X-20	КЕЦ ЗЛАТОГРАД / ZLATOGRAD
4	X-50	КЕЦ РАКОВСКИ / RAKOVSKI
	X-41	КЕЦ РАДНЕВО / RADNEVO
	X-42	КЕЦ КАЗАНЛЪК / KAZANLAK
	X-39	КЕЦ СТАРА ЗАГОРА / STARA ZAGORA
	X-40	КЕЦ ЗАГОРЕ / ZAGORE
5	X-30	КЕЦ ХАСКОВО / HASKOVO
	X-31	КЕЦ ДИМИТРОВГРАД / DIMITROVGRAD
	X-21	КЕЦ КЪРДЖАЛИ / KARDZHALI
	X-22	КЕЦ МОМЧИЛГРАД / MOMCHILGRAD
	X-32	КЕЦ ХАРМАНЛИ / HARMANLI
	X-33	КЕЦ СВИЛЕНГРАД / SVILENGRAD
	X-23	КЕЦ КРУМОВГРАД / KRUMOVGRAD
6	X-44	КЕЦ СЛИВЕН / SLIVEN
	X-45	КЕЦ НОВА ЗАГОРА / NOVA ZAGORA
	X-46	КЕЦ ЯМБОЛ / YAMBOL
	X-47	КЕЦ ЕЛХОВО / ELHOVO
7	X-35	КЕЦ БУРГАС / BURGAS
	X-36	КЕЦ БУРГАС ЮГ / BURGAS SÜD
	X-37	КЕЦ КАРНОБАТ / KARNOBAT
8	X-38	КЕЦ ПОМОРИЕ / POMORIE
	X-34	КЕЦ ПРИМОРСКО / PRIMORSKO

Карта на териториите на Клиентските Енергоцентрове (КЕЦ) на територията на EVN България Електроразпределение ЕАД

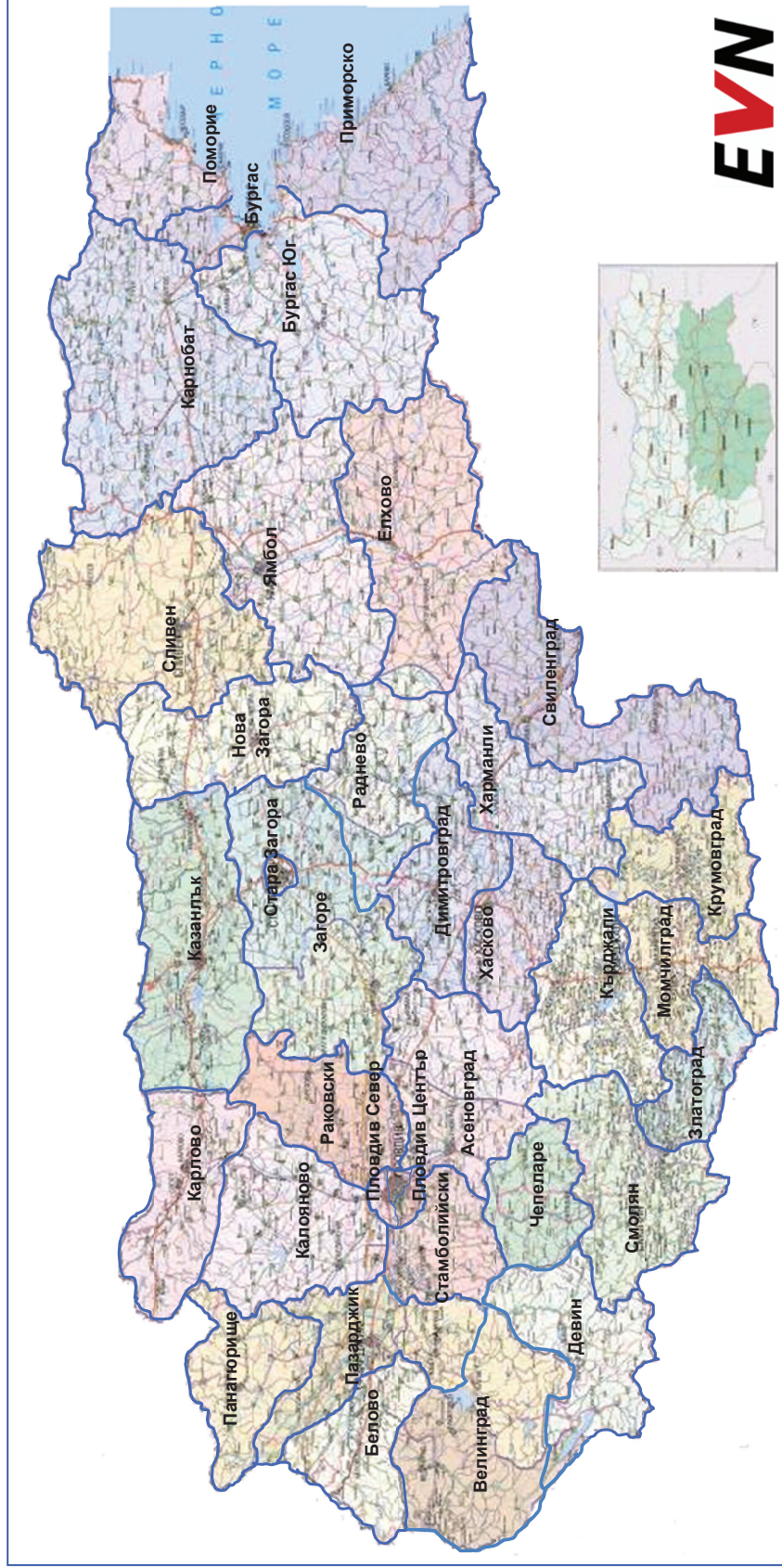

Търговски условия (Издание Май 2015)

към система за предварителен подбор на изпълнители

№ С-15-ХК-Т-140, с предмет: "Извършване на дейности за ремонт, саниране и преустройство на архитектурно-строителна част на трафопостове и възлови станции в КЕЦ по обособени позиции"

1. Ценообразуване и ценови условия

Всички договорени единични цени, в лева без включен ДДС, са твърди за срока за изпълнение на Договора, и включват всички разходи необходими за изпълнение на дейностите, включително всички разходи за труд и всички разходи за използване на специализирана техника, механизация, транспортни средства, инструменти и приспособления, помощни и допълнителни услуги, такси, както и разходи за доставка на материали, ток, вода, режимни, заплати, извънреден труд, транспорт, командировъчни и др., които са необходими за качествено изпълнение, дори ако не са описани подробно поотделно. С подаването на офертата изпълнителя декларира, че се е информирал за всички местни дадености и ограничения, всички налични затруднения за работа, складиране и престой, наличие на транспортни пътища, възможностите за извозване на отпадъци както и достъпа до вода, канализация и електричество, и че приема всички условия на ценообразуването. За обзавеждане на строителната площадка, разкопаване и преминаване, необходимите административни разрешителни трябва да бъдат осигурени своевременно от изпълнителя с оглед стартирането на дейностите предмет на договор, като произтичащите от това разходи са за негова сметка.

2. Възлагане на изпълнението

Възлагането на изпълнението на дейности по Договора се осъществява от Възложителя/КЕЦ чрез изпращане на писмени Заявки за изпълнение. При изпращане на Заявка за даден обект, същата следва минимум да съдържа изписани дейностите за изпълнение, тяхното количество, единична им цена, стойността им и общата стойност.

Изпълнителят следва да разполага с възможност за едновременно изпълнение на общо 5 броя писмено възложени обекта, независимо от тяхното местонахождение на територията на обособената позиция.

Възложителят/КЕЦ предоставя на Изпълнителя необходимите строителни документи съгласно действащото законодателство - разрешение за строеж, права на преминаване и строеж, сервитутни права, съгласувателни писма и т.н., включително и заплащане на съответните такси, с изключение заплащането на гаранционните депозитите /Гаранционни такси/, за извършването на възстановителните работи с цел получаване от Изпълнителя на разрешение за разкопаване, които се заплащат от Изпълнителя.

Транспортните разрешения трябва да се осигурят своевременно от съответните компетентни органи от Изпълнителя на поръчката, той е отговорен за спазването на представените му предписания (наредби) и за вземането на предварителни мерки за безопасност. Като цяло следва да се имат предвид описаните в т. 00 на Списъка на дейностите – Предписания (определения) в договора.

Изпълнителят следва да направи оглед и да провери предоставените документи за изпълнимост на Заявката за даден обект, като е задължен преди начало на работата да обходи работната ивица респективно областта на строителната площадка (включително зони за подстъп и евентуални складови места) и при необходимост да установи по подобаващ начин (фотографиране, видеозапис, писмено

изложение и други) вече налични щети, така че по-късно те да не бъдат отдадени на изпълнението на строителния проект.

Ако изпълнителят смята за необходими изменения по заявката, той трябва да уведоми по писмен начин Възложителя/КЕЦ.

Предоставените на Изпълнителя документи остават собственост на Възложителя/КЕЦ, не могат да се предоставят на неправоимащи лица или да стават достояние на други трети лица.

Задължение на Изпълнителя е преди започване на строителството да уведоми заинтересованите страни /ВиК, БТК, кабелни оператори и т.н./, както и да съгласува с отговорните институции за строително-монтажните работи и да договори всички необходими предпазни мерки.

Цялата кореспонденция между Възложителя/КЕЦ и Изпълнителя следва да се води в писмен вид, от името и на вниманието на ръководителя на Възложителя/КЕЦ и на Изпълнителя. Изпълнителят няма право да прехвърля нито изцяло, нито частично изпълнението на други подизпълнители, освен на декларираните, без писмено съгласие на Възложителя/КЕЦ.

В случай на необходимост от извършване на дейности, които не са включени в Списъка на дейностите и при използване на почасово заплащане, съответната дейност и времето необходимо за извършването ѝ, да бъде предварително съгласувана и възложена, в писмен вид, от Възложителя/КЕЦ на Изпълнителя.

В случай на необходимост от използване на материали за извършване на дейности, които не са включени в Списъка на дейностите, същите се съгласуват предварително в писмен вид, между Възложителя/КЕЦ и Изпълнителя, и се заплащат по пазарни цени, и по предварително съгласувани фактури.

3. Срок за изпълнение

Срокът за изпълнение на Заявка за даден обект се определя след съгласуване между Възложителя/КЕЦ и Изпълнителя и включва разумен срок за изпълнение на дейностите, и (когато е необходимо) срока за получаване на Разрешение за разкопаване (до 30 календарни дни). Срокът за писмено потвърждение, от страна на Изпълнителя, на приемането на Заявка за даден обект е до 72 часа от получаването ѝ, като заявката се изпраща по факс. Представянето на Заявка за даден обект, съгласуването на срока за изпълнението и приемането ѝ е възможно да се осъществи на среща с представители на Възложителя/КЕЦ и Изпълнителя.

4. Съвместна дейност на няколко изпълнителя

Завършването на строежа зависи от съвместната дейност на всички фирми, участващи в строежа. Ако на строежа работят едновременно няколко Изпълнителя, те отговарят за предотвратяване на взаимно възпрепятстване. Работният процес трябва така да се регулира и подпомага, че договорните срокове да могат да бъдат спазени. При това трябва да се отчитат и изискванията за техническа безопасност. Ако не се постигне съгласие между Изпълнителите, трябва незабавно да се съгласува решение от Възложителя, така че от това да не бъдат засегнати сроковете за изпълнение. Всички възникващи вследствие на неизпълнение на това задължение допълнителни разходи, било то поради неправилно производство или неспазване на договорно установените срокове, се поемат от Изпълнителя, предизвикал ситуацията. Ако въпросът за задължняването не е еднозначно обяснен, Възложителят си запазва правото за временно решение за подходящо разделяне на възникналите разходи. Възложителят има право да приспадне тези разходи от текущите фактури на Изпълнителя срещу удостоверителен документ.

5. Персонал на строителната площадка

Изпълнителят заявява изрично, че на договорно установеното място за изпълнение на поръчката по отношение на заетите от него или негови подизпълнители чуждестранни граждани по смисъла на наредбата за условията и реда за издаване, отказ и отнемане на разрешения за работа на чужденци в РБ, наредбата за условията и реда за допускане на командировани чужденци в РБ в рамките на предоставяне на услуги, той се придържа към подлежащите на санкция задължения за контрол. Изпълнителят трябва доброволно да докаже на възложителя спазването на задължението за контрол, преди започване на работа, посредством пълно представяне на съответните документи (разрешително за временно пребиваване, разрешително за работа ...).

6. Строително ръководство и надзор

След възлагане на поръчката Изпълнителят определя местен ръководител на строежа и заместник в случай на възпрепятстване. При определянето трябва да се зачитат законовите условия и изисквания към ръководителя на строеж. При неспазване Възложителят има право, за сметка на Изпълнителя, да поиска съответния ръководител на строеж, отговарящ на законовите изисквания. Местният ръководител на строеж респективно неговия заместник трябва да може да бъде открит през цялото работно време. Смяна на местния строителен ръководител както и на неговия заместник, се нуждае от съгласието на Възложителя. При назначаване на чуждоезичен персонал на строителната площадка трябва непрекъснато да има представител на изпълнителя, говорещ български език.

7. Контрол и приемане на изпълнението

Във всеки момент от изпълнението на даден обект Възложителя/КЕЦ осъществява необходимата координация на строителната площадка и може да извършва проверки относно качеството на всички изпълнявани дейности, влаганите материали и спазването на правилата за безопасна работа, без с това да пречи на самостоятелността на Изпълнителя.

При констатиране на некачествено извършени дейности, влагане на некачествени или нестандартни материали и/или отклонения от техническото задание, както и неспазване на правилата за безопасна работа, нужда от координация на строителната площадка, Възложителя/КЕЦ спира извършването на работата до отстраняване на нарушенията. Подмяната на нестандартни материали и отстраняването на нарушенията са за сметка на Изпълнителя и трябва да се извършат в рамките на общия договорен срок.

Изпълнителят трябва да води отчети за строежа под формата на „заповедна книга“ от Наредба № 3 за съставяне на актове и протоколи по време на строителството с подробни данни за събития на строителната площадка.

Изпълнителя е длъжен да участва в своевременното съставяне на всички документи касаещи Наредба № 3 за съставяне на актове и протоколи по време на строителството.

Приемането на изпълнението се извършва чрез подписване на приемо-предавателен протокол от упълномощени длъжностни лица на Възложителя/КЕЦ и Изпълнителя, а в случай на необходимост и от строителен надзор. Приемо-предавателен протокол следва да се състави съвместно от представители на Възложителя/КЕЦ и Изпълнителя. Всеки приемо-предавателен протокол следва да бъде придружен от Декларация за съответствие на вложените материали, които не са предоставени от Възложителят.

Преди подписване на приемо-предавателния протокол за завършване и приемане на изпълнените дейности, Изпълнителят следва да почисти и отстрани от обекта цялата своя механизация, излишни материали, отпадъци, ограждения и да възстанови околното пространство, настилките и прилежащите терени.

Приемането може да бъде отказано от Възложителя/КЕЦ ако има неизпълнени видове работи. След отстраняване на пропуските Изпълнителят следва повторно да представи изпълнението за приемане.

Доказването на изпълнението, отговарящо на изискванията, е задължение на Изпълнителя.

Прехвърлянето на риск става без изключение с приемането от страна на Възложителя. До тогава Изпълнителят е отговорен за всички рискове и опасности.

8. Неустойки за просрочване

При неспазване на съгласувания срок за изпълнение поради причини, зависещи от Изпълнителя, като некачествено извършени работи, влагане на некачествени или нестандартни материали и/или отклонения от техническото задание, както и неспазване на правилата за безопасна работа и други, Възложителят/КЕЦ има право, независимо от другите му права, да претендира за неустойки за просрочване на стойност от 0,5% за всеки календарен ден от датата на просрочването до максимум 5,0% от общата стойност на заявеното, без включен ДДС.

В случай на просрочване, неустойката се прихваща от задължението към Изпълнителя след изпращане на уведомително писмо (документ за неустойка с обезщетителен характер) от Възложителя.

В случай на просрочване с 10 (десет) или повече календарни дни от съгласувания срок за изпълнение по вина на Изпълнителя, Възложителят/КЕЦ има право да откаже изпълнението, с което се анулира и съответната Заявка за даден обект.

При наличие на просрочване на изпълнението, Възложителят/КЕЦ не е длъжен да предоставя доказателства за щети или за задлъжняване.

В случай на форсмажорни обстоятелства, възникнали при Изпълнителя, същият не дължи неустойки за просрочване.

9. Плащане

Плащанията ще бъдат извършвани от Възложителя, по банков път, в банковата сметка на Изпълнителя, в срок до 45 (четиридесет и пет) календарни дни, след приемо-предавателен протокол и получаване на оригинална фактура.

Срокът за издаване на фактурата е до пет календарни дни от датата приемо-предавателен протокол.

В случай на възлагане на обект със значителна стойност, с продължителен срок на изпълнение и с възможност за обособяване на отделни етапи, след предварително писмено съгласуване между Възложителя/КЕЦ и Изпълнителя, е допустимо поетапно плащане, след приемо-предавателен протокол за съответния етап и получаване на оригинална фактура за съответния етап, а за финалното изпълнение след приемо-предавателен протокол за финалния етап и получаване на оригинална фактура за финалния етап,

като финалната фактура трябва да се обозначи като такава и трябва да обхване оставащия обем от дейности.

Плащането на фактурите не означава признаване на редовността на изпълнението и това не означава отказ от полагащи се на Възложителя претенции, произтичащи от незадоволително изпълнение, гаранции и обезщетения.

10. Гаранционен срок

Гаранционният срок следва да бъде не по-малък от 96 месеца за изпълнение на строително монтажните работи, съгласно регламентирания минимални гаранционни срокове за изпълнени строителни и монтажни работи, съоръжения и строителни обекти, съгласно Наредба №2 за въвеждане в експлоатация на строежите в Република България и минимални гаранционни срокове за изпълнени строителни и монтажни работи, съоръжения и строителни обекти, считано от датата на подписване на приемно-предавателния протокол за завършване и приемане на изпълнените дейности.

Изпълнителя гарантира качеството и безукорното изпълнение в съответствие с изискванията на Възложителя, действащите в Р България съответни наредби, нормативи и стандарти. Това се удостоверява чрез съответните сертификати (или гаранционни карти) на производителите на материалите.

Разходите възникнали по повод отстраняването на забележки от страна на компетентните органи и администрации, се поемат от Изпълнителя като гаранционни задължения в рамките на гаранционния срок, доколкото тези дейности не се осъществяват от самия Изпълнител.

Изпълнението се гарантира от Изпълнителя и със застраховка "Професионална отговорност", като Изпълнителят е длъжен да подновява Застрахователната полица след изтичане на срока ѝ.

В случай на възникнали нередности, по време на гаранционния срок, Възложителят/КЕЦ предоставя на Изпълнителя възможност за проверка.

Възложителят/КЕЦ информира писмено Изпълнителя за констатирани, по време на гаранционния срок, нередности. В срок не по-късно от 3 (три) календарни дни Изпълнителя е длъжен да установи и отрази заедно с Възложителя/КЕЦ констатираните нередности в двустранно подписани протокол/уведомление.

Възникналите, в рамките на гаранционния срок, нередности се отстраняват от Изпълнителя и са за негова сметка, освен ако последните се дължат на въздействие на непреодолима сила или умишлено увреждане от други лица. Причините, освобождаващи Изпълнителя от гаранционна отговорност се установяват съвместно с Възложителя/КЕЦ и се отразяват в двустранно оформен протокол.

Изпълнителят е длъжен да започне отстраняването на възникналите, в рамките на гаранционния срок, нередности не по-късно от 5 (пет) календарни дни, след подписване на горесцитирания протокол/уведомление.

Ако искането за отстраняване на установените нередности не се извърши до 10 (десет) календарни дни, то Възложителят/КЕЦ си запазва правото да ги отстрани чрез друга фирма, независимо от продължаването на съществуването на гаранционния срок на Изпълнителя. Разходите, възникнали от това, са за сметка на Изпълнителя, в 10 дневен срок от получаване на документ, удостоверяващ разхода. В случай, че Изпълнителят не заплати възникналите разходи, то Възложителят има право да прихваща стойността на разхода от задължението към Изпълнителя, след изпращане от Възложителя на уведомително писмо (документ с обезщетителен характер), или от гаранцията за изпълнение на Договора.

11. Отговорност за щети

По време на изпълнението на Договора Изпълнителят носи гражданско-правна, наказателно-правна и административно-правна отговорност за своята сфера на дейност. Изпълнителят отговаря в рамките на законовите разпоредби за всички, причинени от него или неговите служители или подизпълнители щети, които са причинени на Възложителя или на трети лица.

Изпълнителят отстранява незабавно за своя сметка всички нанесени повреди на водопроводните, каналните, електропроводните, телефонни и други съоръжения, когато същите са му били известни, съгласно предоставения му план за подземните и надземни комуникации на работната площадка, както и да заплати за своя сметка произтичащите от това глоби, санкции и обезщетения за щети на трети лица.

12. Срок на Договора

Срокът на Договора е две календарни години от датата на подписването му или до усвояване на стойността му, ако това настъпи по-рано.

13. Гаранция за изпълнение на Договора

За срока на действие на Договора (две календарни години от датата на подписването му) плюс периода на гаранционния срок (не по-малък от 60 месеца за изпълнение на строително монтажните работи), Изпълнителят представя на Възложителя гаранция за изпълнение на Договора, във формата на парична сума (депозит по банкова сметка на Възложителя или банкова гаранция по приложен образец), в размер на 1% от стойността на Договора, в лева без включен ДДС.

След окончателното изпълнение на всички Заявки за изпълнение, възложени преди изтичане на срока на Договора, Изпълнителят писмено информира Възложителя за достигнатата стойност на цялостното изпълнение, не по-късно от 7 календарни дни, след подписване на последния приемо-предавателен протокол за изпълнението.

Възложителят съгласува стойността на цялостното изпълнение, не по-късно от 7 календарни дни, след получаване на писмената информация от Изпълнителя, и ако тази стойност е по-малка от стойността на Договора, се прави рекапитулация на стойността на цялостното изпълнение, като се променя стойността на гаранцията за изпълнение на Договора, така че тя да е равна на 1% от стойността на цялостното изпълнение.

В срок от 7 календарни дни след получаване на писмо от Възложителя, за съгласуване на стойността на цялостното изпълнение и размера на редуцираната стойност на гаранцията за изпълнение, Изпълнителят представя на Възложителя гаранция за изпълнение на Договора с редуцирана стойност, равна на 1% от съгласуваната стойност на цялостното изпълнение, и със срок на валидност равен на 60 месеца, както следва: - в случай, че при сключването на Договора, гаранцията за изпълнение е била представена под формата на банкова гаранция, Изпълнителят представя на Възложителя анекс към същата за редуцираната стойност при запазване на всички останали клаузи, или представя нова банкова гаранция с редуцирана стойност, равна на 1% от съгласуваната стойност на цялостното изпълнение, и със срок на валидност равен на 60 месеца, като в този случай Възложителят връща на Изпълнителя оригинала на банковата гаранцията за изпълнение, получена при сключването на Договора; - в случай, че при сключването на Договора, гаранцията за изпълнение е била представена под формата на парична сума

(депозит по банкова сметка на Възложителя), то Възложителят връща по банковата сметка на Изпълнителя надвнесената стойност.

14. Предупреждение за прекратяване на Договора

Ако Изпълнителят закъсне с реализирането на изпълнението, Възложителят има право или да настоява за извършване на дейностите, в съответствие с Договора, при запазване претенциите си за неустойка за просрочване, както и всички полагащи му се извън фиксираните в договора законови обезщетение, като при поставяне на допълнителен срок има право да обяви едностранно прекратяване на Договора в случай, че дейността не бъде изпълнена в рамките на този допълнителен срок.

15. Конфиденциалност / защита на данни

Изпълнителят на Договора се задължава да разглежда като търговска тайна цялата търговска, правна и техническа информация и документация, която е станала известна в хода на участие в процедурата за избор на изпълнител и последващото изпълнение на Договора.

Със сключването на Договора, Изпълнителят дава своето изрично съгласие в смисъла на Закона за защита на данните, че станалите известни в хода на участие в процедурата за избор на изпълнител и последващото изпълнение на Договора данни, при необходимост, могат да се предадат на трети лица (например: фирми, занимаващи се с планиране, съсобственици на съоръжението, застрахователи и др.), но не и на конкуренти.

Изпълнителят на Договора се задължава да не нарушава, чрез изпълнението, защитените права на трети страни. По отношение на техните претенции, Изпълнителят на Договора дължи на Възложителя обезщетение.

16. Форсмажорни обстоятелства

/Непреодолима сила/ е непредвидено или непредотвратимо събитие от извънреден характер, независимо от волята на страните включващо, но не ограничаващо се до: природни бедствия, генерални стачки, локаут, безредици, война, революция или разпоредби на органи на държавната власт и управление.

Не е налице непреодолима сила, ако съответното събитие е в следствие на неположена грижа от страна на Изпълнителя или ако при полагане на дължимата грижа, то може да бъде преодоляно.

Страната, която не може да изпълни задължението си поради непреодолима сила, уведомява писмено в три дневен срок другата страна в какво се състои същата. При неизпълнение на това задължение се дължат неустойки, както при забавено изпълнение, както и при настъпилите от това вреди.

В 14 дневен срок от началото на това събитие, същото следва да бъде потвърдено със сертификат от съответния компетентен орган.

Докато трае непреодолимата сила, изпълнението на задълженията и свързаните с тях насрещни задължения се спира за времето на непреодолимата сила.

Ако непреодолимата сила трае повече от петнадесет дни, всяка от страните има право да прекрати договора с 10 дневно писмено уведомление.

Настъпването на ситуации с непреодолима сила трябва незабавно да ни бъдат съобщени заедно с прилагане на надлежни доказателства.

В този случай съвместно се определят нови срокове за подлежащите плащания и за санкциите за просрочване. При съвместно изменени срокове е валиден новият срок за санкция за просрочване.

17. Екология, Устойчиво развитие на околната среда, Остатъчни строителни маси, Опасни химични вещества и смеси:

При извършването на строителните дейности, Изпълнителят е длъжен да не допуска замърсяване на площадката на обекта, на прилежащите улици, обработваеми земи и околната среда със строителни и други отпадъци, като при констатирани нарушения заплаща за своя сметка наложените санкции и глоби.

В случай, че при изпълнение на договорените дейности, се образуват отпадъци с опасен и/или неопасен произход, Изпълнителят е задължен да ги приеме, ако разполага с необходимите разрешителни и лицензи от компетентни органи (МОСВ, МЗ, МИЕ) или да предаде за приемане на лице, притежаващо съответните разрешителни, съгласно ЗУО и ЗООС.

Изпълнителят е задължен да удостоверява пред възложителя количествата и остатъците на всички получени в хода на неговата дейност остатъчни строителни маси. Предоставянето на доказателства за изхвърлянето на определените от държавата места е предпоставка за заплащане на фактурата.

Договорът да бъде изпълнен в съответствие с изискванията на чл. 31 от Регламент (ЕО) № 1907/2006 на Европейския парламент и на Съвета от 18 декември 2006 година, относно регистрацията, оценката, разрешаването и ограничаването на химикали (REACH).

В случай, че при извършването на дейностите предмет на процедурата, се използват продукти, съдържащи опасни химични вещества и смеси, Изпълнителят е длъжен да представи на Възложителя "Информационен лист за безопасност" за всеки един такъв продукт.

18. Находки и замърсявания

При находки, които подлежат на оповестяване и регистриране както и при откриване на исторически паметници и замърсявания, Изпълнителят трябва незабавно да установи контакт с Възложителя относно по-нататъшния ход за действие с цел избягване на възпрепятстване на изграждането на обекта и намаляване на допълнителните разходи.

19. База на договора

Изключват се общи условия на Изпълнителя.

Изпълнението на Договора се извършва съгласно българското право, изключва се прилагането на правото на Обединените нации.

Място за съдебно решаване на спорове за двете страни по Договора е компетентният Районен, съответно Окръжен съд по седалището на Възложителя.

Договорът се сключва на български език.

20. Прекратяване на договора

Договорът може да бъде прекратен в следните случаи:

- с изтичане на срока на договора;
- при усвояване на стойността на договора;
- при достигане над 95% от стойността на договора, чрез калкулиране на всички възложени според условията на договора дейности, Възложителят може едностранно да прекрати договора, с едномесечно предизвестие;
- при условията на непреодолимата сила, ако същата трае повече от петнадесет дни, всяка от страните има право да прекрати договора с 10 дневно писмено уведомление;
- по взаимно писмено съгласие между страните;
- Възложителят има право да прекрати договора едностранно с 10 дневно писмено предизвестие, когато Изпълнителят не изпълнява договорните си задължения, както и в случай на лошо или просрочено изпълнение. Договорът се счита прекратен от получаване на предизвестieto с обратна разписка.;
- при настъпване на обстоятелствата, описани в документа „Критерии за изключване от система за предварителен подбор и условия за прекратяване на сключен договор“;
- Възложителят има право незабавно да прекрати Договора, ако срещу Изпълнителя е открито производство по обявяване в несъстоятелност или е обявен в несъстоятелност, както и когато върху имуществото му е наложен заповор или възбрана за погасяване на дълг;
- Възложителят може по всяко време да се откаже от договора и да прекрати действието му, като в този случай е длъжен да заплати на Изпълнителя стойността на извършеното до момента на отказа.;
- в случаите на предсрочно прекратяване на договора, се заплащат приетите действително извършени дейности до момента на прекратяването му.

21. С подписването на настоящите търговски условия Кандидатът гарантира за тяхното приемане, спазване и точно изпълнение.

Фирмен печат:..... Подпис с правна сила:

Дата Гр.

Декларация № 1

чрез лицата по Чл.47, ал.4 за липса на обстоятелствата по чл.47, ал. 1, ал. 2, т.5 и ал. 5 от ЗОП (за липса на обстоятелствата по Чл.48 за чуждестранни физически и юридически лица)
към система за предварителен подбор на изпълнители

№ С-15-ХК-Т-140, с предмет: "Извършване на дейности за ремонт, саниране и преустройство на архитектурно-строителна част на трафопостове и възлови станции в КЕЦ по обособени позиции"

Долуподписаният/а¹:

1., роден/а на с лична карта/паспорт №, издаден/а от, на, валиден/а до..... действащ като на, със седалище и адрес на управление вписано в търговския регистър на, с ЕИК №, ИН по ДДС

ДЕКЛАРИРАМ, че:

1. Не съм осъждан(а) с влязла в сила присъда / Реабилитиран(а) съм (*невярното се зачертава*) за:
 - а) престъпление против финансовата, данъчната или осигурителната система, включително изпиране на пари, по чл. 253 - 260 от Наказателния кодекс;
 - б) подкуп по чл. 301 - 307 от Наказателния кодекс;
 - в) участие в организирана престъпна група по чл. 321 и 321а от Наказателния кодекс;
 - г) престъпление против собствеността по чл. 194 - 217 от Наказателния кодекс;
 - д) престъпление против стопанството по чл. 219 - 252 от Наказателния кодекс;
 - е) престъпление по чл. 313 от Наказателния кодекс във връзка с провеждане на процедури за възлагане на обществени поръчки.
2. Представленият от мен кандидат не е обявен в несъстоятелност.
3. Представленият от мен кандидат не е в производство по ликвидация и не се намира в подобна процедура съгласно националните закони и подзаконовни актове.
4. Представленият от мен кандидат няма задължения по смисъла на чл. 162, ал. 2, т. 1 от Данъчно-осигурителния процесуален кодекс към държавата и към община, установени с влязъл в сила акт на компетентен орган.
5. Не съм свързано лице по смисъла на § 1, т.23а от допълнителните разпоредби на Закона за обществените поръчки с възложителя или със служители на ръководна длъжност в неговата организация.
6. Не съм в договорни отношения с лице по чл. 21 или чл. 22 от Закона за предотвратяване и установяване на конфликт на интереси.
7. Декларираните обстоятелства са достъпни на²
8. Задължавам се при промяна на горепосочените обстоятелства писмено да уведомя Възложителя за всички промени.

Известно ми е, че при деклариране на неверни данни нося наказателна отговорност по чл. 313 от НК.

.....г.
(дата на подписване)

Декларатор:
(подпис и печат)

¹ Декларацията се подава от всяко от лицата по Чл.47, ал.4

² Посочете публичен регистър, в който се съдържат посочените обстоятелства или компетентен орган, който съгласно законодателството на държавата, в която е установен представлявания кандидат, е длъжен да предоставя тази информация служебно на Възложител по ЗОП

Декларация № 2**чрез лицата по Чл.47, ал.4 за липса на обстоятелствата по чл. 56, ал.1, т.6 от ЗОП**

към система за предварителен подбор на изпълнители

№ С-15-ХК-Т-140, с предмет: "Извършване на дейности за ремонт, саниране и преустройство на архитектурно-строителна част на трафопостове и възлови станции в КЕЦ по обособени позиции"

Долуподписаният/а¹:

1....., роден/а на
....., с лична карта/паспорт №, издаден/а от
....., на, валиден/а до.....
действащ като
на, със седалище и адрес на
управление,
вписано в търговския регистър на, с
ЕИК №, ИН по ДДС

ДЕКЛАРИРАМ, че:

1. Не съм свързано лице по смисъла на § 1, т.23а от допълнителните разпоредби на Закона за обществените поръчки с кандидат в настоящата система.
2. Представяваният от мен кандидат не е свързано предприятие по смисъла на § 1, т.24 от допълнителните разпоредби на Закона за обществените поръчки с кандидат в настоящата система.
3. Не съм участвал като външен експерт в изготвянето на технически спецификации в настоящата система.

Известно ми е, че при деклариране на неверни данни нося наказателна отговорност по чл. 313 от НК.

.....г.
(дата на подписване)

Декларатор:
(подпис и печат)

¹ Декларацията се подава от всяко от лицата по Чл.47, ал.4

Декларация № 3**чрез лицата по Чл.47, ал.4 за обстоятелствата по чл. 56, ал. 1, т.11 и т.12 от ЗОП**

към система за предварителен подбор на изпълнители

№ С-15-ХК-Т-140, с предмет: "Извършване на дейности за ремонт, саниране и преустройство на архитектурно-строителна част на трафопостове и възлови станции в КЕЦ по обособени позиции"

Долуподписаният/а¹

1. _____,
роден/а на _____, с лична карта/паспорт № _____, издаден/а
от _____, на _____, валиден/а до _____
действащ като _____
на _____, със седалище и адрес на
управление _____,
вписано в търговския регистър на _____, с
ЕИК № _____, ИН по ДДС _____

ДЕКЛАРИРАМ, че:

1. В случай на допускане до участие в договаряне, при изготвяне на първоначална оферта ще са спазени изискванията за закрила на заетостта, включително минимална цена на труда и условията на труд.

2. Запознат съм със съдържанието на проекта на договор, ведно с всички приложения към него, от документацията за участие в системата и приемам изцяло условията в него.

Известно ми е, че при деклариране на неверни данни нося наказателна отговорност по чл. 313 от НК.

_____ г.
(дата на подписване)

Декларатор: _____
(подпис и печат)

¹ Декларацията се подава от лицата, които могат самостоятелно да представляват кандидата.

Декларация № 4**чрез лицата по Чл.47, ал.4 за обстоятелствата по чл. 56, ал.1, т.8 от ЗОП**

към система за предварителен подбор на изпълнители

№ С-15-ХК-Т-140, с предмет: "Извършване на дейности за ремонт, саниране и преустройство на архитектурно-строителна част на трафопостове и възлови станции в КЕЦ по обособени позиции"

Долуподписаният/а¹

1., роден/а на
....., с лична карта/паспорт №, издаден/а от
....., на, валиден/а до.....
действащ като
на, със седалище и адрес на
управление
вписано в търговския регистър на, с
ЕИК №, ИН по ДДС

ДЕКЛАРИРАМ, че:

1. Представяваният от мен кандидат, в случай че бъде избран за изпълнител и сключи договор за изпълнение на обществена поръчка по горепосочената система:

- a. няма да използва подизпълнители (невярното се зачертава);
- b. ще използва подизпълнители (невярното се зачертава).

2. Подизпълнител/и ще бъде/бъдат (изписват се наименованията на предприятията/лицата подизпълнители)
....., които са запознати с предмета на поръчката и са дали съгласието си за участие в системата;

3. Видът на работите, които ще извършва:

- a. Подизпълнител 1 ще бъдат:
- b. Подизпълнител 2 ще бъдат:

4. Стриктно ще спазвам и ще следя за спазването на разпоредбите на чл.45а от ЗОП, съгласно които съм задължен да сключа договор за подизпълнение с посочения/те подизпълнител/и, като в срок до три дни от сключването на договор за подизпълнение или на допълнително споразумение към него, или на договор, с който се заменя посочен подизпълнител, да изпратя оригинален екземпляр от договора или допълнителното споразумение на Възложителя, както и да представя на Възложителя и доказателства, че не е нарушена забраната по чл. 45а, ал. 2. от ЗОП, а именно следните документи за подизпълнителя/ите:

- Свидетелство за съдимост на Управителя/ите на дружеството;
- Удостоверения, че дружеството няма задължения по смисъла на чл. 162, ал. 2, т. 1 от Данъчно-осигурителния процесуален кодекс към държавата и към общината,

¹ Декларацията се подава от лицата, които могат самостоятелно да представяват кандидата.

установени с влязъл в сила акт на компетентен орган, освен ако е допуснато разсрочване или отсрочване на задълженията, или задължения за данъци или вноски за социалното осигуряване съгласно законодателството на държавата, в която е установено.

5. При сключването на договор/и за подизпълнение ще спазвам императивната разпоредба на Закона, която забранява възлагане на една или повече от дейностите, включени в предмета на обществената поръчка, на лица, които не са подизпълнители, както и замяната на посочен подизпълнител само при условията на чл. 45а, ал. 2, т.3. от ЗОП (като например командироване на работници и специалисти от една фирма в друга без наличието на сключен договор за подизпълнение представлява нарушение на горната забрана).

6. При приемане изпълнението на дейностите по договор за обществена поръчка, за която изпълнителят е сключил договор за подизпълнение ще спазвам чл. 45б, ал. 1 от ЗОП, съгласно който Възложителят приема изпълнението на дейностите в присъствието на изпълнителя и на подизпълнителя.

7. Ще предоставям на Възложителя своевременно подробна информация за всяко извършено плащане по договорите за подизпълнение, съпроводена със съответните доказателства.

8. Запознат съм с разпоредбата чл.134 от ЗОП, съгласно която при неспазване на чл.45а от ЗОП изпълнителят и неговите подизпълнители подлежат на наказания.

Известно ми е, че при деклариране на неверни данни нося наказателна отговорност по чл. 313 от НК.

_____г.
(дата на подписване)

Декларатор: _____
(подпис и печат))

**Декларация № 5
от подизпълнител**

към система за предварителен подбор на изпълнители

№ С-15-ХК-Т-140, с предмет: "Извършване на дейности за ремонт, саниране и преустройство на архитектурно-строителна част на трафопостове и възлови станции в КЕЦ по обособени позиции"

Долуподписаният/а¹

1., роден/а на
....., с лична карта/паспорт №, издаден/а от
....., на, валиден/а до.....
действащ като
на, със седалище и адрес на
управление
вписано в търговския регистър на, с
ЕИК №, ИН по ДДС

ДЕКЛАРИРАМ, че:

1. съм запознат/а и напълно съгласен/а с условията и цялата документация за участие в системата;
2. съм съгласен/а представляваното от мен лице да вземе участие в системата като подизпълнител на: _____;
3. вида на работите, които представляваното от мен лице ще извърши са:

_____;
4. представляваното от мен лице е готово да извърша работата, за която е предвидено;
5. представляваното от мен лице не е част от обединение, което е кандидат по настоящата система;
6. представляваното от мен лице не участва самостоятелно като кандидат по настоящата система.

Известно ми е, че при деклариране на неверни данни нося наказателна отговорност по чл. 313 от НК.

_____г.
(дата на подписване)

Декларатор: _____
(подпис и печат)

¹ Декларацията се подава от лицата, които могат самостоятелно да представяват кандидата за съответния подизпълнител.

**Декларация № 6
за солидарна отговорност в случай на участие на дружество по Закона за задълженията и договорите**

към система за предварителен подбор на изпълнители

№ С-15-ХК-Т-140, с предмет: "Извършване на дейности за ремонт, саниране и преустройство на архитектурно-строителна част на трафопостове и възлови станции в КЕЦ по обособени позиции"

В случай, че Възложителят възложи на дружество /наименование/ :

.....

съставено от членовете на дружеството:

1.
2.
3.
4.
5.

поръчка за изпълнение с горе описания предмет, с настоящото декларираме, че ще изпълним поръчката като гражданско дружество по Закона за задълженията и договорите, и че ще отговаряме солидарно, като отговорен Длъжник при евентуално възникнали щети за Възложителя в резултат на некачествена или несвоевременно извършена дейност.

Всеки от нас се задължава да носи отговорност за изпълнението на тази поръчка включително за претенции, породени от нейното неизпълнение, респективно лошо изпълнение, както и възстановяване на възникнали вреди.

Водещ член на дружеството е (ако е приложимо):

.....

Лице представляващо членове на дружеството:

.....

Член - 1: /дата, подпис на оправомощено лице/

Член - 2: /дата, подпис на оправомощено лице/

Член - 3: /дата, подпис на оправомощено лице/

Член - 4: /дата, подпис на оправомощено лице/

Член - 5: /дата, подпис на оправомощено лице/

Декларация № 7**за наличието на вписване в Централния Професионален Регистър на Строителя на Камарата на Строителите в България**

към система за предварителен подбор на изпълнители

№ С-15-ХК-Т-140, с предмет: "Извършване на дейности за ремонт, саниране и преустройство на архитектурно-строителна част на трафопостове и възлови станции в КЕЦ по обособени позиции"

Долуподписаният/а¹

1., роден/а на
....., с лична карта/паспорт №, издаден/а от
....., на, валиден/а до.....
действащ като
на, със седалище и адрес на
управление
вписано в търговския регистър на, с
ЕИК №, ИН по ДДС

ДЕКЛАРИРАМ, че:

Кандидатът е вписан в Централния Професионален Регистър на Строителя /ЦПРС/ на Камарата на Строителите в България /КСБ/ минимум за пета група - Отделни видове строителни и монтажни работи (съгласно позиция „Строителство“ на Класификация на икономическите дейности /КИДУ/ -2008, минимум за класове: 41.20; 43.21; 43.29; 43.31; 43.32; 43.33; 43.34; 43.39; 43.91; 43.99, като представям заверени копия на валидно удостоверение и талон за вписване, издадени от КСБ, както и декларирам, че в случай, че кандидатът бъде избран за изпълнител, същият се задължава да поддържа валидността на удостоверението и талона за вписване за срока на действие на евентуално сключен договор.

Известно ми е, че при деклариране на неверни данни нося наказателна отговорност по чл. 313 от НК.

_____г.
(дата на подписване)

Декларатор: _____
(подпис и печат)

¹ Декларацията се подава от лицата, които могат самостоятелно да представляват кандидата.

Декларация № 8**за наличието на опит за изпълнение на дейностите по предмета на системата**

към система за предварителен подбор на изпълнители

№ С-15-ХК-Т-140, с предмет: "Извършване на дейности за ремонт, саниране и преустройство на архитектурно-строителна част на трафопостове и възлови станции в КЕЦ по обособени позиции"

Долуподписаният/а¹

1., роден/а на
....., с лична карта/паспорт №, издаден/а от
....., на, валиден/а до.....
действащ като
на, със седалище и адрес на
управление
вписано в търговския регистър на, с
ЕИК №, ИН по ДДС

ДЕКЛАРИРАМ, че:

Кандидатът е изпълнил строителство еднакво или сходно с предмета на системата, съдържащ изпълнени през последните 5 (пет) години обекти, считано от датата на подаване на заявлението за участие, сумата от стойностите на които да не бъде по-малка от 500.000,00 лв., без включен ДДС, придружен с удостоверения за добро изпълнение, които съдържат стойността, датата, на която е приключило изпълнението, мястото, вида и обема на строителството, както и дали е изпълнено в съответствие с нормативните изисквания, дата и подпис на Възложителя и данни за лице за контакт, както и със заверени копия на документи, удостоверяващи изпълнението на обектите и/или с посочени публични регистри, в които се съдържа необходимата информация:

№	Възложител, ЕИК, адрес, лице за контакти, телефон, факс	Кратко описание на вида, мястото на обекта и обема на строителството	Публичен регистър	Дата на приключване на изпълнението	Стойност в лева, без вкл. ДДС
1					

¹ Декларацията се подава от лицата, които могат самостоятелно да представляват кандидата.

2					
3					
4					
5					
6					
7					

Известно ми е, че при деклариране на неверни данни нося наказателна отговорност по чл. 313 от НК.

_____г.
(дата на подписване)

Декларатор: _____
(подпис и печат)

**Декларация № 9
за наличието на валидни застрахователни полици**

към система за предварителен подбор на изпълнители

№ С-15-ХК-Т-140, с предмет: "Извършване на дейности за ремонт, саниране и преустройство на архитектурно-строителна част на трафопостове и възлови станции в КЕЦ по обособени позиции"

Долуподписаният/а¹

1., роден/а на
....., с лична карта/паспорт №, издаден/а от
....., на, валиден/а до.....
действащ като
на, със седалище и адрес на
управление,
вписано в търговския регистър на, с
ЕИК №, ИН по ДДС

ДЕКЛАРИРАМ, че:

Кандидатът притежава валидна застрахователна полица за застраховка "Професионална отговорност", съгласно чл.171 от Закона за устройство на територията /ЗУТ/, със застрахователна сума не по-малка от посочената в Наредба за условията и реда за задължително застраховане в проектирането и строителството, за "строител", за съответната категория строежи (ПМС № 38/24.02.2004 г., публ. ДВ бр. 17 от 02.03.2004 г.), както и валидна застрахователна полица за застраховка „Трудова злополука“ със застрахователна сума не по-малка от посочената в Наредба за задължително застраховане на работниците и служителите за риска „трудова злополука“ (ПМС № 24/06.02.2006 г., публ. ДВ бр. 15 от 17.02.2006 г.), като представям заверени копия на валидните застрахователни полици, както и декларирам, че в случай, че кандидатът бъде избран за изпълнител, същият се задължава да поддържа валидността на застрахователните полици за срока на действие на сключения договор

Известно ми е, че при деклариране на неверни данни нося наказателна отговорност по чл. 313 от НК.

_____ г.
(дата на подписване)

Декларатор: _____
(подпис и печат)

¹ Декларацията се подава от лицата, които могат самостоятелно да представляват кандидата.

Декларация № 10

за техническите характеристики на използвания хидроизолационен материал

към система за предварителен подбор на изпълнители

№ С-15-ХК-Т-140, с предмет: "Извършване на дейности за ремонт, саниране и преустройство на архитектурно-строителна част на трафопостове и възлови станции в КЕЦ по обособени позиции"

Долуподписаният/а¹

1., роден/а на
с лична карта/паспорт № издаден/а от
 на, валиден/а до.....
 действащ като
 на, със седалище и адрес на
 управление
 вписано в търговския регистър на, с
 ЕИК №, ИН по ДДС

ДЕКЛАРИРАМ, че:

Кандидатът ще използва хидроизолационен материал за първи и втори слой

Марка/тип:

Произведен от: със следните технически характеристики:

№	Параметър - наименование	Минимални изисквания на Възложителя	Предложение на кандидата
1	Маса на хидроизолационния материал, кг./м ²	≥ 4,5	
2	Тип на битума	модифициран с SBS	
3	Тип на основата	нетъкан полиестерен текстил	
4	Маса на полиестера, гр./м ²	≥ 160	
5	Посипка за втория слой	Бяла или светло сива, ситнозърнеста	
6	Якост на опън при скъсване, надлъжно/напречно в N/50mm	≥ 500/350	
7	Огъваемост при ниски температури, без пукнатини	≤ -15°C	

¹ Декларацията се подава от лицата, които могат самостоятелно да представляват кандидата.

8	Топлоустойчивост, без стичане	$\geq 100^{\circ}\text{C}$	
9	Съпротивление на разлепване на снадките, надлъжно/напречно, N/50mm	$\geq 100/80$	
10	Съпротивление на срязване на снадките, надлъжно/напречно, N/50mm	$\geq 700/600$	
11	Съпротивление на разкъсване с тяло на гвоздей, N	≥ 200	
12	Устойчивост на статично пробиване, N	≥ 200	
13	Устойчивост на динамично пробиване /височина на падане на пробождащото тяло/, без пробиване, мм	≥ 2000	
14	Якост на сцепление при опън /адхезия/ с бетонна повърхност, при $T=23^{\circ}\text{C}$, N/mm ²	$\geq 0,42$	

Прилагам: - Протоколи за проведени изпитания от акредитирана лаборатория; - Сертификат за произход на материала; - Декларация за съответствие. Документите се прилагат на български език.

Известно ми е, че при деклариране на неверни данни нося наказателна отговорност по чл. 313 от НК.

_____.г.
(дата на подписване)

Декларатор: _____
(подпис и печат)

**Декларация № 11
за наличието на персонал**

към система за предварителен подбор на изпълнители

№ С–15–ХК–Т–140, с предмет: "Извършване на дейности за ремонт, саниране и преустройство на архитектурно-строителна част на трафопостове и възлови станции в КЕЦ по обособени позиции"

Долуподписаният/а¹

1., роден/а на
....., с лична карта/паспорт №, издаден/а от
....., на, валиден/а до.....
действащ като
на, със седалище и адрес на
управление
вписано в търговския регистър на, с
ЕИК №, ИН по ДДС

ДЕКЛАРИРАМ, че:

Кандидатът разполага със следния персонал, назначен на трудов и/или граждански договор, възлизащ минимум на 30 човека, които ще изпълняват дейностите по предмета на системата, от които: 10 - за хидроизолационни дейности, 5 - електротехника, 5 – заварчика, притежаващи необходимите съответни специалности и квалификация, и минимум трета квалификационна група по безопасност при работа на електротехнически персонал на територията на електрически уредби, а за останалите 10 - с необходимите съответни специалности и квалификация, кофражисти, мазачи, зидари, арматуристи, тенекиджии, бояджии и др., и необходимата изискуема квалификационна група по безопасност, съгласно правилника за безопасност при работа на неелектротехнически персонал на територията на електрически уредби, като представям списък на лицата, придружен със заверени копия на съответните валидни удостоверения за специалност и квалификация, със заверени копия на съответните валидни удостоверения за квалификационните групи по безопасност, както и със справка за актуалното състояние на действащите при кандидата трудови договори, издадена от НАП, не по-рано от 30 дни от датата на подаване на Заявлението за участие, и/или заверени копия на граждански договори:

№	Име, Презиме, Фамилия	Образование, Специалност, Квалификация	Квалификационна група по безопасност
1			
2			
3			
4			
5			

¹ Декларацията се подава от лицата, които могат самостоятелно да представляват кандидата.

6			
7			
8			
9			
10			
11			
12			
13			
14			
15			
16			
17			
18			
19			
20			
21			
22			
23			
24			
25			
26			
27			
28			
29			
30			

Известно ми е, че при деклариране на неверни данни нося наказателна отговорност по чл. 313 от НК.

_____г.
(дата на подписване)

Декларатор: _____
(подпис и печат)

Проект на договор

към система за предварителен подбор на изпълнители

№ С-15-ХК-Т-140, с предмет: "Извършване на дейности за ремонт, саниране и преустройство на архитектурно-строителна част на трафопостове и възлови станции в КЕЦ по обособени позиции"

Днес,, се сключи настоящият договор между:

ЕВН България Електроразпределение ЕАД, със седалище и адрес на управление гр.Пловдив, ул."Христо Г.Данов"№37, вписан в търговския регистър на Агенцията по вписванията ЕИК 115552190 , ИН по ДДС: BG 115552190, представлявано чрез всеки двама членове от Съвета на директорите, в състав: Роналд Брехелмахер - Председател, Гочо Чемширов - Заместник-председател и Костадин Величков - Изпълнителен член, наричано по-нататък ВЪЗЛОЖИТЕЛ

и

XXXXXXXXXXXX със седалище и адрес на управление гр. XXXXXXXXXXXX, ул. „XXXXXXXXXX“ №, ,вписан в търговския регистър на Агенцията по вписванията с ЕИК: XXXXXXXXXXXX, ИН по ДДС: XXXXXXXXXXXX, представлявано от XXXXXXXXXXXXXXXXXXXX - XXXXXXXXXXXXXXX, наричано по-нататък Изпълнител.

I. ПРЕДМЕТ

Чл.1. ВЪЗЛОЖИТЕЛЯТ възлага, а ИЗПЪЛНИТЕЛЯТ приема да извършва:

ремонт, саниране и преустройство на архитектурно-строителна част на трафопостове и възлови станции в КЕЦ по обособена позиция XXXXXXXXXXXX, съгласно чл.11.(3). от настоящия договор.

II. СТОЙНОСТ

Чл.2.(1). Прогнозната стойност на договора възлиза на XXXXXXXXXXXX лв. (XXXXXXXXXXXX), без включен ДДС.

(2). Възлагането на конкретни дейности по настоящия договор ще се осъществява според условията, посочени в т.2 от Търговските условия, съгласно чл.11.(3.), т.2. от договора.

III. ЦЕНОВИ УСЛОВИЯ

Чл.3.(1). Единичните договорени цени, в лева без включен ДДС, са твърди за срока на действие на договора.

(2). Единичните договорени цени включват всички присъщо необходими разходи (транспортно-командировъчни, нощувки, дневни и други) за изпълнение предмета на настоящия договор.

IV. СРОКОВЕ

Чл.4.(1). Срокът на действие на настоящия договор е до XX.XX.XXXX г. или до усвояване на стойността съгласно чл.2.(1)., като меродавно е събитието, което настъпи по-рано във времето.

(2). Срокът за изпълнение на конкретна заявка се определя според условията, посочени в т.3 от Търговските условия, съгласно чл.11.(3.), т.2. от договора.

(3). Срокът за изпълнение е посочен в двустранно подписаната заявка.

V. НЕУСТОЙКИ

Чл.5.(1). При неспазване на срока за изпълнение, съгласно чл.4.(3)., ИЗПЪЛНИТЕЛЯТ дължи на ВЪЗЛОЖИТЕЛЯ неустойка, в размер на 0,5% на ден, до максимално 5% от стойността на заявката.

(2). Неустойката се прихваща от задължението към ИЗПЪЛНИТЕЛЯ след изпращане на уведомително писмо (документ за неустойка с обезщетителен характер) от ВЪЗЛОЖИТЕЛЯ.

VI. ПЛАЩАНЕ

Чл.6.(1). Плащанията ще бъдат извършвани от ВЪЗЛОЖИТЕЛЯ, по банков път, без аванс в срок до 45

(четиридесет и пет) календарни дни от датата на приемо-предавателен протокол за завършване (ППП) и приемане на действително изпълнените дейности и получаване на оригинална фактура, съгласно т.9 от Търговските условия – Приложение чл.11.(3.), т.2. от договора. Срокът за издаване на фактурата е до пет календарни дни от датата на ППП.

(2).Плащанията по настоящия договор не могат да надвишават посочената в чл.2.(1). прогнозна стойност.

VII. ГАРАНЦИЯ

Чл.7.(1). Гаранционният срок на приетите изпълнени дейности, е 60 (шестдесет) месеца, считано от датата на приемо-предавателния протокол за завършване и приемане на изпълнените дейности.

(2).Гаранционния срок влиза в сила считано от датата на приемо-предавателния протокол, за завършване и приемане на изпълнените дейности.

(3).Гаранционният срок остава в сила и след изтичане на срока посочен в чл.4(1). от настоящия договор.

(4).Гаранцията за изпълнение на договора е според условията, посочени в т.13 от Търговските условия, съгласно чл.11.(3.), т.2. от договора, издадена от , номер , дата , на стойност

VIII. МЯСТО НА ИЗПЪЛНЕНИЕ

Чл.8. Указаното в заявката място, на територията на КЕЦ, включени в обособена позиция XXXXXXXXX .

IX. ИЗИСКВАНИЯ КЪМ ИЗПЪЛНЕНИЕТО

Чл.9.(1). Съгласно документите, описани в чл. 11.(3.), от т.2. до т.9 от настоящия договор.

(2).В случай, че при изпълнение на договорените дейности, се образуват отпадъци с опасен и/или неопасен произход, ИЗПЪЛНИТЕЛЯТ е задължен да ги третира, съгласно ЗУО, както и ЗООС.

(3).Договорът следва да бъде изпълняван в съответствие с изискванията на чл.31 от Регламент (ЕО) № 1907/2006 на Европейския парламент и на Съвета от 18 декември 2006 година, относно регистрацията, оценката, разрешаването и ограничаването на химикали (REACH).

X. ДРУГО

Чл.10.(1). Данни за фактура: EVN България Електроразпределение ЕАД, гр. Пловдив, ул."Христо Г.Данов"№37, ИН: 115552190, ИН по ДДС: BG 115552190, МОЛ: Роналд Брехелмахер, с вписан номер на Договора и номер на Заявката, се адресират до: - XXXXXXXXXX, гр. XXXXXXXXXX, XXXX, ул." XXXXXXXXXX " № XX, на вниманието на XXXXXXXXXX, тел.: XXXXXXXXXX, факс XXXXXXXXXX .

(2). Данни на ИЗПЪЛНИТЕЛЯ " XXXXXXXXXX " XXX:

Адрес за кореспонденция: гр. XXXXXXXXXX, XXXX, ул. " XXXXXXXXXX " № XX

Лица за контакти: XXXXXXXXXX, тел.: XXXXXXXXXX, факс: XXXXXXXXXX .

(3). При промяна на данните в предходната алинея ИЗПЪЛНИТЕЛЯТ се задължава своевременно да информира ВЪЗЛОЖИТЕЛЯ в писмен вид, в противен случай всяка кореспонденция до горе указаните данни се счита за изпратена.

XI. ЗАКЛЮЧИТЕЛНИ РАЗПОРЕДБИ

Чл.11.(1). За всички неуредени в настоящия Договор въпроси се прилагат разпоредбите на действащото законодателство.

(2). Всички спорове, възникнали във връзка с тълкуването и изпълнението на настоящия договор, ще бъдат решавани от страните в добронамерен тон чрез преговори, консултации и взаимноизгодни споразумения. Ако такива не бъдат постигнати, спорът ще бъде отнесен за разрешение от компетентния Районен, съответно Окръжен съд по седалището на Възложителя.

(3). Страните се споразумяват за следния приоритет на документи, които имат обвързваща сила в отношенията им по настоящия договор, като при противоречие между разпоредби на отделните документи се прилага разпоредбата на документа от по- горен ред:

1. Настоящия договор
2. Търговски условия (Издание XXX XXXX) към система за предварителен подбор на изпълнители № С-15-ХК-Т-140, с предмет „Извършване на дейности за ремонт, саниране и преустройство на архитектурно-строителна част на трафопостове и възлови станции в КЕЦ по обособени позиции“
3. Техническо описание и изисквания (Издание Май 2015) за Извършване на дейности за ремонт,

саниране и преустройство на архитектурно-строителна част на трафопостове и възлови станции в КЕЦ по обособени позиции

4. Списък на дейностите (Издание XXX XXXX) към система за предварителен подбор на изпълнители № С-15-ХК-Т-140, с предмет „Извършване на дейности за ремонт, саниране и преустройство на архитектурно-строителна част на трафопостове и възлови станции в КЕЦ по обособени позиции“
 5. Графично представяне на дейностите (Издание XXX XXXX) към система за предварителен подбор на изпълнители № С-15-ХК-Т-140, с предмет „Извършване на дейности за ремонт, саниране и преустройство на архитектурно-строителна част на трафопостове и възлови станции в КЕЦ по обособени позиции“
 6. Мерки за безопасност при работа на външни фирми на територията на Възложителя - (Издание XXX XXXX)
 7. Критерии за изключване от система за предварителен подбор на изпълнители и условия за прекратяване на сключен договор - (Издание XXX XXXX)
 8. Общи условия на закупуване на дружествата от групата EVN - (Издание XXX XXXX);
 9. Клауза за социална отговорност на дружествата от групата EVN - (Издание XXX XXXX)
- (4). Настоящият договор се сключи в два еднообразни екземпляра, по един за всяка от страните.

ВЪЗЛОЖИТЕЛ :

.....
XXXXXXXXXXXXXXXXXX

.....
XXXXXXXXXXXXXXXXXX

ИЗПЪЛНИТЕЛ :

.....
XXXXXXXXXXXXXXXXXX

.....
XXXXXXXXXXXXXXXXXX

МЕРКИ ЗА БЕЗОПАСНОСТ при работа на външни фирми на територията на Възложителя

към система за предварителен подбор на изпълнители

№ С–15–ХК–Т–140, с предмет: “Извършване на дейности за ремонт, саниране и преустройство на архитектурно-строителна част на трафопостове и възлови станции в КЕЦ по обособени позиции”

С Мерките за безопасност се определят изискванията и задълженията, които страните приемат да изпълняват за осигуряване на здравословни и безопасни условия на труд на работниците, назначени от Изпълнителя, както и живота и здравето на други лица, които се намират в района на извършваната от тях дейност.

Изпълнителят е задължен да спазва изискванията на *Закона за здравословни и безопасни условия на труд*, *Правилника за безопасност и здраве при работа в електрически и топлофикационни централи и по електрически мрежи*, *Правилник за безопасност при работа в неелектрически уредби на електрически и топлофикационни централи и по топлопреносни мрежи и хидротехнически съоръжения* и други нормативни документи, регламентиращи изисквания за безопасно изпълнение на дейността.

1. Преди допускане до работа Изпълнителя предоставя на Възложителя списък на лицата, които ще работят на обекта, в т.ч.: на лицата, имащи право да бъдат изпълнители и/или отговорни ръководители при работа по наряд; на лицата, имащи право да бъдат изпълнители и/или отговорни ръководители при работа по огневи наряд /ако е необходимо издаването на такъв/. В списъка да бъдат вписани притежаваните от тях квалификационни групи по безопасност на труда.

2. Преди допускане до работа Изпълнителя представя на Възложителя валидни удостоверения за притежавана квалификационна група по безопасност на труда на лицата, които ще работят на обекта.

3. Представител на Възложителя провежда начален инструктаж на лицата, които ще работят на обекта в съответствие с мястото и конкретните условия на работа. Инструктажа се документира в съответната Книга за инструктаж.

4. При голяма численост на бригадата началния инструктаж се провежда на отговорния ръководител /отговорник на бригадата/. Преминалият начален инструктаж отговорен ръководител /отговорник на бригадата/ провежда начален инструктаж на работниците от бригадата, документиран в съответния дневник.

5. Не се допускат до работа лица, които ще работят на обекта, които не притежават необходимите знания и умения и/или не са инструктирани по правилата за осигуряване на здравословни и безопасни условия на труд.

6. Лицата, които ще работят на обекта нямат право да преместват и отстраняват средствата за сигнализация и колективна защита /прегради, предупредителни табели, ограждения и др.под./, както и да разширяват работното място извън обозначения и сигнализиран район.

7. Изпълнителят носи пълна отговорност за безопасното изпълнение на работата от неговите работници, вкл. за осигуряване и ползване на подходящи безопасни инструменти, лични предпазни средства, облекла и др., както и за квалификацията, обучението и инструктажите на персонала си.

8. Ежедневно и след окончателното приключване на работата персонала на Изпълнителя, работещ на обекта, почиства работното място.

9. Машините и апаратите, които ще се използват, да са в добро техническо състояние, да са преминали съответно техническо обслужване и да са безопасни за използване.

10. Чрез контролиращ персонал, от страна на Възложителя, се осъществява периодичен контрол по спазване на правилата и изискванията за безопасност на труда. При констатиране на нарушения на правилата за безопасна работа от лицата, които ще работят на обекта, контролиращия персонал следва да уведоми ръководителя на обекта, за вземане на мерки за отстраняване на нарушенията, включително спиране на работата. Кондтатацията следва да бъде в писмен вид, чрез двустранно подписан констативен протокол.

11. Работата следва да се спре в случай или при вероятност от възникване на опасност за здравето и живота на работещите, до отстраняване на опасността.

12. В случай на трудова злополука, следва да се уведоми веднага Възложителя /Група Охрана на труда, отдел Централни операции/, както и да окаже съдействие за изясняване на обстоятелствата и причините за злополуката.

13. Загубите, причинени от влошаване на качеството и/или удължаване сроковете на извършваните работи поради отстраняване на отделни лица или спиране работата на групи за допуснати нарушения на изискванията на Правилниците и инструкциите по безопасността на труда, са за сметка на Изпълнителя.

Настоящите мерки за безопасност са изготвени в изпълнение изискванията на чл.14, чл.16, т.8 и чл.18 от *Закона за здравословни и безопасни и условия на труд*, чл.5 от *Правилник за безопасност и здраве при работа в електрически уредби на електрически и топлофикационни централи и по електрически мрежи*, чл.5 от *Правилник за безопасност при работа в неелектрически уредби на електрически и топлофикационни централи и по топлопреносни мрежи и хидротехнически съоръжения* и за координиране на работата при извършване на дейности от външни фирми и организации за EVN България Електроразпределение ЕАД, гр. Пловдив.

(Издание Май 2015)

Кандидат:

Подпис с правна сила:

Дата Гр.

Критерии за изключване от система за предварителен подбор на изпълнители и условия за прекратяване на сключен договор

към система за предварителен подбор на изпълнители

№ С-15-ХК-Т-140, с предмет: "Извършване на дейности за ремонт, саниране и преустройство на архитектурно-строителна част на трафопостове и възлови станции в КЕЦ по обособени позиции"

Участник ще бъде изключван от системата за предварителен подбор, както и ще бъде прекратен договор с изпълнител, когато:

1. Престане да отговаря на обявените задължителни изисквания към кандидатите.

2. При неизпълнение на договорни задължения, като:

2.1. Неприемане и непотвърждаване на заявки от страна на Изпълнителя в договорения срок: Изпълнителят следва да потвърди получаването на заявка за проект в рамките на 48 часа от получаването ѝ. При несъгласие относно сроковете или количествата по заявката – Изпълнителят следва да се аргументира в гореупоменатия срок. Заявката се изпраща от Възложителя по факс, посочен от Изпълнителя за кореспонденция. Потвърждаването от страна на Изпълнителя става по същия комуникационен път от където е изпратена, т.е. - Заявка е изпратена по факс от Възложителя, потвърждение от Изпълнителя на факс номер от който е получена заявката.

2.2. Неспазване на сроковете за изпълнение на възложените дейности: Съгласуваните в заявката срокове за изпълнение на дейностите следва да бъдат спазвани. При наличие на обективни причини за неспазване на срока на изпълнение, предложението за удължаване на срока следва да бъде в писмен вид, изпратено от страна на Изпълнителя на вниманието на Възложителя на посочения за комуникация адрес, до 2 работни дни след възникване на причината за удължаване на срока, но не по-късно от 5 работни дни преди изтичане на съгласувания срок за изпълнение на дейностите. За дата на приключване на дейностите се счита датата на приемо-предавателния протокол.

2.3. Неспазване на ангажименти от страна на Изпълнителя, като:

2.3.1. Промяна на трасета без съгласуване;

2.3.2. Промяна на дълбочина и широчина на изкопи без съгласуване;

2.3.3. Възстановяване на настилки без успешно направени проби за плътност и еластичност;

2.3.4. Влагане на неодобрен от Възложителя материали;

2.3.5. Неявяване на представители на Изпълнителя на определена дата и част, например: за откриване на строителна площадка, среща с други представители на строителството по искане на Възложителя;

2.3.6. Неспазване на график за работа, при изпълнение на обекта съвместно с други Изпълнители;

2.3.7. Неизпълнение на мерките за безопасност;

2.3.8. Използване на подизпълнители (ако не се допуска използване на подизпълнители), или използване на подизпълнители без това да е било одобрено от Възложителя по обявения начин.

2.4. Констатирани отклонения в качеството на изпълнение на възложените дейности и неспазване на нормативни технически изисквания и изисквания на Възложителя, като всички нормативни изисквания и изисквания на Възложителя следва да бъдат изпълнявани. В случай, че бъдат допуснати отклонения, дейностите не подлежат на приемане до тяхното окончателно отстраняване.

2.5. Некоректно актуване/фактуриране на възложените дейности: Приемо-предавателния протокол следва да се представи в 5 дневен срок след изтичане срока на заявката. В случай, че в представения приемо-предавателния протокол има несъответстващи количества и дейности същите ще бъдат коригирани от Възложителя и изпратени обратно на Изпълнителя за съгласуване. Ако Изпълнителят не приема направените корекции от Възложителя, той трябва да се аргументира за всяка позиция, по която има несъответствие. Срокът за съгласуване е до 5 дни от получаване на известието за направата на съвместен оглед. Срокът за издаване на фактурата е до пет календарни дни от датата приемо-предавателен протокол.

Всички претенции за неспазване на срокове се доказват с документ в писмена форма, от който да е видно че другата страна е била информирана.

Констатираните отклонения следва да бъдат документираны чрез двустранен протокол. В случай, че Изпълнителят откаже да подпише протокола, същият се подписва от двама представители на Възложителя, като единият е отговорника за обекта, с посочване, че Изпълнителят е отказал да подпише същия. Така съставеният протокол се счита за надлежно съставен и подписан между страните и се предава на Изпълнителя. В този случай Изпълнителят не може да оспори констатациите на протокола и се счита обвързан от неговата доказателствена сила.

Исключване от системата/прекратяване на сключен договор:

Възложителят разглежда наличието на обстоятелствата по т.1 и

допуснатите нарушения от страна на Изпълнителя по т.2,

и взема решение за изключване от системата/прекратяване на сключен договор в следните случаи:

А. При допуснати три или повече от горепосочените обстоятелства, независимо от броя на обектите, при които са констатирани или техния вид, или;

Б. При две или повече повтарящи се обстоятелства от един и същ вид, като следващото е регистрирано след като Изпълнителят е получил информация за предходното му аналогично нарушение.

(Издание Май 2015)

Кандидат: _____
(подпис и печат)

Общи условия на закупуване на дружествата от групата EVN

Доколкото в договора не е посочено нещо друго, то валидни са следните общи условия на закупуване. Търговските условия или общите условия на Изпълнителя, освен в случай, че не са изрично одобрени от Възложителя, няма да се прилагат, дори и те да не са изрично отхвърлени от Възложителя.

1. Всички договори както и изменения и допълнения към тях се сключват само в писмена форма. Всички устни споразумения между страните са недопустими, освен ако не са писмено потвърдени от Възложителя
2. В случай, че договорът се базира на предварителен разчет на разходите (предварителна оферта), изготвено от Изпълнителя и предоставен на Възложителя, то Изпълнителят ще се придържа към него, освен ако в предварителния разчет на разходите изрично не е посочено, че подлежи на промяна и е необвързващ.
3. Посочените в договора цени са твърди цени, не подлежат на промени, като доставките се извършват франко мястото на изпълнение, стоките са опаковани, застраховани, разтоварени. Всички рискове преминават върху Възложителя едва след като стоката е доставена и приета от Възложителя. До този момент всички рискове са за сметка на Изпълнителя. За място на изпълнение се счита посоченият в договора адрес за доставка/изпълнение на услугата.
4. Приемането на дадена доставка/услуга се счита за извършено единствено в случай, че е потвърдено от Възложителя в писмена форма чрез подписване на двустранен приемо-предавателен протокол (ППП).
5. Изпълнителят се задължава да гарантира и отговаря за това, че неговият персонал и подизпълнителите, които той наема, ще спазват законовите разпоредби относно опазване живота и здравето на работниците както и опазването на околната среда. Работещите имат правото на достъп единствено до посочените им от Възложителя участъци. Разпореденията на строителния и монтажния надзор на Възложителя са задължителни и трябва да бъдат спазвани. Изпълнителят изрично се задължава че ще спазва всички закони и подзаконовите нормативни актове и ще упражнява контрол върху наетите от него или от неговите подизпълнители граждани на Република България и чуждестранни граждани съгласно съответното българско и европейско трудово законодателство. Преди започване на работата Изпълнителят трябва да докаже спазването на задълженията относно контрол чрез представянето на пълен комплект от съответните документи (разрешително за пребиваване, разрешително за работа, и др.) без изрична покана от страна на Възложителя, а също и да гарантира, че Възложителят и/или негови служби и сътрудници няма да носят отговорност за неспазване на тези задължения, както и породени от това щети и искиове.
6. Изпълнителят се ангажира със задължението за всеобхватно координиране и сътрудничество с всички работещи на обекта. Изпълнителят се задължава да спазва всички нормативни актове регулиращи правата и задълженията на служителите, които включват, но не се ограничават само до Кодекс на труда, Закон за здравословни и безопасни условия на труд, Закон за устройство на територията, и по възможно най-добросъвестен начин да подкрепя дружествата от групата EVN като Възложители на строителните работи както и отговорните лица (координатори, ръководители-проект) при изпълнението на задълженията им. Целта е да бъде гарантирано реализирането на принципите за предотвратяване на опасности като се спазват всички указания на съответните служби за трудова медицина. Изпълнителят е длъжен да гарантира, че Възложителят и/или негови служби и сътрудници няма да носят отговорност за възникналите вследствие на неспазване на тези задължения щети и искиове.
7. Изпълнителят гарантира за безупречното, съгласно договореностите, изпълнение на съответната доставка/услуга. Относно гаранция на стоката/услугата важат валидните закони разпоредби, освен в случай че в договора не е договорено нещо друго. Правото на претенция за гаранционен случай важи и за всички дефекти, настъпили в рамките на договорения гаранционен срок. Доказването на безупречното, съгласно договора, изпълнение е задължение на Изпълнителя. В случай, че във връзка с отстраняването на дефекти възникнат разходи по демонтаж и монтаж, както и други допълнителни разходи, то те са за сметка на Изпълнителя.
8. Изпълнителят отговаря за всички вреди, настъпили в резултат на действията или бездействието на Изпълнителя, неговия персонал, неговите подизпълнители или други помощни единици, в процеса на или по повод на изпълнение на доставката/услугата, както и за вреди, които са предизвикани от използваните от него материали или части от тези материали. Изпълнителят отговаря също за всички предадени му за монтаж или съхраняване от Възложителя или от други предприятия материали, строителни елементи или други предмети. При всички случаи Изпълнителят трябва да докаже, че той, неговият персонал, неговите подизпълнители или други помощни единици нямат вина. Това важи и за вреди възникнали вследствие на непредпазливост или неполагане на грижа на добър търговец. Изпълнителят се задължава, че всички искиове или претенции от страна на работници или трети лица, касаещи вреди, възникнали във връзка с изпълнение на договора да бъдат отправяни към Изпълнителя и гарантира, че Възложителят няма да носи отговорност. Изпълнителят се задължава за своя сметка да сключи съответната застраховка обща гражданска отговорност, която да покрива всички произтичащи от законовите разпоредби и от договора рискове при поемане на отговорност. Застрахователната защита трябва да покрива и отговорността за щети към трети лица на всички подизпълнители и наети от изпълнителя лица при изпълнението на договора.
9. Фактурите трябва да се изпращат на посочения в договора/заявката за тази цел адрес в един оригинален екземпляр и със задължително вписан номер на договора и/или заявката. Фактурите трябва да отговарят на актуалните данъчни изисквания, като особено важно е задължителното посочване на идентификационен номер по ДДС, както на Възложителя, така и на Изпълнителя, а така също отделно изписване на стойността на ДДС. Фактури, които не отговарят на тези условия, не са основание за дължимо плащане и Възложителят си запазва правото да ги върне обратно до Изпълнителя за корекция. Срокът на плащане започва да тече от постъпването на фактурите и на всички прилежащи към доставката/услугата документи при посочения в договора получател на стоката/услугата, при условие, че е налице регламентираното, съгласно договора, приемане на доставката/услугата посредством двустранно подписан ППП.
10. В случай, че изрично не е договорено нещо друго, то при частични доставки, или при частично изпълнение на услугите, е допустимо издаването на една обща фактура след цялостното изпълнение на договора. Плащанията се извършват не по-късно от посочения в

договора/заявката срок. Плащания, които са извършени в рамките на този срок, се считат като навреме извършени, относно договорени отстъпки, и не предизвикват последици от забава заради неспазване на срока за плащане. При просрочване на плащането от страна на Възложителя се прилага законовата лихва за забава при плащането съгласно чл. 86 от ЗЗД. Освен законовата лихва за забава Възложителят не дължи заплащане на други обезщетения и неустойки, освен в случаи на доказано умишлено виновно поведение.

11. В случай на цесия или залагане на вземане по договор за обществена поръчка, Изпълнителят е длъжен да уведоми писмено (не по факс или e-mail) Възложителя за сключени договори за цесия/ залог. В случай на цесия или залог Възложителят има право да начисли сума за обработка и поддържане в размер на 1% от прехвърленото вземане.

12. Право на задържане в полза на Изпълнителя не се допуска освен ако не е изрично законово уредено. Възложителят има право да прихваща собствени вземания, както и вземания, които Изпълнителят дължи на предприятия от концерната на Възложителя, от вземания, които се дължат към Изпълнителя.

13. Изпълнителят се задължава да пази като поверителна цялата информация и предоставената му документация (образци, чертежи, скици, данни в електронен вид, изчисления и др. подобни), станала му известна във връзка с процедурата, да я съхранява по надлежен начин, да я използва единствено във връзка с изпълнението на договора и да не я прави достъпни за трети лица, дотогава докато тя не стане публично известна или достъпна. При приемане на доставката/услугата предоставените му от Възложителя документи следва да бъдат върнати обратно в оригинал без да се правят копия от тях. На Изпълнителя може да се разреши само след изрично писмено съгласие от страна на Възложителя да публикува данни, свързани с проекта, или да назове името на Възложителя като негов клиент. В случай на неспазване на горе посочените задължения изпълнителят се задължава да заплати глоба в размер на 25 000 лева. Възложителят има право при неспазване на тези задължения да претендира и други обезщетения за вреди.

14. Изпълнителят гарантира, че доставките/услугите отговарят на съвременните технически постижения. Изпълнителят носи отговорност за всички възникнали щети, най-вече, но не единствено, свързани с IT- системи и/или данни на Възложителя, когато те не са на разположение, не са опазени в тайна или са изгубили целостта си.

15. Изпълнителят отговаря и гарантира, че чрез доставката/услугата няма да се нарушат правата на трети лица върху обекти на интелектуалната или индустриалната собственост. Възложителят не носи отговорност при възникнали евентуални претенции на трети лица в тази връзка и всички искове ще бъдат насочени към Изпълнителя.

16. Изпълнителят категорично се съгласява, че при изпълнение на този договор ще спазва Закона за защита на личните данни и подзаконовите нормативни актове и че всички данни, станали му известни във връзка с този договор, при необходимост могат да се предоставят на трети лица (като проектантски фирми, собственици на съоръжения, застрахователи и др. но не и на конкуренти) само при спазване на тези изисквания. Изпълнителят носи отговорност за това, че както неговите работници/служители така и всички онези, които предоставят услуги във връзка с изпълнението на договора, ще спазват разпоредбите на настоящите Общи условия на закупуване и законовите изисквания. Те трябва изрично да са информирани, че нарушаването на изискването за полагане на необходимата грижа и за пазене в тайна може да доведе до претенции за обезщетение както и подвеждане под административно-наказателна отговорност.

17. Възложителят, има право едностранно да прекрати договора без предизвестие в случай, че срещу Изпълнителя е открито производство по обявяване в несъстоятелност, или е обявен в несъстоятелност, както и когато върху имуществото му е наложен заповед или възбрана за погасяване на дълг. При оттеглянето си от договора Възложителят трябва да покрие разходите за извършените до момента доставки/услуги от Изпълнителя в случай, че Възложителят ще може да ги използва по предназначението им отбелязано в договора. В никакъв случай той не дължи като заплащане повече от това което е изпълнено.

18. Възложителят има право да прехвърли договорното отношение с всичките права и задължения на друго предприятие от концерната EVN. Изпълнителят няма право, освен в случай на предварително писмено съгласие от Възложителя, да прехвърля договора както цяло така и частично на трети лица и/или да ангажира подизпълнители.

19. Всички спорове възникнали във връзка с тълкуването и изпълнението на договора ще бъдат решавани от страните в добронамерен тон чрез преговори, консултации и взаимноизгодни споразумения. Ако такива не бъдат постигнати, спорът ще бъде отнесен за разрешение от компетентния Районен, съответно Окръжен съд по седалището на Възложителя. В сила е материалното право на страната по съдебна регистрация на Възложителя, като се изключва прилагането на Конвенцията на ООН за договорите за международни продажби на стоки и нормите на международното частно право. Езикът на договора е официалният език на страната по съдебна регистрация на Възложителя.

20. Ако някои разпоредби от тези Общи условия на закупуване са, или станат изцяло или отчасти недействителни или неосъществими, то това няма да засегне валидността на останалите разпоредби. На мястото на недействителните или неосъществими разпоредби страните се споразумяват за уреждане на взаимоотношенията по такъв начин, който е възможно най-близък до онова, което страните, са целели чрез станалата недействителна или неосъществима разпоредба от сключеното споразумение.

(Издание Януари 2011)

Клауза за социална отговорност на дружествата от групата на EVN

Изпълнителят декларира, че е запознат със съдържанието на по-долу посочените клаузи за социална отговорност, които са в сила също и за дружествата от групата EVN, и ще спазва същите при извършването на доставки/услуги. Възложителят е в правото си по всяко време да проверява спазването на това задължение. В случай на нарушение Възложителят има право да изиска преговаряне с цел възстановяване на договорното състояние. Ако в рамките на един месец Изпълнителят не изпълни това изискване или ако установеният недостатък не бъде премахнат или отстранен в рамките на определения или двустранно между страните съгласуван срок, Възложителят е в правото си незабавно да прекрати договора. Същото важи и в случай, че Изпълнителят отказва или възпрепятства провеждането на такива проверки. Освен това Изпълнителят се задължава да обвърже с изпълнението на следните основни положения и принципи своите доставчици, както и подизпълнители.

1. Спазване на човешките права. От нашите Изпълнители и техните подизпълнители се очаква те да признават Всеобщата Харта за правата на човека на ООН, както и да гарантират, че те по никакъв начин не са замесени в нарушения на човешките права.

2. Липса на детски и принудителен труд. Нашите Изпълнители и техните подизпълнители при производството на продуктите си и при извършване на услугите си се задължават да не използват или допускат детски, принудителен или друг недобровolen труд съгл. Конвенциите на Международната Организация на Труда (ILO).

3. Липса на дискриминация или тормоз на работното място. Към всеки сътрудник следва да бъде подхождано с респект и достойнство. Нито един сътрудник не трябва да бъде физически, психически, сексуално или словесно тормозен, дискриминиран или да бъде злоупотребявано с него поради неговата полова принадлежност, раса, религия, възраст, произход, увреждане, сексуална или политическа ориентация, мироглед.

4. Безопасни и здравословни условия на труд на работното място. Трябва да се гарантира, че нашите Изпълнители и техните подизпълнители гарантират на сътрудниците си безопасни и здравословни условия на труд, като спазват прилаганите за това закони и правилници. Трябва да се предостави свободен достъп до питейна вода, санитарни помещения, съответната пожарна защита, осветление, вентилация и ако е необходимо - подходящите лични предпазни средства. Сътрудниците се обучават да използват коректно личните предпазни средства и да познават общите разпоредби за сигурност.

5. Трудово- и социално правни разпоредби. При изпълнение на поръчки нашите Изпълнители и техните подизпълнители са задължени да спазват валидните за съответната страна на изпълнение трудово- и социално правни разпоредби.

6. Прозрачност на работното време и възнаграждението. Работното време трябва да бъде в съответствие с приложимите закони. Сътрудниците на нашите Изпълнители и техните подизпълнители трябва да имат трудови договори, в които да е фиксирано работното време и възнаграждението.

7. Защита на околната среда. Ние очакваме от нашите Изпълнители и техните подизпълнители в рамките на тяхната предприемаческа дейност да спазват приложимите закони, подзаконовни нормативни актове и правилници за опазване на околната среда и при предоставяне на услуги/ доставки съответно да преценяват икономическите, екологичните и социалните аспекти и по този начин да вземат предвид принципите на устойчивото развитие.

8. Намаляване на използването на ресурси, отделяне на отпадъци и емисии. Постоянното подобряване на ефективното използване на ресурсите е важна съставна част на управлението и фирменото ръководство. Нашите Изпълнители и техните подизпълнители трябва да минимизират отделянето на отпадъци от всякакъв вид, както и отделяне на всички емисии във въздуха, водата или почвата.

9. Високи етични стандарти. Ние очакваме от нашите Изпълнители и техните подизпълнители да демонстрират високи стандарти на фирмена етика, да спазват съответните национални закони (особено трудовоправните и картелните разпоредби, както и разпоредбите за защита на конкуренцията и правата на потребителите) и по никакъв начин да не се вълечат или да участват в корупционни схеми, лъжа или изнудване.

10. Прозрачни бизнес отношения. Нашите Изпълнители и техните подизпълнители не трябва нито да предлагат нито да изискват, нито да гарантират, нито да приемат подаръци, плащания или други предимства от подобен род или облаги, които може да са предназначени да подтикнат дадено лице да наруши задълженията си.

11. Право за провеждане на събрания и стачки. Работниците и служителите на нашите Изпълнители и техните подизпълнители трябва да имат възможност в рамките на законовите разпоредби на страната, в която те работят, да участват в събрания и стачки, без да се страхуват от последствия

(Издание Януари 2011)

Банкова гаранция за изпълнение - мостра

към система за предварителен подбор на изпълнители

№ С-15-ХК-Т-140, с предмет: "Извършване на дейности за ремонт, саниране и преустройство на архитектурно-строителна част на трафопостове и възлови станции в КЕЦ по обособени позиции"

Банкова гаранция за изпълнение – мострена бланка с одобрен от Възложителя текст.

От БАНКА

.....

До EVN България Електроразпределение ЕАД**гр.Пловдив, ул."Христо Г.Данов" №37****БАНКОВА ГАРАНЦИЯ №****ЗА ИЗПЪЛНЕНИЕ НА ДОГОВОР ЗА ОБЩЕСТВЕНА ПОРЪЧКА**

До нашето внимание беше сведено, че между нашия клиент със седалище и адрес на управление , ЕИК: , и EVN България Електроразпределение ЕАД със седалище и адрес на управление , ЕИК: , предстои да сключи договор с предмет за обособена позиция В съответствие с точка на търговските условия, които са неразделна част от горепосочения договор, Изпълнителят се задължава преди подписването на договора да представи безусловна и неотменяема банкова гаранция за изпълнение.

Предвид гореизложеното ние БАНКА със седалище и адрес на управление , ЕИК: , се задължаваме безусловно и неотменяемо, независимо от валидността и действието на горепосочения договор, отказвайки се от правото на всякакви възражения, без проучване на съответните законови отношения да Ви заплатим всяка сума, чийто максимален размер не надвишава лева (с думи лева).

Заплащането на всяка сума по тази гаранция до максималния размер лева (с думи лева) се извършва в срок от 3 работни дни след получаване на искане в писмена форма за плащане от името на EVN България Електроразпределение ЕАД по посочена от Вас банкова сметка.

Нашият ангажимент по настоящата банкова гаранция автоматично се намалява с размера на всяко плащане, извършено по нея.

Настоящата банкова гаранция е валидна до и изтича изцяло и автоматично в случай, че до 17:00 часа на , искането Ви, предявено при горепосочените условия, не е постъпило в

След тази дата ангажиментът на банката се обезсилва и се счита за окончателно приключен, независимо дали оригиналът на банковата гаранция е върнат в банката или не.

За всички спорове, произтичащи от тази гаранция ще бъде приложимо българското законодателство.

Място:

Подпис:

Дата:

Печат:

ТЕХНИЧЕСКО ОПИСАНИЕ И ИЗИСКВАНИЯ

към система за предварителен подбор на изпълнители
 № С-15-ХК-Т-140, с предмет: "Извършване на дейности за ремонт, саниране и преустройство на архитектурно-строителна част на трафопостове и възлови станции в КЕЦ по обособени позиции"
 за позиции от 1 до 8 включително

№ по ред дейност	№ Група дейности	№ Позиция	ТЕХНИЧЕСКО ОПИСАНИЕ НА ДЕЙНОСТТА	Мерна единица
	00		Предписания (определения) в договора	
		00.1	Обхват на услугата Наред със съдържащите се в Списъка с услуги данни за съответните дейности (строителна част, изпълнение, вид строителство, строителен материал и размери) следва да се считат за описани също процесът и последователността на изграждане до завършване на дейността съгласно възприетите правила на техниката, законовите и административни предписания и действащите норми.	
	01		Определения в офертата	
		01.1	Цени Всички посочени по-долу цени са нетни цени, без включен ДДС. В цените трябва да са включени всички преки и непреки разходи свързани с изпълнението на задачата, като разходи за транспорт, командировъчни разходи, оглед и проучване на обектите, използване на специална механизация, доставка, пренасяне и направа на скелета, разходите за използваните спомагателни материали, за подготовката на необходимите инструменти и съоръжения, разходи за подготовка на строителна площадка, събиране на отпадъците и почистване на работната площадка. Всички тези разходи се съдържат в отделните позиции от Списъка на дейностите и за тях не се заплаща отделно.	
		01.2	Заплата Всички разходи за труд във връзка с изпълнението на описаните дейности.	
		01.3	Материал Всички необходими материали за изпълнение на описаната дейност се доставят от Изпълнителя, включително използване на механизация, инструменти и консумативи. Разходите за доставка на материалите до обекта, тяхното транспортиране, съхранение, складиране, преместване до работно място, включително изкачване на височина, се съдържат в отделните позиции от Списъка на дейностите и за тях не се заплаща отделно.	
		01.4	Коти на изпълнение: Всички позиции са независимо от котите на изпълнение.	
		01.5	Стенни и таванни повърхности: Единичните цени се изчисляват, независимо от това дали услугата се извършва по стени, тавани или покриви.	
		01.6	Демонтирани материали Не се предвижда последващо използване на демонтираните материали. Всички строителни и други неметални отпадъци възникнали при изпълнението на отделните позиции следва да бъдат транспортирани от Изпълнителя до специализирано депо. Металните отпадъци се транспортират от Изпълнителя до склада на КЕЦ, като разходите за това се съдържат в отделните позиции от Списъка на дейностите и за тях не се заплаща отделно.	
	02		Малки поръчки	
		02.1	Малки поръчки При малки строителни обекти, със сума за приключване на сделката до 1000 BGN, се запазва една добавка за малки строителни обекти (сума за пристигане и отпътуване, организация на строителната площадка и т.н.) в размер на 50 BGN.	
	03		Изпълнение на договора	
		03.1	Кореспонденция Цялата кореспонденция между КЕЦ и Изпълнителя следва да се води в писмен вид, от името и на вниманието на ръководителя на КЕЦ и представителя на Изпълнителя.	

		03.2	Срок за изпълнение на Заявка Срокът за изпълнение на Заявка за даден обект се определя след съгласуване между КЕЦ и Изпълнителя и включва разумен срок за изпълнение на дейностите.	
		03.3	Срок за потвърждение на Заявка Срокът за писмено потвърждение на приемането на Заявка за изпълнение на обект, от страна на Изпълнителя, е до 48 часа от получаването ѝ (заявката се изпраща по e-mail, факс).	
		03.4	Протокол за актуване на обект Протоколите-19 за актуване на обектите следва да се съставят съвместно от представители на КЕЦ и Изпълнителя, и се подписват в срок до 10 календарни дни след завършване на обектите.	
		03.5	Извършване на дейности извън Списъка на дейностите В случай на необходимост от извършване на дейности, които не са включени в Списъка на дейностите и при използване на почасово заплащане на извършените работи, винаги е необходимо разходната норма за труд, цените на доставените материали и използваната механизация за всяка такава дейност да бъде договорена предварително, в писмен вид, между КЕЦ и Изпълнителя, като се използва приложението към документацията формуляр "Предложение за изпълнение на дейности по група 21". За отчитане на тези дейности ежедневно се попълва "Протокол за реално изпълнени дейности по група 21"	
	10		Кофражни работи	
1		10.1	Направа кофраж за стоманобет.плочи с дебелина до 15 см с кофражни платна - включително демонтаж	м ²
			Подбиране на материала, скрояването му по мярка, поставяне на подложки под вертикалните подпори, направа и опаянтване на скелето, вкл.повдигането на необходимата височина. Поставяне на пътеки при монтажа на скарата. Нивелиране и подреждане на платната. Монтиране на кофражни страници или приспособления за отвори, предвидени по кофражния план. Снемане на стегите (метални или дървени), снемане подпорите и кофражните платна.	
2		10.2	Направа кофраж за фундаменти и ивични основи и кабелни канали - включително демонтаж	м ²
			Подбиране на материала, скрояването му по мярка, изработване на кофражната форма, монтиране, центриране, отвесиране, нивелиране, укрепване и стягане със стегите(метални или дървени) във вид готов за наливане на бетона. Снемане на стегите (метални или дървени), снемане подпорите и кофражните платна.	
3		10.3	Направа кофраж за колони, греди, пояси, кабелни канали и др. стоманобетоннови елементи - включително демонтаж	м ²
			Подбиране на материала, скрояването му по мярка, изработване на кофражната форма, монтиране, центриране, отвесиране, нивелиране, укрепване и стягане със стегите(метални или дървени) във вид готов за наливане на бетона. Снемане на стегите (метални или дървени), снемане подпорите и кофражните платна.	
	11		Армировъчни работи	
4		11.1	Доставка, изработка и монтаж на армировка-обикновена и средна сложност Ø 6-12мм от стомана А I, А III	кг.
			Изваждане от плана бележки по видовете работи и оразмеряване и нарязване, огъване по размери и форма на арматурното желязно съгласно плана, връзване, заваряване и други работи водещи до вид готов за бетониране.	
5		11.2	Доставка, изработка и монтаж на армировка-обикновена и средна сложност Ø14-50мм стомана А I, А III	кг.
			Изваждане от плана бележки по видовете работи и оразмеряване и нарязване, огъване по размери и форма на арматурното желязно съгласно плана, връзване, заваряване и други работи водещи до вид готов за бетониране.	
6		11.3	Доставка и монтаж на стоманени планки в стоманобетоннови плочи и колони - закладни части	кг.
			Доставка на готови за полагане закладни части. Монтаж на места, уточнени с Възложителя.	
	12		Бетоннови работи	

7		12.1	Премахване на изравнителен бетон и замазки	м ²
			Премахване на увреден лек бетон за наклон и/или циментова замазка на покриви. В единичните цени са включени премахването на лекия бетон (цим. Замазка) за наклон.	
8		12.2	Изпълнение на лек бетон за наклон - до 4см.	м ²
			Изпълнение на лек бетон за наклон от В20 (циментова замазка) върху покривна плоча. Дебелина на бетона до 4 см.	
9		12.3	Изпълнение на лек бетон за наклон - над 4 см.	м ²
			Изпълнение на лек бетон за наклон от В20 (циментова замазка) върху покривна плоча. Дебелина на бетона от 4 до 15см. В единичните цени са включени бетон (циментова замазка), арматура - каре от N8 през 15 см.	
10		12.4	Доставка и полагане на неармиран бетон клас В20 - за всички конструкции	м ³
			Проверка и почистване на основите на стените, фундаментите и терена на бетоновите настилки. Поставяне на необходимите приспособления за осигуряване на проектната дебелина на бетона и разделителните fugи (ако има такива). Периодична проверка на състоянието на кофражните форми. Заглаждане на бетоновата повърхност.	
11		12.5	Доставка и полагане на армиран бетон клас В 20 за всички конструкции	м ³
			Проверка и почистване на основите на стените, фундаментите и терена на бетоновите настилки. Поставяне на необходимите приспособления за осигуряване на проектната дебелина на бетона и разделителните fugи (ако има такива). Периодична проверка на състоянието на кофражните форми. Заглаждане на бетоновата повърхност.	
12		12.6	Разбиване на неармиран бетон с дебелина до 10см	м ²
			Разбиване на стар бетон.	
13		12.7	Разбиване на армиран бетон с дебелина над 10см	м ³
			Разбиване на стар бетон.	
14		12.8	Изрязване на бетонови настилки с дебелина до 15см.	м
			Изрязването на бетонова настилка да става с фугорезачна машина. Включва оформяне и почистване на fugите и контактната повърхност между стария и новия бетон.	
15		12.9	Санитаране на видими бетони	м ²
			Диагностика: Включва оглед на повърхността, анализ на степента на карбонизиране и водопропускливостта Подготвителни работи: Включва почистване на повърхността върху която започва санитарането от бетонни покрития с лоша адхезия към елемента, а премахването на наслоената ръжда по прътите да се почисти прецизно без да се нарушава връзката между бетона и армировката. При почистване на колони и греди, страдащи от силна корозия на армировката се оголват само стремената, а надлъжните пръти наполовина. Същност на санитарането: Представлява замяна на увреденото покритие и предпазване от бъдеща карбонизация. Новото покритие на армировката трябва да осигурява добро сцепление с основата, защита на армировката от корозия, осигуряване на водонепропускливост на повърхностния слой.	
16		12.10	Просичане на отвори до 20/20см. в бетонна стена с дебелина до 15 см	бр.
			Определяне на местата и размерите. Направа на отвори в бетонна стена-армирана или неармирана.	
17		12.11	Просичане на отвори до 20/20см. в бетонна стена с дебелина над 15 см	бр.
			Определяне на местата и размерите. Направа на отвори в бетонна стена-армирана или неармирана.	
18		12.12	Фрезозане на отвори до ф 150мм в бетонови стени с дебелина до 15см.	бр.
			Определяне на местата и размерите. Фрезозане на отвори в бетонна стена-армирана или неармирана.	
	13		Зидарски работи	
19		13.1	Направа на тухлена зидария на варов разтвор с дебелина на зида до 12см. включително	м ²
			Изпълнение на зидарията изцяло с тухли стандартен размер, на вароциментов разтвор. Зидане на тухлени стени от всички категории. Отвесиране на зидовете. Пренасяне на материалите при зидането. Пребъркване и обогатяване на разтвора. Изпълнение на стоманобетонови пояси в зависимост от височината на зида.	
20		13.2	Направа на тухлена зидария на варов разтвор с дебелина на зида над 25см. включително	м ³

			Оразмеряване на помещенията и зидовете. Определяне на места за отвори. Зидане на тухлени стени от всички категории. Отвесиране на зидовете. Пренасяне на материалите при зидането. Пребъркване и обогатяване на разтвора. Изпълнение на стоманобетонени пояси в зависимост от височината на зида.	
21		13.3	Направа тухлена зидария за разни надзиждания, кърпежи и др. подобни с обем до 1м³	м ³
			Разваляне на част от тухлената зидария, подлежаща на надзиждане, изкърпване и др. Изчистване на тухлите от разтвор. Презиждане или надзиждане, независимо от броя на местата в обекта.	
22		13.4	Пробиване на единични отвори с диаметър до 40 мм в стени	бр.
			Пробиване на единични отвори с диам.до 40 мм в стени. Почистване на очуканите плоскости или дупки.	
23		13.5	Просичане на отвори с размери до 50/50см в стари тухлени зидове на вароциментов разтвор при дебелина на зида до 120мм.	бр.
			Просичане на отвори. Отмерване на отворите. Избиване на зидарията.	
24		13.6	Просичане на отвори с размери до 50/50см в стари тухлени зидове на вароциментов разтвор при дебелина на зида до 250мм.	бр.
			Просичане на отвори. Отмерване на отворите. Избиване на зидарията.	
25		13.7	Доставка и монтаж на стоманен шурц дължина до 1.5м	кг.
			Доставка и монтаж на стоманени греди от профилна стомана с дължина до 1,5м. Изпълнение на 1 слой антикорозионна защита.	
26		13.8	Доставка и монтаж на стоманобетонен шурц дължина до 1.5м	бр.
			Доставка и монтаж на стоманобетонен шурц с дължина до 1,5м върху циментов разтвор за премостване на отвори на врати и прозорци.	
27		13.9	Разрушаване на тухлена зидария	м ³
			Премахване на увредена зидария.	
	14		Бояджийски работи	
		14.0	Подготовка на повърхностите. Премахването на напръсквания от вароциментов разтвор и дребни грапавини се калкулира в единичните цени на боядисването. Премахването на рекламни материали, брошури, плакати и т.н. от повърхностите следва да се клакулира в единичните цени на боядисването.	
			Цветовете: Освен ако не е посочено друго, нанасянето на всеки слой боя (покрытие) в цвят с пастелен тон по избора на Възложителя, се остойностява. Изстъргване на боя: В позициите "Изстъргване на боя" се остойностява изкърпването на повърхностите (вкл. изглаждане на пукнатини) за постигане на еднородност. Боядисване чрез пръскане: Термините "Устойчив на миене, почистване, износване и атмосферни влияния" са дефинирани в нормативните стандарти. Анти-гъбични и анти-мухълни вредни за здравето покрития (напр. живачни съединения) следва да не се използват. При използване на нови за пазара материали, по искане на Възложителя следва да се представи съответния сертификат. Предварителна подготовка на повърхността: Повърхността трябва да бъде суха и почистена от замърсявания от прах и мазнина. Издържливостта трябва да бъде проверена.	
28		14.1	Стъргане на постна боя от стени и тавани	м ²
			В позициите "Изстъргване на боя" се остойностява и изкърпването на повърхностите (вкл. изглаждане на пукнатини) за постигане на еднородност.	
29		14.2	Нанасяне на дълбокопроникващ грунд	м ²
			Върху добре почистени повърхности нанасяне на дълбоко проникващ минерален грунд на база силикат (примерно AGROSIL SILIKATGRUND Konzentrat на Avenarius Agro) или аналогичен, разреден в съотношение 1:1 Мин. разход на материал: 250g/m ² .	
30		14.3	Изпълнение на вътрешно боядисване по стени и тавани	м ²
			Отстраняване на отделни петна от боядисване и шпакловка на малки пукнатини. Нанасяне на 2 слоя бои с прибавяне на минерална боя (например AGROSIL SILIKATFARBE на Avenarius Agro) или аналогичен. За първи слой разреждане в съотношение 1:1 (с например AGROSILSILIKATGRUND Konzentrat на Avenarius Agro). Вторият слой се нанася неразреден. Мин. разход на материал: 500g/m ² .	
31		14.4	Изпълнение на фасадно боядисване	м ²

			Почистени и грундираны фасади се боядисват двукратно. Първи слой: С минерална боя (силикатна мазилка) - минимален разход на материал: 400g/m2. Втори слой: С боя на база силиконова основа (например AGROSIL SILIKONFARBE от Avenarius Agro) или аналогичен - минимален разход на материал: 300g/m2/. Възможността от избор цветовете от страна на Възложителя е калкулирана в единичната цена.	
32		14.5	Боядисване на плътни метални повърхности	М ²
			Отстраняване на старата боя и ръжда, грундиране и двукратно боядисване с блажна боя - метални врати и др.	
33		14.6	Боядисване на неплътни метални повърхности	М ²
			Отстраняване на старата боя и ръжда, грундиране и двукратно боядисване с блажна боя - вентилационни решетки, мрежести ограждения, съоръжения и др.	
34		14.7	Боядисване без грундиране на плътни метални повърхности	М ²
			Отстраняване на старата боя, двукратно боядисване с блажна боя. Прилага се единствено в случаите при запазена грундирана основа.	
35		14.8	Боядисване без грундиране на неплътни метални повърхности	М ²
			Отстраняване на старата боя, двукратно боядисване с блажна боя. Прилага се единствено в случаите при запазена грундирана основа.	
	15		Мазачески работи	
36		15.1	Сваляне на стара вътрешна мазилка по стени и тавани	М ²
			Премахване на увредена мазилка по стени и тавани.	
37		15.2	Сваляне на стара външна мазилка по стени и тавани	М ²
			Премахване на увредена мазилка по стени и тавани.	
38		15.3	Направа чела и козирки със силен циментов разтвор	М
			Санирание и възстановяване чела на козирки(стрехи) чрез измазване със силен циментов разтвор. Височина на бет.плоча до 20 см.	
39		15.4	Направа на вътрешна гладка вароциментова мазилка, включително шприцоване	М ²
			Изпълнение на вътрешна мазилка върху стени и тавани, подравнена и изпердасена. С вароциментов разтвор върху основа от тухли или кухи бетонови блокчета. Минимална дебелина 15 мм.	
40		15.5	Направа на външна гладка вароциментова мазилка, включително шприцоване	М ²
			Изпълнение на фасадна мазилка върху атика, бордове и стени, подравнена и изпердасена. С вароциментов разтвор върху основа от тухли или кухи бетонови блокчета. Минимална дебелина 15 мм.	
41		15.6	Направа на външна пръскана мазилка, на минерална основа.	М ²
			Почистване и подготовка на повърхностите. Проверка на вертикалност на стените. Монтиране на предпазни щитове за дограма. Изпълнение на външна пръскана мазилка на минерална основа.	
42		15.7	Направа на външна циментова основна мазилка по цокли.	М ²
			Почистване и подготовка на повърхностите. Проверка на вертикалност на стените. Монтиране на предпазни щитове за дограма. Полагане и отवेशиране на мастери. Напръскване на тухлени повърхности с вода. Шприцоване на бетонови части с циментова мляко, полагане на вароциментов разтвор за хастар, полагане на посилен вароциментов разтвор.	
43		15.8	Направа на армирана циментова замазка по подове, с арматурна мрежа от ф4мм през 15см с дебелина до 6см - ремонт на съществуваща.	М ²
			Изкъртване на повредената замазка до здраво място. Очистване на кръпката с метла и вода. Полагане шприц на кръпката. Доставка и монтаж на арматурната мрежа. Направа и полагане на циментов разтвор на два пласта-хастар и фина. Заглаждане и пердасене или напръскване със сух цимент и гланциране.	
44		15.9	Обръщане с вароциментова мазилка страници врати, прозорци, трегери, козирки и др. подобни с ширина до 30см	М
			Почистване и подготовка на повърхностите. Проверка на геометричните размери-хоризонталност и вертикалност. Монтиране на предпазни щитове за дограма. Полагане, отवेशиране и закрепване на водещи профили. Напръскване на тухлени повърхности с вода. Шприцоване на бетонови части с циментова мляко, полагане на вароциментов разтвор за хастар, полагане на посилен вароциментов разтвор.	
45		15.10	Изкърпване на вътрешна вароциментова мазилка	М ²
			Почистване, шприцоване с необходимия разтвор, полагане и подравняване на хастара, изпълнение на подравнена и изпердасена мазилка с дебелина мин.15мм. Квадратурата се установява предварително по изчуканите и оголените площи с двустранен акт.	

46		15.11	Изкърпване на външна гладка или пръскана вароциментова мазилка	м ²
			Почистване, шприцоване с необходимия разтвор, полагане и подравняване на хастара, изпълнение на подравнена и изпердашена мазилка с дебелина мин.15мм. Квадратурата се установява предварително по изчуканите и оголените площи с двустранен акт.	
47		15.12	Възстановяване на външна пръскана вароциментова мазилка	м ²
			Изпълнение на частична фасадна мазилка върху атика, бордове и стени. С вароциментов разтвор върху готова основа.	
48		15.13	Направа на мозайка /бучарда/	м ²
			Бучарди по стени, цокли и други с вертикални и хоризонтални fugи с ширина от 6мм до 2 см. Проверка на вертикалността на стените, очукване на изпъкналости от бетон или камък с чук и шило. Почистване на повърхностите от поленалия разтвор, кал и други материали. Предпазване на врати, прозорци и др. от зацапване. Приготвяне на разтвора. Полагане на разтвор за хастар, нарязване и наковане на летви. Приготвяне, полагане и заглаждане на мозаечния разтвор, подмазване на fugи и оформяне на ръбове.	
49		15.14	Изкърпване на съществуваща мозайка /бучарда/	м ²
			Изкърпване на покочузилата се бучарда до здраво място. Очистване на кръпката с метла и вода. Полагане шприц на кръпката. Полагане и подравняване на хастара. Нарязване на летви или поставяне на стъкла или метални шини за оформяне на ивици. Полагане и заглаждане на мозаечния разтвор. Подмазване на fugите и оформяне на ръбовете след изваждане на летвите. Приготвяне на разтвора.	
	16		Метални конструкции	
50		16.1	Изработка и монтаж на метална врата - плътна /по чертеж/	м ²
			Запознаване с чертежите. Заготвяне и изпълнение. Грундиране и доставка на обекта. Подготовка на площадката за монтаж. Пробиване на необходимите дупки или монтаж на закладни части. Поставяне на място, отвесиране, хоризонтиране и центроване на дограмата. Поставяне на брави и други приспособления за затваряне.	
51		16.2	Изработка и монтаж на метална врата - с вентилационна решетка /по чертеж/	м ²
			Запознаване с чертежите. Заготвяне и изпълнение. Грундиране и доставка на обекта. Подготовка на площадката за монтаж. Пробиване на необходимите дупки или монтаж на закладни части. Поставяне на място, отвесиране, хоризонтиране и центроване на дограмата. Поставяне на брави и други приспособления за затваряне.	
52		16.3	Изработка и монтаж на метална каса за врата	кг.
			Снемане на размерите от място. Заготвяне и изпълнение. Грундиране и доставка на обекта. Подготовка на площадката за монтаж. Пробиване на необходимите дупки или монтаж на закладни части. Поставяне на място, отвесиране, хоризонтиране и центроване на касата.	
53		16.4	Ремонт / прогонване на метална врата /подмяна на панти/	бр.
			Демонтаж на съществуващата врата. Изрязване на съществуващите панти и почистване на плоскостите. Доставка и монтаж на нови панти. Поставяне на място на вратата, отвесиране, хоризонтиране и центроване. Обработване и грундиране на заварките.	
54		16.5	Демонтаж и монтаж на нова брава от същия или друг тип.	бр.
			Демонтаж на старата и монтаж на нова. Центроване на бравата с нормалното отключване и заключване на вратата. Бравата е доставка на Възложителя.	
55		16.6	Изработка и монтаж на предпазно мрежесто ограждение /по чертеж/	м ²
			Запознаване с чертежите. Заготвяне и изпълнение. Грундиране и доставка на обекта. Подготовка на площадката за монтаж. Пробиване на необходимите дупки или монтаж на закладни части. Поставяне на място, отвесиране, хоризонтиране и центроване на предпазното ограждение. Поставяне на необходимите приспособления за затваряне.	
56		16.7	Ремонт на вентилационни решетки и метални скари /включително демонтаж и монтаж и почистване на шахтите/	м ²
			Демонтаж на съществуващите скари и решетки. Ремонт чрез заваряване и подмяна на отделни елементи. Монтаж на закладни части. Поставяне на място на скарите и решетките. Поставяне на необходимите приспособления против демонтаж. Почистване на шахтите преди монтаж.	
57		16.8	Изработка и монтаж на метални вентилационни решетки за стена /по чертеж/	м ²

			Запознаване с чертежите. Заготвяне и изпълнение. Грундиране и доставка на обекта. Подготовка на площадката за монтаж. Пробиване на необходимите дупки или монтаж на закладни части. Поставяне на място, отвесиране и хоризонтиране на вентилационните решетки. Поставяне на необходимите приспособления за затваряне.	
58		16.9	Изработка и монтаж на метални скари включително почистване на шахтите /по чертеж/	м ²
			Запознаване с чертежите. Заготвяне и изпълнение. Грундиране и доставка на обекта. Подготовка на площадката за монтаж. Пробиване на необходимите дупки или монтаж на закладни части. Поставяне на място на металните скари. Поставяне на необходимите приспособления против демонтаж. Почистване на шахтите преди монтажа.	
59		16.10	Доставка и монтаж на кабелни метални скари /лавици/ с ширина до 300мм. - включително доставка и монтаж на всички крепежни елементи	м
			Заготвяне и изпълнение. Доставка до обекта на поцинкована перфорирана кабелна скара с дебелина на профила 1,5мм. Също доставка на всички видове свързващи и крепежни елементи (съединител, кръстачка, дъга, Т образен ъгъл, хоризонтален ъгъл, шарнирен ъгъл стенов носач, таванен носач, таванен профил, удължител за таван и др.) Подготовка на площадката за монтаж. Пробиване на необходимите дупки или монтаж на закладни части. Поставяне на място, отвесиране и хоризонтиране на металните скари.	
60		16.11	Демонтаж на метални вентилационни решетки за стена	бр.
			Демонтаж на стоманени вентилационни решетки включително рамките.	
61		16.12	Направа, доставка и монтаж на дребни метални конструкции	кг.
			Заготвяне на необходимите детайли и конструкции, съгласно изискванията на Възложителя. Грундиране и доставка на обекта. Монтаж и обработка на повърхностите им при евентуални заварки.	
62		16.13	Демонтаж на дребни метални конструкции	кг.
			Демонтаж на леки стоманени конструкции.	
	17		Електрически инсталации	
63		17.1	Монтаж на кабелоподобен проводник до СВТ 4x1,5мм² с антигронови скоби по стени и тавани	м
			Монтаж на антигонови скоби към стени и тавани на разстояние да 30см една от друга и монтаж на кабелоподобен проводник да СВТ 4x1,5мм ² към антигонови скоби.	
64		17.2	Монтаж разклонителни кутии	бр.
			Монтаж на всички видове разклонителни кутии IP54 за открит монтаж, подходящи за направа на вътрешна електрическа инсталация. Включително направа на електрически връзки на всички преминаващи проводници. Електрическите връзки на проводниците да бъдат изпълнени със специално предназначени за целта клеми.	
65		17.3	Монтаж електрически ключ обикновен – IP-54	бр.
			Монтаж на електрически ключ обикновен IP54. включително направа на електрически връзки на проводници към ключ.	
66		17.4	Монтаж влагозащитено осветително тяло – 1x60W, IP-54	бр.
			Монтаж на влагозащитено осветително тяло – 1x60W, IP-54 към стени, тавани, конструкции и др. Включително направа на електрически връзки на проводници към осветително тяло.	
67		17.5	Монтаж влагозащитено осветително тяло с луминисцентна лампа – 1x36W, IP-54	бр.
			Монтаж на влагозащитено осветително тяло с луминисцентна лампа – 1x36W, IP-54 към стени, тавани, конструкции и др. Включително направа на електрически връзки на проводници към осветително тяло.	
68		17.6	Монтаж влагозащитено осветително тяло с луминисцентна лампа – 1x20W, IP-54 - акумулаторна батерия.	бр.
			Монтаж на влагозащитено осветително тяло с луминисцентна лампа – 1x20W, IP-54 акумулаторна батерия към стени, тавани, конструкции и др. Включително направа на електрически връзки на проводници към осветително тяло. Описаното осветително тяло се захранва с четири проводна инсталация - единия проводник директно захранване от табло.	
69		17.7	Демонтаж електрически ключове и разклонителни кутии	бр.
			Демонтаж на всички видове електрически ключове и разклонителни кутии, част от съществуващи вътрешни електрически инсталации.	
70		17.8	Демонтаж проводник, положен открито с антигронови скоби	м
			Демонтаж на всички видове проводник, част от съществуващи вътрешни електрически инсталации, включително демонтаж на всички видове крепящи го елементи (антигонови скоби и др.).	
	18		Битумни работи	

		18.0	Ако не е зададено друго, всички позиции се приемат с наклон на покрива до 22 градуса и независимо от височината на сградата. Изчисление: Изчислява се покритата и изолирана част на покрива без застъпването на отделните пластове. При разлика в нивата на изолираната площ, не се предвижда допълнително заплащане. Изпълнение на изолационни покривни работи: Почистване на основата, подравняване, грундиране, пренасяне и подготовка на материалите. Скрояване по определени размери. Полагане на битумните грундове. Полагане на покривни хидроизолационни материали.	
71		18.1	Почистване на чакъл и отстраняване	м ³
			Почистване на чакъла, независимо от големината на фракцията.	
72		18.2	Отстраняване на покривна изолация	м ²
			Отстраняване на покривната изолация без пресован чакъл, състояща се от няколко битумни слоя от различен вид, вкл. изравнителни слоеве, и почистване на основата за последващи дейности.	
73		18.3	Грундиране на бетонови повърхности, включително почистване	м ²
			Предварително нанасяне на битумни вещества на покривните повърхности, подходящи за следващите слоеве. Изпълнява се чрез нанасяне с четка, напръскване или валиране със студено обработваем битумен разтвор. Включително предварително почистване на повърхностите.	
74		18.4	Изпълнение на хидроизолация 1-ви слой	м ²
			1-ви слой на хидроизолацията От еластични битуми върху носещ слой с минимум 10 см надлъжно и 10-15 см напречно застъпване. В областта на присъединяване на борд с плоча, разлика в нива и работни фуги и т.н. ивиците се полагат така, че да се получи водооплътна връзка. Долната страна е залепена със защитно фолио.	
75		18.5	Изпълнение на хидроизолация 2-ри слой	м ²
			2-ри слой на хидроизолацията от еластични битуми върху носещ слой с минимум 10 см надлъжно и 10-15 см напречно застъпване. Горният слой устойчив на UV лъчи с финна посипка от минерални шисти. В областта на присъединяване на борд с плоча, разлика в нива и работни фуги и т.н. ивиците се полагат така, че да се получи водооплътна връзка. Долната страна е залепена със защитно фолио.	
76		18.6	Изпълнение на хидроизолация по бордове с височина на полагане над 30 см. 1-ви слой	м ²
			1-ви слой на хидроизолацията От еластични битуми върху носещ слой с минимум 10 см надлъжно и 10-15 см напречно застъпване. В областта на присъединяване на борд с плоча, разлика в нива и работни фуги и т.н. ивиците се полагат така, че да се получи водооплътна връзка. Долната страна е залепена със защитно фолио. Битумната хидроизолация по бордове се изпълнява с отделни битумни изолационни ивици, залепени напречно, плътно върху цялата площ с 10 см застъпване. Свързва се с основната покривна хидроизолация чрез застъпване и продължава над ръба на покривната конструкция мин. 15 см. При изпълнение на атикат и бордове, ивиците се извеждат с покриване на цялата ширина.	
77		18.7	Изпълнение на хидроизолация по бордове с височина на полагане над 30 см. 2-ри слой	м ²
			2-ри слой на хидроизолацията от еластични битуми върху носещ слой с минимум 10 см надлъжно и 10-15 см напречно застъпване. В областта на присъединяване на борд с плоча, разлика в нива и работни фуги и т.н. ивиците се полагат така, че да се получи водооплътна връзка. Горният слой устойчив на UV лъчи с финна посипка от минерални шисти. Долната страна е залепена със защитно фолио. Битумната хидроизолация по бордове се изпълнява с отделни битумни изолационни ивици, залепени напречно, плътно върху цялата площ с 10 см застъпване. Свързва се с основната покривна хидроизолация чрез застъпване и продължава над ръба на покривната конструкция мин. 15 см. При изпълнение на атика и бордове, ивиците се извеждат с покриване на цялата ширина.	
78		18.8	Изпълнение на хидроизолация по бордове с височина на полагане до 30 см. 1-ви слой	м

			1-ви слой на хидроизолацията от еластични битуми върху носещ слой с минимум 10 см надлъжно и 10-15 см напречно застъпване. В областта на присъединяване на борд с плоча, разлика в нива и работни фуги и т.н. ивиците се полагат така, че да се получи водоплътна връзка. Долната страна е залепена със защитно фолио. Битумната хидроизолация по бордове се изпълнява с отделни битумни изолационни ивици, залепени напречно, плътно върху цялата площ с 10 см застъпване. Свързва се с основната покривна хидроизолация чрез застъпване и продължава над ръба на покривната конструкция мин. 15 см. При изпълнение на атикат и бордове, ивиците се извеждат с покриване на цялата ширина.	
79		18.9	Изпълнение на хидроизолация по бордове с височина на полагане до 30см. 2-ри слой	м
			2-ри слой на хидроизолацията от еластични битуми върху носещ слой с минимум 10 см надлъжно и 10-15 см напречно застъпване. В областта на присъединяване на борд с плоча, разлика в нива и работни фуги и т.н. ивиците се полагат така, че да се получи водоплътна връзка. Горният слой устойчив на UV лъчи с финна посипка от минерални шисти. Долната страна е залепена със защитно фолио. Битумната хидроизолация по бордове се изпълнява с отделни битумни изолационни ивици, залепени напречно, плътно върху цялата площ с 10 см застъпване. Свързва се с основната покривна хидроизолация чрез застъпване и продължава над ръба на покривната конструкция мин. 15 см. При изпълнение на атика и бордове, ивиците се извеждат с покриване на цялата ширина.	
80		18.10	Възстановяване на частично отлепена стара изолация /балони/	м ²
			Битумната хидроизолация частично по съществуваща хидроизолация. Изпълнява с отделни битумни изолационни ивици, залепени, плътно върху цялата изчистена и грундирана площ с 10 см застъпване. Свързва се с основната покривна хидроизолация чрез застъпване. Горният слой устойчив на UV лъчи с финна посипка от минерални шисти. Цялостно залепване върху добре почистена и грундирана площ чрез нагряване.	
81		18.11	Изпълнение и оформяне на холкери от еластичен и водонепропусклив разтвор	м
			Продукт на циментова основа за направа на холкери под хидроизолация при връзките стена - под. Може да се използва и като изравнителна замазка под еднокомпонентната хидроизолационна обмазка weber.tec 824 (Superflex D1). Подходящ за запълване на дупки и изравняване на неравен бетон или зидария. След изсъхване върху weber.tec 933 (Deitermann HKS) могат да се положат обмазващи полимер-битумни или еластични циментови хидроизолации. Основата трябва да бъде здрава, твърда и предварително почистена от прах, мазни петна и свободни частици. Подходящи основи са бетон, бетонови замазки, тухлена зидария и др.	
	19		Тенекеджийски работи	
		19.0	Дебелина на поцинкована ламарината – за щорцове, обшивки и шапки, и водосточна система, е калкулирана – 0,6 мм, с цинково покритие - 170 гр./м ² ; Разгъвка на улуците – 320 мм, водосточната тръба – d=100 мм	
82		19.1	Демонтаж на водосточна система: водосточни тръби, улуци и водосточни казанчета	м
			Премахване на водосточни или вентилационни тръби с или без монтажни скоби, водосточни улуци включително водосточни казанчета и барбакани, без значение на диаметъра до ø 150 или разреза до 150/150 мм От поцинкована стоманена ламарина или поцинкована висококачествена стомана.	
83		19.2	Демонтаж на обшивки от ламарина	м ²
			Премахване на обшивки от поцинкована ламарина от всякакъв вид като например обшивки по стрехи, бордове и покриви. От поцинкована стомана или поцинкована висококачествена стомана.	
84		19.3	Демонтаж на барбакани	бр.
			Демонтаж на единични барбакани. След демонтажа леглото се обработва за монтаж на нов такъв. Проверява се наклонът пред него и при необходимост се коригира.	
85		19.4	Монтаж на дървена греда върху атика, бордове	м
			Доставка и монтаж на дървена греда 6/25 см (талпа), импрегнирана против гниене и инсектирана, съвместима с работа с битуми и PVC, закрепена с дюбели през необходимото разстояние. Монтира се на основа от бетон върху тухлена зидария.	
86		19.5	Монтаж на обшивки атика и бордове с поцинкована ламарина /шапки/	м

			Обшивки по стени и парапети, обшивка атика и бордове (шапки), без прекъсване, от поцинкована стоманена ламарина. Ширина на заготовката до 50 см. Размерване, скрояване, изрязване и огъване на необходимите ламаринени парчета. Залепване, занитване или зафалцоване за направа на обшивката по бордове и атики и щорцовете. Монтаж на обшивката и щорцовете върху атики и бордове.	
87		19.6	Монтаж на ъглова обшивка поцинкована вертикална част над 8см Изпълнение на ъглова обшивка от профилна поцинкована стоманена ламарина без прекъсване на фугата при бордове и надзидвания, за отделяне на мазилката по вертикалната част от покрива. Размерване, скрояване, изрязване и огъване на необходимите ламаринени парчета. Залепване, занитване или зафалцоване за направа на обшивката. Заготовка с вертикална част над 8см.	м
88		19.7	Монтаж на обшивка стени, поцинкована ламарина над 50см /поли/ Направа обшивки по стени и улами от поцинкована стоманена ламарина, двоен фалц. Ширина на ивицата над 50 см. Размерване, скрояване, изрязване и огъване на необходимите ламаринени парчета. Залепване, занитване или зафалцоване за направа на обшивката по бордове и атики и щорцовете. Монтаж на обшивката и щорцовете върху атики и бордове.	м ²
89		19.8	Монтаж на окачени улуци и водосточни тръби, поцинковани Монтаж на обли окачени улуци с външен усилен чрез заобляне кант и вътрешно окантоване от поцинкована стоманена ламарина, включително поцинкован крепежен елемент на улука. Монтаж на водосточни тръби поцинковани включително поцинкован крепежен елемент на тръбите. Размерване, скрояване, изрязване и огъване на необходимите ламаринени парчета. Залепване, занитване или зафалцоване за направа на улуците и водосточните тръби и други елементи. Наковаване на стоманените скоби. Поставяне на готовите звена на улуците, монтиране на водосточните тръби, включително свързването им с улука или водосточното казанче	м
90		19.9	Монтаж на барбакан с преходник Доставка и монтаж на барбакан с преходник към водосточна тръба за отводняване на покрива на трафопоста.	бр.
91		19.10	Монтаж на водосточни казанчета и S-ове, поцинковани Доставка и монтаж на водосточно казанче и S-връзка, към водосточна тръба за отводняване на покрива на трафопоста. Размерване, скрояване, изрязване и огъване на необходимите ламаринени парчета. Залепване, занитване или зафалцоване за направа на водосточните казанчета и други елементи. Свързване на казанчетата с улуците и водосточните тръби.	бр.
92		19.11	Монтаж на обшивка стрехи с поцинковани ламарини до 25см /капкоуловител/ Обшивка на стрехи от поцинкована стоманена ламарина включително направа и монтаж на щорцове. Размерване, скрояване, изрязване и огъване на необходимите ламаринени парчета. Залепване, занитване или зафалцоване за направа на обшивката и щорцовете. Монтаж на обшивката и щорцовете върху чела на стрехи.	м
	20		Други дейности	
93		20.1	Изкоп на земни маси Ръчен или машинен изкоп. Изкопаване на почвата, натоварване на превозното средство или прехвърляне на хоризонтално разстояние до 3м. Подравняване и оформяне на изкопа по дадени размери. Укрепване и обезопасяване на изкопите от всякакъв вид.	м ³
94		20.2	Подмяна на ОЖ табели Демонтаж на старата табела, събиране и изхвърляне на отпадъците на определени за това място. Разпробиване на нови отвори. Монтаж на новата ОЖ табела. Табелите са доставка на Възложителя.	бр.
95		20.3	Изкореняване и почистване от разстителност включително и отделни дървета с диаметър до 20см. Изсичане и изкореняване на храсти и млади дървета, пренасяне на дървесината на разстояние до 30м. за складиране.	м ²
96		20.4	Натоварване и извозване на строителни отпадъци до депо, включително заплащане на такси	м ³

			Окончателно почистване на обекта от всякакъв вид строителни и други отпадъци, товарене на транспортно средство, транспорт на депо, включително заплащане на такси за депониране.	
	21		Допълнителни дейности	
			За работи, които не могат да се отчетат по единни цени, но възникват заедно с тях или за дейности, които не се намират в директна връзка с монтажните работи, заплащането става по часова ставка. Допълнителните дейности трябва да се изпълнят само тогава, когато са разпоредени от Възложителя на поръчката. При използване на почасово заплащане е необходима писмена оферта за разходната норма за труд, която да бъде договорена предварително между Възложителя и Изпълнителя в писмена форма.	
97		21.1	Почасово заплащане за труда - Специалисти	час
			Квалифицирани работници	
98		21.2	Почасово заплащане за труда - Помощен персонал (обща работници)	час
			Помощен персонал (обща работници)	
99		21.3	Доставка на материали по Предложение за изпълнение на дейности от група 21, извън списъка на дейности в размер на 3% от Общата стойност:	бр.
100		21.4	Транспорт и специална механизация по Предложение за изпълнение на дейности от група 21, извън списъка на дейности в размер на 1% Общата стойност:	бр.
101		21.5	Малки поръчки	бр.
			При обща разчетена сума за строителни обекти под 1000 лв., съгласно Поз. 02.1 следва обща (глобална) добавка за малък строителен обект в размер на 50лв.	

Запознат съм с текста и приемам настоящите ТЕХНИЧЕСКО ОПИСАНИЕ и ИЗИСКВАНИЯ, като гарантирам за тяхното спазване и точно изпълнение.

Кандидат:

подпис с правна сила, и печат

СПИСЪК НА ДЕЙНОСТИТЕ

към система за предварителен подбор на изпълнители
 № С-15-ХК-Т-140, с предмет: "Извършване на дейности за ремонт, саниране и преустройство на архитектурно-строителна част на трафопостове и възлови станции в КЕЦ по обособени позиции"
 за позиции от 1 до 8 включително

№ по ред дейност	№ Група дейности	№ Позиция	ДЕЙНОСТ	Мерна единица
	10		Кофражни работи	
1		10.1	Направа кофраж за стоманобет.плочи с дебелина до 15 см с кофражни платна - включително демонтаж	м ²
2		10.2	Направа кофраж за фундаменти и ивични основи и кабелни канали - включително демонтаж	м ²
3		10.3	Направа кофраж за колони, греди, пояси, кабелни канали и др. стоманобетонени елементи - включително демонтаж	м ²
	11		Армировъчни работи	
4		11.1	Доставка, изработка и монтаж на армировка-обикновена и средна сложност Ø 6-12мм от стомана А I, А III	кг.
5		11.2	Доставка, изработка и монтаж на армировка-обикновена и средна сложност Ø14-50мм стомана А I, А III	кг.
6		11.3	Доставка и монтаж на стоманени планки в стоманобетонени плочи и колони - закладни части	кг.
	12		Бетонени работи	
7		12.1	Премахване на изравнителен бетон и замазки	м ²
8		12.2	Изпълнение на лек бетон за наклон - до 4см.	м ²
9		12.3	Изпълнение на лек бетон за наклон - над 4 см.	м ²
10		12.4	Доставка и полагане на неармиран бетон клас В20 - за всички конструкции	м ³
11		12.5	Доставка и полагане на армиран бетон клас В 20 за всички конструкции	м ³
12		12.6	Разбиване на неармиран бетон с дебелина до 10см	м ²
13		12.7	Разбиване на армиран бетон с дебелина над 10см	м ³
14		12.8	Изрязване на бетонени настилки с дебелина до 15см.	м
15		12.9	Саниране на видими бетони	м ²
16		12.10	Просичане на отвори до 20/20см. в бетонна стена с дебелина до 15 см	бр.
17		12.11	Просичане на отвори до 20/20см. в бетонна стена с дебелина над 15 см	бр.
18		12.12	Фрезозане на отвори до ф 150мм в бетонени стени с дебелина до 15см.	бр.
	13		Зидарски работи	
19		13.1	Направа на тухлена зидария на варов разтвор с дебелина на зида до 12см. включително	м ²
20		13.2	Направа на тухлена зидария на варов разтвор с дебелина на зида над 25см. включително	м ³
21		13.3	Направа тухлена зидария за разни надзидвания, кърпежи и др. подобни с обем до 1м ³	м ³
22		13.4	Пробиване на единични отвори с диаметър до 40 мм в стени	бр.
23		13.5	Просичане на отвори с размери до 50/50см в стари тухлени зидове на вароциментов разтвор при дебелина на зида до 120мм.	бр.
24		13.6	Просичане на отвори с размери до 50/50см в стари тухлени зидове на вароциментов разтвор при дебелина на зида до 250мм.	бр.
25		13.7	Доставка и монтаж на стоманен шурц дължина до 1.5м	кг.
26		13.8	Доставка и монтаж на стоманобетонен шурц дължина до 1.5м	бр.
27		13.9	Разрушаване на тухлена зидария	м ³
	14		Бояджийски работи	
28		14.1	Стъргане на постна боя от стени и тавани	м ²
29		14.2	Нанасяне на дълбокопроникващ грунд	м ²
30		14.3	Изпълнение на вътрешно боядисване по стени и тавани	м ²
31		14.4	Изпълнение на фасадно боядисване	м ²
32		14.5	Боядисване на плътни метални повърхности	м ²
33		14.6	Боядисване на непълтни метални повърхности	м ²

34		14.7	Боядисване без грундиране на плътни метални повърхности	М ²
35		14.8	Боядисване без грундиране на непълтни метални повърхности	М ²
	15		Мазачески работи	
36		15.1	Сваляне на стара вътрешна мазилка по стени и тавани	М ²
37		15.2	Сваляне на стара външна мазилка по стени и тавани	М ²
38		15.3	Направа чела и козирки със силен циментов разтвор	М
39		15.4	Направа на вътрешна гладка вароциментова мазилка, включително шприцоване	М ²
40		15.5	Направа на външна гладка вароциментова мазилка, включително шприцоване	М ²
41		15.6	Направа на външна пръскана мазилка, на минерална основа.	М ²
42		15.7	Направа на външна циментова основна мазилка по цокли.	М ²
43		15.8	Направа на армирана циментова замазка по подове, с арматурна мрежа от ф4мм през 15см с дебелина до 6см - ремонт на съществуваща.	М ²
44		15.9	Обръщане с вароциментова мазилка страници врати, прозорци, трегери, козирки и др. подобни с ширина до 30см	М
45		15.10	Изкърпване на вътрешна вароциментова мазилка	М ²
46		15.11	Изкърпване на външна гладка или пръскана вароциментова мазилка	М ²
47		15.12	Възстановяване на външна пръскана вароциментова мазилка	М ²
48		15.13	Направа на мозайка /бучарда/	М ²
49		15.14	Изкърпване на съществуваща мозайка /бучарда/	М ²
	16		Метални конструкции	
50		16.1	Изработка и монтаж на метална врата - плътна /по чертеж/	М ²
51		16.2	Изработка и монтаж на метална врата - с вентилационна решетка /по чертеж/	М ²
52		16.3	Изработка и монтаж на метална каса за врата	кг.
53		16.4	Ремонт / прогонване на метална врата /подмяна на панти/	бр.
54		16.5	Демонтаж и монтаж на нова брава от същия или друг тип.	бр.
55		16.6	Изработка и монтаж на предпазно мрежесто ограждение /по чертеж/	М ²
56		16.7	Ремонт на вентилационни решетки и метални скари /включително демонтаж и монтаж и почистване на шахтите/	М ²
57		16.8	Изработка и монтаж на метални вентилационни решетки за стена /по чертеж/	М ²
58		16.9	Изработка и монтаж на метални скари включително почистване на шахтите /по чертеж/	М ²
59		16.10	Доставка и монтаж на кабелни метални скари /лавици/ с ширина до 300мм. - включително доставка и монтаж на всички крепежни елементи	М
60		16.11	Демонтаж на метални вентилационни решетки за стена	бр.
61		16.12	Направа, доставка и монтаж на дребни метални конструкции	кг.
62		16.13	Демонтаж на дребни метални конструкции	кг.
	17		Електрически инсталации	
63		17.1	Монтаж на кабелоподобен проводник до СВТ 4x1,5мм ² с антигронови скоби по стени и тавани	М
64		17.2	Монтаж разклонителни кутии	бр.
65		17.3	Монтаж електрически ключ обикновен – IP-54	бр.
66		17.4	Монтаж влагозащитено осветително тяло – 1x60W, IP-54	бр.
67		17.5	Монтаж влагозащитено осветително тяло с луминисцентна лампа – 1x36W, IP-54	бр.
68		17.6	Монтаж влагозащитено осветително тяло с луминисцентна лампа – 1x20W, IP-54 - акумулаторна батерия.	бр.
69		17.7	Демонтаж електрически ключове и разклонителни кутии	бр.
70		17.8	Демонтаж проводник, положен открито с антигронови скоби	М
	18		Битумни работи	
71		18.1	Почистване на чакъл и отстраняване	М ³
72		18.2	Отстраняване на покривна изолация	М ²
73		18.3	Грундиране на бетонови повърхности, включително почистване	М ²
74		18.4	Изпълнение на хидроизолация 1-ви слой	М ²
75		18.5	Изпълнение на хидроизолация 2-ри слой	М ²
76		18.6	Изпълнение на хидроизолация по бордове с височина на полагане над 30 см. 1-ви слой	М ²
77		18.7	Изпълнение на хидроизолация по бордове с височина на полагане над 30 см. 2-ри слой	М ²
78		18.8	Изпълнение на хидроизолация по бордове с височина на полагане до 30 см. 1-ви слой	М
79		18.9	Изпълнение на хидроизолация по бордове с височина на полагане до 30см. 2-ри слой	М

80		18.10	Възстановяване на частично отлепена стара изолация /балони/	м ²
81		18.11	Изпълнение и оформяне на холкери от еластичен и водонепропусклив разтвор	м
	19		Тенекеджийски работи	
82		19.1	Демонтаж на водосточна система: водосточни тръби, улуци и водосточни казанчета	м
83		19.2	Демонтаж на обшивки от ламарина	м ²
84		19.3	Демонтаж на барбакани	бр.
85		19.4	Монтаж на дървена греда върху атика, бордове	м
86		19.5	Монтаж на обшивки атика и бордове с поцинкована ламарина /шапки/	м
87		19.6	Монтаж на ъглова обшивка поцинкована вертикална част над 8см	м
88		19.7	Монтаж на обшивка стени, поцинкована ламарина над 50см /поли/	м ²
89		19.8	Монтаж на окачени улуци и водосточни тръби, поцинковани	м
90		19.9	Монтаж на барбакан с преходник	бр.
91		19.10	Монтаж на водосточни казанчета и S-ове, поцинковани	бр.
92		19.11	Монтаж на обшивка стрехи с поцинковани ламарини до 25см /капкоуловител/	м
	20		Други дейности	
93		20.1	Изкоп на земни маси	м ³
94		20.2	Подмяна на ОЖ табели	бр.
95		20.3	Изкореняване и почистване от разстителност включително и отделни дървета с диаметър до 20см.	м ²
96		20.4	Натоварване и извозване на строителни отпадъци до депо, включително заплащане на такси	м ³
	21		Допълнителни дейности	
97		21.1	Почасово заплащане за труда - Специалисти	час
98		21.2	Почасово заплащане за труда - Помощен персонал (общи работници)	час
99		21.3	Доставка на материали по Предложение за изпълнение на дейности от група 21, извън списъка на дейности в размер на 3% от Общата стойност:	бр.
100		21.4	Транспорт и специална механизация по Предложение за изпълнение на дейности от група 21, извън списъка на дейности в размер на 1% Общата стойност:	бр.
101		21.5	Малки поръчки	бр.

Запознат съм с текста и приемам настоящия СПИСЪК НА ДЕЙНОСТИТЕ.

Кандидат:

подпис с правна сила, и печат

ГРАФИЧНО ПРЕДСТАВЯНЕ НА ОПИСАНИЯТА НА ДЕЙНОСТИТЕ

към система за предварителен подбор на изпълнители
№ С-15-ХК-Т-140, с предмет: "Извършване на дейности за ремонт, саниране и преустройство на архитектурно-строителна част на трафопостове и възлови станции в КЕЦ по обособени позиции"

№	№ Група	№ Позиция	ГРАФИЧНО ПРЕДСТАВЯНЕ НА ОПИСАНИЕТО НА ДЕЙНОСТТА	Мерна единица
	16		Метални конструкции	
50		16.1	Изработка и монтаж на метална врата - плътна /по чертеж/	м ²

Метална врата плътна

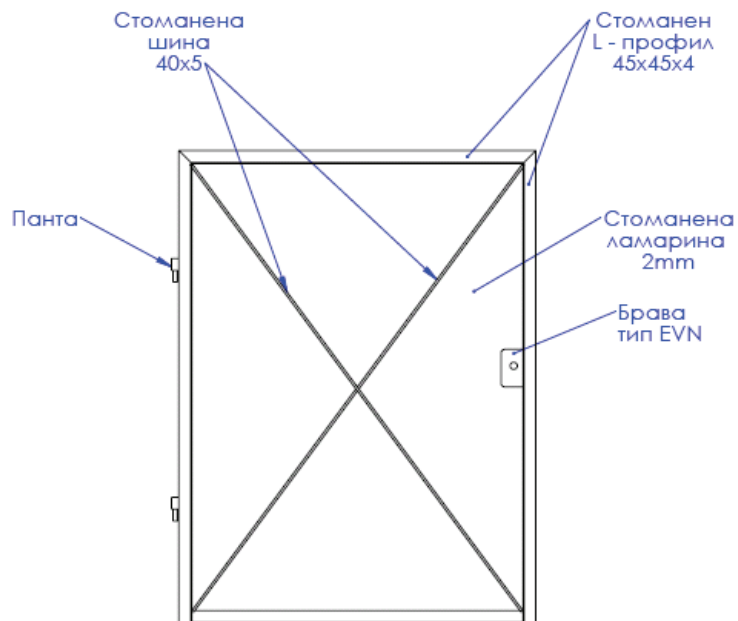

Материали:

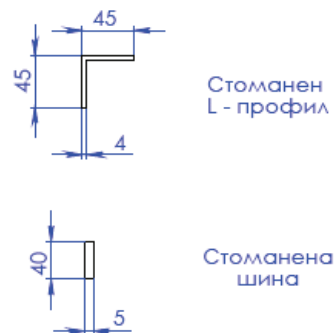

51	16.2	Изработка и монтаж на метална врата - с вентилационна решетка /по чертеж/	м ²
----	------	---	----------------

Метална врата с вентилационна решетка

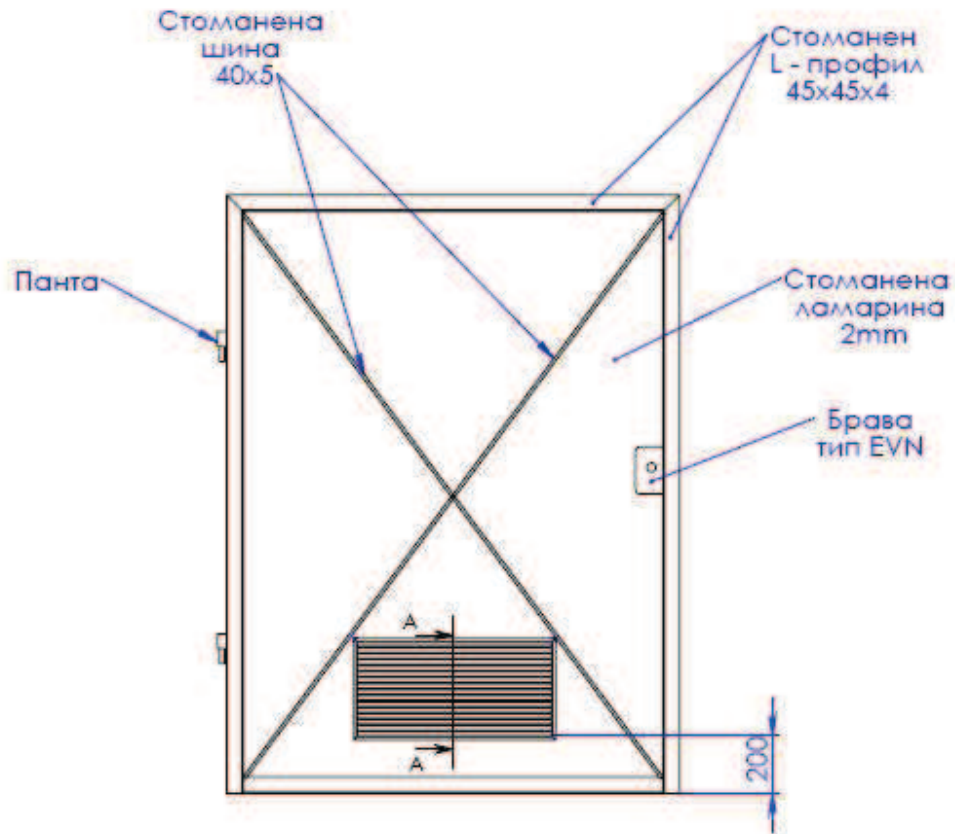

Материали:



55	16.6	Изработка и монтаж на предпазно мрежесто ограждение /по чертеж/	м ²
----	------	---	----------------

Предпазно мрежесто ограждение

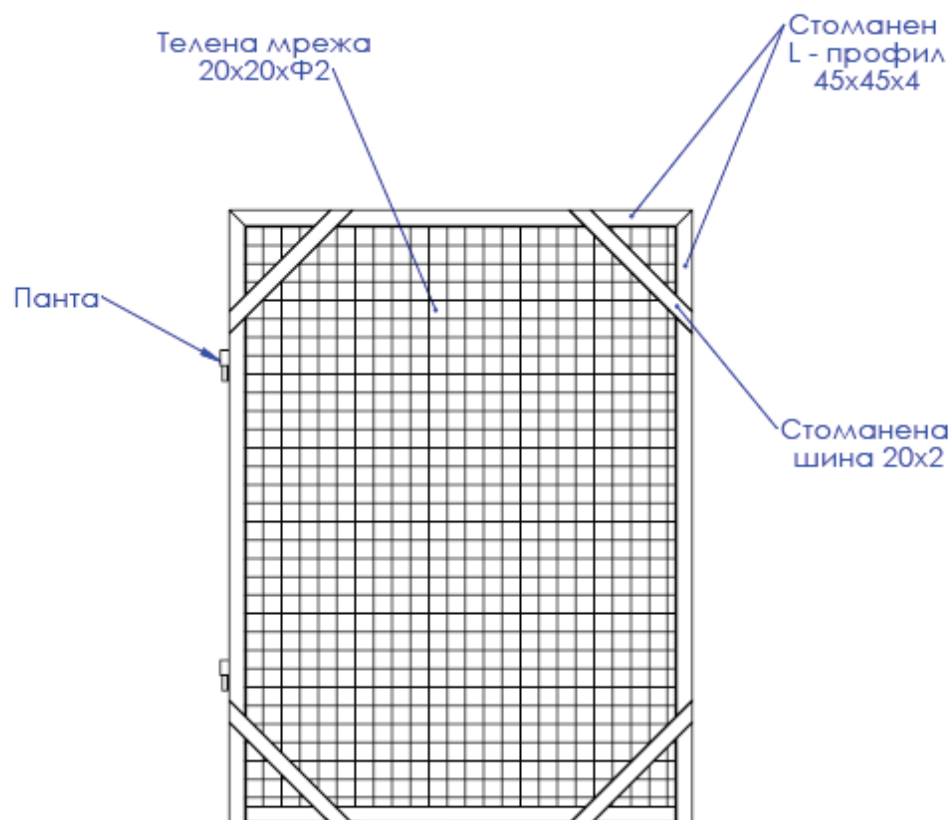

Материали:

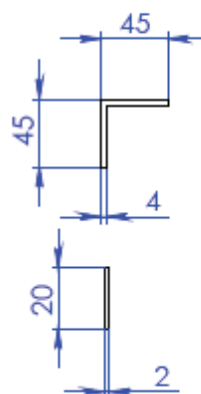

Стоманен
L - профил

Стотанена
шина 20x2

57	16.8	Изработка и монтаж на метални вентилационни решетки за стена /по чертеж/	м ²
----	------	--	----------------

Метална вентилационна решетка за стена

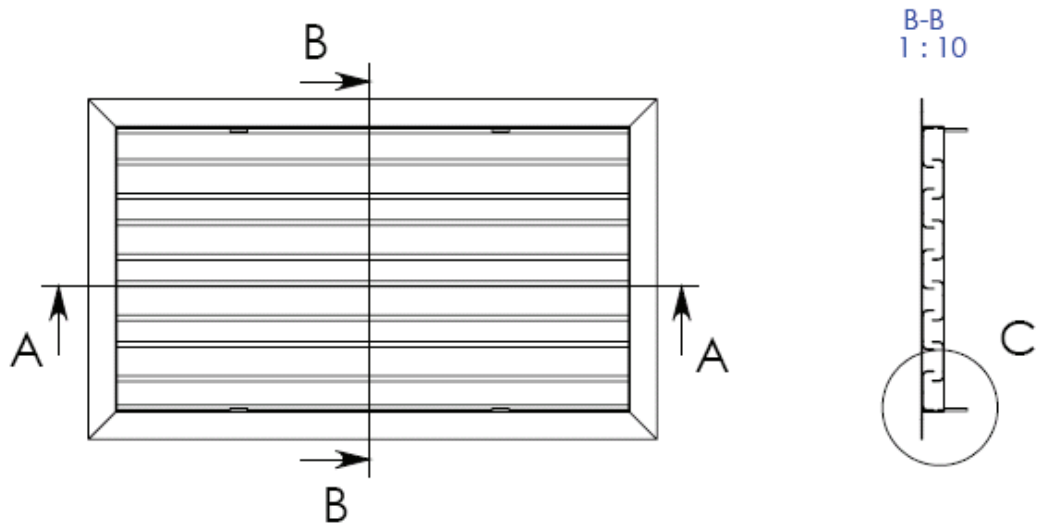

A-A
1:10



Материали:

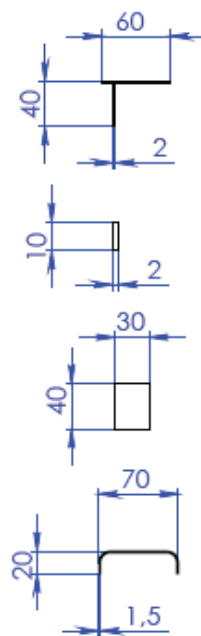
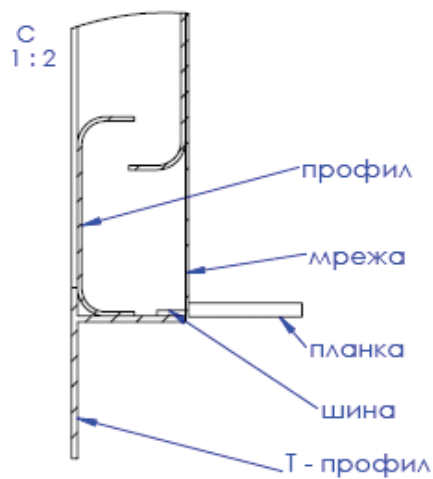

T-Профил

Шина

Планка

Профил

Телена мрежа 5/5 ф2

58		16.9 Изработка и монтаж на метални предпазни решетки над външни шахти /по чертеж/, включително почистване на шахтите	м ²
----	--	--	----------------

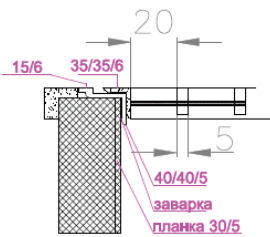
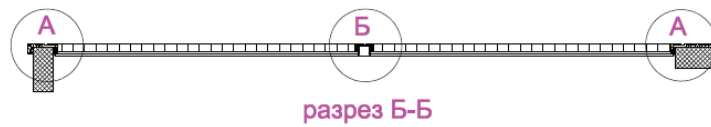
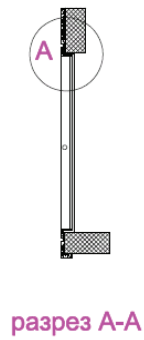
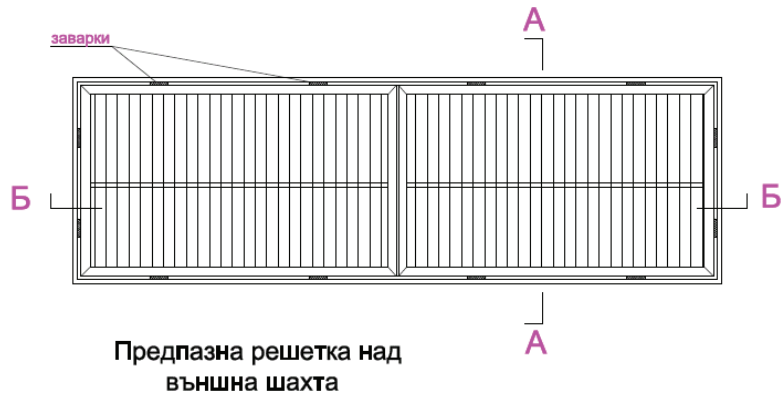

Детайл "А"

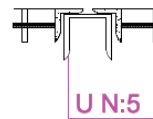

Детайл "Б"

МАТЕРИАЛ:

- L 40/40/5
- L 35/35/6
- U N:5
- I 30/5

18	Битумни работи
	Детайл хидроизолация борд

ДЕТАЙЛ ИЗОЛАЦИЯ БОРД



	Детайл хидроизолация покрив
--	-----------------------------

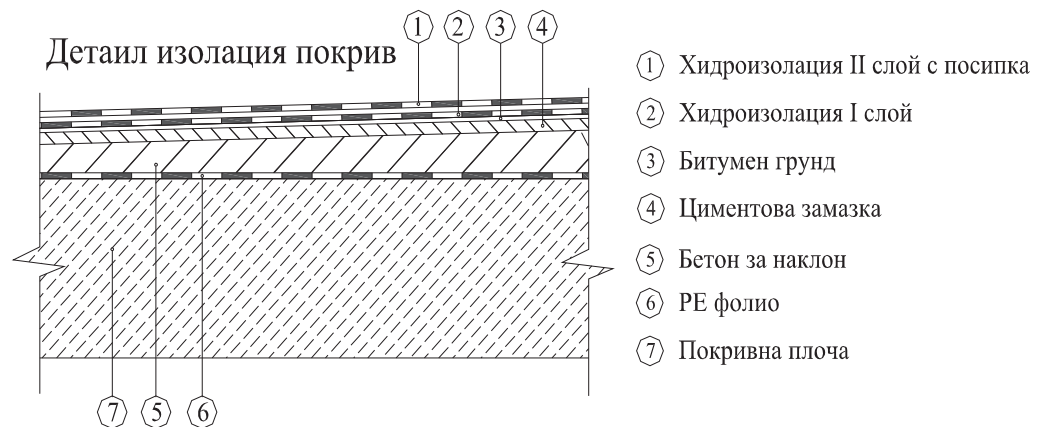

детайл стреха

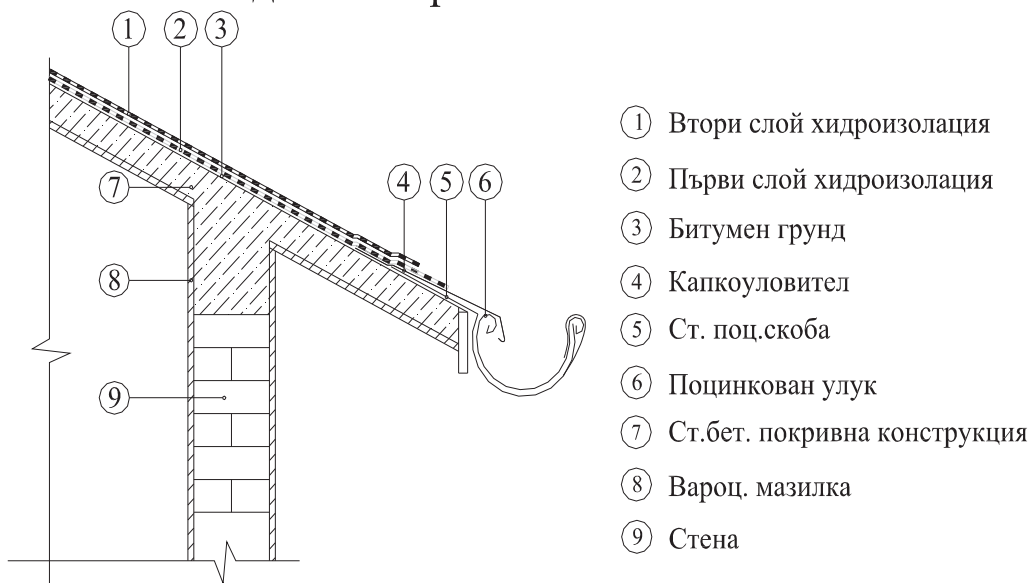

Присъединяване към бет.стена без мазилка



- ① Ламарина поставена с набиване
 ② Уплътняване
 ③ Винт с дюбел, през 20см
 ④ Притягаща шина
 ⑤ Горен слой на присъединяването
 ⑥ Първи слой на присъединяването
 ⑦ Холкер
 ⑧ Горен слой хидроизолация
 ⑨ Първи слой хидроизолация
 ⑩ Битумен грунд
 ⑪ Носеща конструкция от стоманобетон

Присъединяване към стена с мазилка

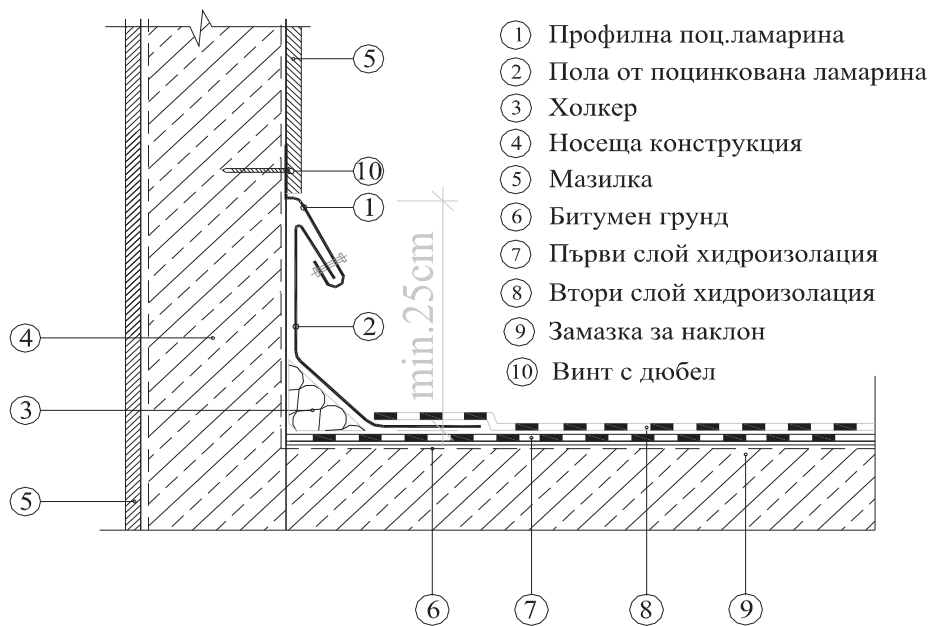

Запознат съм с текста и чертежите, и приемам настоящото ГРАФИЧНО ПРЕДСТАВЯНЕ НА ОПИСАНИЯТА НА ДЕЙНОСТИТЕ, като гарантирам за тяхното спазване и точно изпълнение.

Кандидат: _____
/подпис и печат/

Предложение за изпълнение на дейности от група 21 №

към заявка № _____ от дата _____ договор № _____

Дейност: /точно и пълно описание на дейността - включително ако е приложимо количествено описание - разстояния, терен, затрудняващи фактори и т.н./

Необходими ресурси за изпълнение на дейността:

Материали:

Вид	мярка	количество	ед. цена	сума

Транспорт и специална механизация

Вид	мярка	количество	ед. цена	сума

Разходи за труд

Категория /спец.; общи раб./	мярка	количество	разх. норма в ч.ч.	общо ч.ч.

Разходите за амортизация на активи, консумативи, гориво, смазочни материли и т.н. следва да са включени в цената на съответната дейност и не се начисляват допълнително.

дата:

Изговил:
/изпълнител/

Приел:
.....
/инвеститор/

Протокол за реално изпълнени дейности от група 21 №

към Предложение №

от дата

Изпълнени Дейности: /точно и пълно описание на дейността - включително ако е приложимо количествено описание - разстояния, терен, затрудняващи фактори и т.н./

Вложени материали:

Вид	мярка	количество	дата

Извършен транспорт и специална механизация

Вид	мярка	количество	дата

Извършени разходи за труд

Категория /спец.; общи раб./	брой	работни часове	
		общо	дата

Разходите за амортизация на активи, консумативи, гориво, смазочни материли и т.н. следва да са включени в цената на съответната дейност и не се начисляват допълнително.

дата:

Изговил:

Приел:

/изпълнител/

.....

/инвеститор/



АГЕНЦИЯ ПО ОБЩЕСТВЕНИ ПОРЪЧКИ
 1000 София, ул. Лега 4
 факс: 940 7078
 e-mail: rop@aop.bg , e-rop@aop.bg
 интернет адрес: <http://www.aop.bg>

РЕШЕНИЕ

- Проект на решение
- Решение за публикуване

Номер: С-15-ХК-Т-140/Р1 от 08/06/2015 дд/мм/гггг

- А) за откриване на процедура
- Б) за промяна
- В) за прекратяване на процедура за възлагане на обществена поръчка

Обектът на обществената поръчка е по:

- чл. 3, ал. 1 от ЗОП
- чл. 3, ал. 2 от ЗОП
- Съгласен съм АОП да изпрати данните, необходими за публикуване на Обявление за допълнителна информация, информация за незавършена процедура или CORRIGENDUM, до Официален вестник на ЕС в съответствие с Общите условия за използване на услугата Електронен подател

ДЕЛОВОДНА ИНФОРМАЦИЯ

<p>Деловодна информация Партида на възложителя: 00143 Поделение: _____ Изходящ номер: _____ от дата _____ Коментар на възложителя:</p>

РАЗДЕЛ I: ВЪЗЛОЖИТЕЛ

- по чл. 7, т. 1-4 от ЗОП (класически)
- по чл. 7, т. 5 или 6 от ЗОП (секторен)

I.1) Наименование и адрес		
Официално наименование ЕВН България Електроразпределение ЕАД		
Адрес ул. Христо Г. Данов №37		
Град Пловдив	Пощенски код 4000	Държава България
За контакти отдел Кординация външни организации	Телефон 0882 834181	
Лице за контакт Никола Стойчев		
Електронна поща	Факс 032 278500	
Интернет адрес/и (когато е приложимо) Адрес на възложителя: www.evn.bg Адрес на профила на купувача:		

<http://www.evn.bg/Za-nas/Obshtestveni-porachki/Sist--za-predvariteln-podbor-2.aspx>

I.2) Вид на възложителя и основна дейност/и:
 (попълва се от възложители по чл.7, т.1-4 от ЗОП)

<input type="checkbox"/> Министерство или друг държавен орган, включително техни регионални или местни подразделения	<input type="checkbox"/> Обществени услуги
<input type="checkbox"/> Национална агенция/служба	<input type="checkbox"/> Отбрана
<input type="checkbox"/> Регионален или местен орган	<input type="checkbox"/> Обществен ред и сигурност
<input type="checkbox"/> Регионална или местна агенция/служба	<input type="checkbox"/> Околна среда
<input type="checkbox"/> Публичноправни организация	<input type="checkbox"/> Икономическа и финансова дейност
<input type="checkbox"/> Европейска институция/агенция или международна организация	<input type="checkbox"/> Здравеопазване
<input type="checkbox"/> Друго (моля, уточнете): _____	<input type="checkbox"/> Настаняване/жилищно строителство и места за отдих и култура
	<input type="checkbox"/> Социална закрила
	<input type="checkbox"/> Отдих, култура и религия
	<input type="checkbox"/> Образование
	<input type="checkbox"/> Друго (моля, уточнете): _____

I.3) Основна дейност/и на възложителя, свързана/и с:
 (попълва се от възложител по чл. 7, т.5 или 6 от ЗОП)

<input type="checkbox"/> Производство, пренос и разпределение на природен газ и топлинна енергия	<input type="checkbox"/> Пощенски услуги
<input checked="" type="checkbox"/> Електрическа енергия	<input type="checkbox"/> Железопътни услуги
<input type="checkbox"/> Търсене, проучване или добив на природен газ или нефт	<input type="checkbox"/> Градски железопътни, трамвайни, тролейбусни или автобусни услуги
<input type="checkbox"/> Търсене, проучване или добив на въглища или други твърди горива	<input type="checkbox"/> Пристанищни дейности
<input type="checkbox"/> Вода	<input type="checkbox"/> Летищни дейности

A) ЗА ОТКРИВАНЕ НА ПРОЦЕДУРА ЗА ВЪЗЛАГАНЕ НА ОБЩЕСТВЕНА ПОРЪЧКА

II: ОТКРИВАНЕ

ОТКРИВАМ

- процедура за възлагане на обществена поръчка
- конкурс за проект
- процедура за създаване на система за предварителен подбор

II.1) Вид на процедурата

Попълва се от възложител по чл.7, т.1-4 от ЗОП

Открита процедура	<input type="checkbox"/> Ускорена на договаряне с обявление	<input type="checkbox"/>
Ограничена процедура	<input type="checkbox"/> Договаряне без обявление	<input type="checkbox"/>
Ускорена ограничена процедура	<input type="checkbox"/> Конкурс за проект - открит	<input type="checkbox"/>
Състезателен диалог	<input type="checkbox"/> Конкурс за проект - ограничен	<input type="checkbox"/>
Договаряне с обявление	<input type="checkbox"/>	<input type="checkbox"/>

Попълва се от възложител по чл.7, т.5 или 6 от ЗОП

Открита процедура	<input type="checkbox"/> Договаряне без обявление	<input type="checkbox"/>
Ограничена процедура	<input type="checkbox"/> Конкурс за проект - открит	<input type="checkbox"/>
Договаряне с обявление	<input checked="" type="checkbox"/> Конкурс за проект - ограничен	<input type="checkbox"/>

III: ПРАВНО ОСНОВАНИЕ

Попълва се от възложител по чл.7, т.1-4 от ЗОП

Чл. 16, ал. 8 от ЗОП	<input type="checkbox"/> Чл. 84, т. ____, във вр. с чл. 86 ал. 3 от ЗОП	<input type="checkbox"/>
Чл. 16, ал. 8, във вр. с чл. 76 ал. 3 от ЗОП	<input type="checkbox"/> Чл. 90, ал. 1, т. ____, от ЗОП	<input type="checkbox"/>
Чл. 83а, ал. 1 от ЗОП	<input type="checkbox"/> Чл. 94, ал. 2 от ЗОП	<input type="checkbox"/>

Чл. 84, т. _____ от ЗОП	<input type="checkbox"/> Чл. 119в, ал. 3, т. _____ от ЗОП	<input type="checkbox"/>
Попълва се от възложител по чл.7, т.5 или 6 от ЗОП		
Чл. 103, ал. 1 от ЗОП	<input type="checkbox"/> Чл. 105, ал. 1 от ЗОП	<input checked="" type="checkbox"/>
Чл. 103, ал. 2, т. _____ от ЗОП	<input type="checkbox"/> Чл. 105, ал. 1, във връзка с чл. 103, ал.1 от ЗОП	<input type="checkbox"/>
Чл. 94, ал. 2 от ЗОП	<input type="checkbox"/> Чл. 119в, ал. 3, т. _____ от ЗОП	<input type="checkbox"/>
точка:		

IV: ОБЕКТ НА ПОРЪЧКАТА

- Строителство
 Доставки
 Услуги

IV.1) Описание на предмета на поръчката / на потребностите при състезателен диалог / на конкурса за проект

Извършване на дейности за ремонт, саниране и преустройство на архитектурно-строителна част на трафопостове и възлови станции в КЕЦ по обособени позиции:

Обособена позиция 1 – Територията на Клиентски Енергоцентър (КЕЦ): Пазарджик, Белово, Панагюрище, Велинград, Стамболийски, Карлово, Калояново;

Обособена позиция 2 – Територията на КЕЦ: Пловдив Север, Пловдив Център, Пловдив Юг;

Обособена позиция 3 – Територията на КЕЦ: Асеновград, Смолян, Девин, Чепеларе, Златоград;

Обособена позиция 4 – Територията на КЕЦ: Раковски, Раднево, Казанлък, Стара Загора, Загоре;

Обособена позиция 5 – Територията на КЕЦ:

Хасково, Димитровград, Кърджали, Момчилград, Харманли, Свиленград, Крумовград; Обособена позиция 6 – Територията на КЕЦ: Сливен, Нова Загора, Ямбол, Елхово;

Обособена позиция 7 – Територията на КЕЦ: Бургас, Бургас Юг, Карнобат;

Обособена позиция 8 – Територията на КЕЦ: Поморие, Приморско (Когато основният предмет на поръчката/конкурса съдържа допълнителни предмети, те трябва да бъдат описани в това поле)

IV.2) Зелена обществена поръчка

IV.2.1) Поръчката е "зелена", съгласно обхвата на Националния план за действие за насърчаване на зелените обществени поръчки: Да Не

IV.2.1.1) Продуктова група

- | | |
|--|---|
| <input type="checkbox"/> Копирна и графична хартия | <input type="checkbox"/> Климатици |
| <input type="checkbox"/> Офис ИТ оборудване | <input type="checkbox"/> Почистващи продукти и услуги |
| <input type="checkbox"/> Офис осветление | <input type="checkbox"/> Конвенционални транспортни средства и услуги, свързани с тях |
| <input type="checkbox"/> Улично осветление | <input type="checkbox"/> Електрически превозни средства и системи за зареждане |

IV.2.1.2) "Зелените" критерии присъстват във:

Техническата спецификация _____ (брой)
Критериите за подбор по чл. 25, ал. 2, т. 6 от ЗОП _____ (брой)
Показателите за оценка на офертите _____ (брой)
Изискванията при изпълнение на договора (клаузи в проекто-договора) _____ (брой)

IV.2.2) Поръчката е "зелена" извън обхвата на Националния план за Да Не

действие (Моля, посочете екокритерите в полето за друга информация)

V: МОТИВИ

V.1) Мотиви за избора на процедура

(Кратко описание на фактическите обстоятелства, които обуславят избора на съответната процедура)

V.2) Лица, до които се изпраща поканата за участие в процедура на договаряне без обявление по реда на ЗОП (когато е приложимо)

V.3) Настоящата процедура е свързана с процедура за възлагане на обществена поръчка или конкурс за проект, която е (когато е приложимо):

открита с решение № _____ от дата _____ дд/мм/гггг
публикувана в Регистъра на обществените поръчки под уникален №
_____ (nnnnn-yyyy-xxxx)

Допълнителната/повторната услуга или строителство е (когато е приложимо):

на обща стойност _____ Валута: без ДДС с ДДС Стойност на ДДС (в %) _____

VI: ОДОБРЯВАМ

- обявлението и документацията за участие
 обявлението и описателния документ
 поканата за обществена поръчка
 поканата за обществена поръчка и документацията
 обявлението и конкурсната програма
 обявлението

VII: ОБЖАЛВАНЕ

VII.1) Орган, който отговаря за процедурите по обжалване

Официално наименование

Комисия за защита на конкуренцията

Адрес

бул. Витоша №18

Град

София

Пощенски код

1000

Държава

България

Телефон

02 9884070

Електронна поща

срсadmin@срс.bg

Факс

02 9884070

Интернет адрес (URL):

VII.2) Срок за подаване на жалби: съгласно чл.120 от ЗОП

VIII: ДРУГА ИНФОРМАЦИЯ (когато е приложимо)

IX: ДАТА на изпращане на настоящото решение

Дата: 08/06/2015 г/м/гггг

Възложител:

Информацията е заличена съгласно чл.2 и чл.4 от ЗЗЛД.

Длъжност:

Изп. член на СД



Информацията е заличена съгласно чл.2 и чл.4 от ЗЗЛД.



ЕВРОПЕЙСКИ СЪЮЗ

Публикуване на притурката към Официален вестник на Европейския съюз
ул. Мерсие №2, 2985 Люксембург, ЛЮКСЕМБУРГ

Факс: (352) 29 29 42 670 Адрес за електронна поща: ojs@publications.europa.eu

Информация и онлайн формуляри: <http://simap.europa.eu>

КВАЛИФИКАЦИОННА СИСТЕМА — СПЕЦИАЛНИ СЕКТОРИ

Директива 2004/17/ЕО

Настоящото обявление представлява обявяване на конкурентно възлагане на поръчка Да Не

РАЗДЕЛ I: ВЪЗЛОЖИТЕЛ

I.1) Наименование, адреси и място/места за контакт

Официално наименование

ЕВН България Електроразпределение ЕАД

Национален идентификационен № (ЕИК) (ако е известен)

115552190

Пощенски адрес

ул. Христо Г. Данов №37

Град

Пловдив

Пощенски код

4000

Държава

България

Място/места за контакт

Отдел Кординация външни организации

Телефон

0882 834181

На вниманието на

Никола Стойчев

Адрес за електронна поща

Факс

032 278502

Интернет адрес/и (в приложимите случаи)

Основен адрес на възложителя (URL):

www.evn.bg

Адрес на профила на купувача (URL):

<http://www.evn.bg/Za-nas/Obshtestveni-porachki/Sist--za-predvariteln-podbor-2.aspx>

Електронен достъп до документи (URL):

Електронно подаване на кандидатури и заявления за участие (URL):

Моля, използвайте приложение А за предоставяне на по-подробна информация.

Допълнителна информация може да бъде получена от:

Горепосоченото/ите място/места за контакт

Друго (моля, попълнете приложение А.І)

Допълнителни документи могат да бъдат получени от:

Горепосоченото/ите място/места за контакт

Друго (моля, попълнете приложение А.ІІ)

Заявленията за участие или кандидатурите трябва да бъдат изпратени на:

Горепосоченото/ите място/места за контакт

Друго (моля, попълнете приложение А.ІІІ)

I.2) Основна дейност или дейности на възложителя

Производство, пренос и разпределение на газ и топлинна енергия

Железопътни услуги

Електрическа енергия

Градски железопътни, трамвайни,

<input type="checkbox"/> Проучване и добив на газ или нефт	<input type="checkbox"/> тролейбусни или автобусни услуги
<input type="checkbox"/> Проучване и добив на въглища или други твърди горива	<input type="checkbox"/> Пристанищни дейности
<input type="checkbox"/> Вода	<input type="checkbox"/> Летищни дейности
<input type="checkbox"/> Пощенски услуги	<input type="checkbox"/> Друго (моля, пояснете): _____

I.3) Възлагане на поръчка от името на други възложители

Възложителят извършва покупка от името на други възложители (ако да, информация за тези възложители може да бъде предоставена в приложение А)

Да Не **РАЗДЕЛ II: ОБЕКТ НА КВАЛИФИКАЦИОННАТА СИСТЕМА****II.1) Заглавие на поръчката, предоставено от възложителя**

Извършване на дейности за ремонт, саниране и преустройство на архитектурно-строителна част на трафопостове и възлови станции в КЕЦ по обособени позиции

II.2) Вид на поръчката (изберете само една категория – строителство, доставки или услуги, която съответства в най-голяма степен на конкретния обект на вашата поръчка или покупка/и)

<input checked="" type="checkbox"/> Строителство	<input type="checkbox"/> Доставки	<input type="checkbox"/> Услуги
		Категория услуга No Моля, вижте приложение B2 относно категориите услуги

II.3) Описание на строителството, услугите или стоките, които трябва да бъдат възложени посредством квалификационната система

Ремонт, саниране и преустройство на архитектурно-строителна част на трафопостове и възлови станции в КЕЦ по обособени позиции

Обособена позиция 1 – Територията на Клиентски Енергоцентър (КЕЦ) : Пазарджик, Белово, Панагюрище, Велинград, Стамболийски, Карлово, Калояново;
Обособена позиция 2 – Територията на КЕЦ: Пловдив Север, Пловдив Център, Пловдив Юг;
Обособена позиция 3 – Територията на КЕЦ: Асеновград, Смолян, Девин, Чепеларе, Златоград;
Обособена позиция 4 – Територията на КЕЦ: Раковски, Раднево, Казанлък, Стара Загора, Загоре;
Обособена позиция 5 – Територията на КЕЦ: Хасково, Димитровград, Кърджали, Момчилград, Харманли, Свиленград, Крумовград;
Обособена позиция 6 – Територията на КЕЦ: Сливен, Нова Загора, Ямбол, Елхово;
Обособена позиция 7 – Територията на КЕЦ: Бургас, Бургас Юг, Карнобат;
Обособена позиция 8 – Територията на КЕЦ: Поморие, Приморско

II.4) Общ терминологичен речник (CPV)

	Основен речник	Допълнителен речник (в приложимите случаи)
Основен обект	45200000	

II.5) Информация относно Споразумението за държавни поръчки (GPA)

Поръчката попада в обхвата на Споразумението за държавни поръчки (GPA)

Да Не

(Използвайте този раздел толкова пъти, колкото е необходимо)

РАЗДЕЛ III: ПРАВНА, ИКОНОМИЧЕСКА, ФИНАНСОВА И ТЕХНИЧЕСКА ИНФОРМАЦИЯ

III.1) Условия за участие

III.1.1) Квалифициране за системата

(Когато тази информация е в голям обем и се основава на документи, с които разполагат заинтересованите изпълнители на доставки, стоителство или услуги, достатъчно е обобщение на основните условия и методи и позоваване на тези документи)

Условия, които трябва да бъдат изпълнени от икономическите оператори с оглед на тяхното квалифициране:

Изисквания относно система за предварителен подбор:

1. Списък с пълно и коректно изброяване на приложените към него документи
2. Подписани и подпечатани от кандидата: Проектно-договор, ведно с Търг. условия, Техн. описание и изисквания, Сп. на дейностите, Граф. представяне на опис. на дейностите, Мерки за безопасност, Критерии за изкл. от с-ма за предв. подбор, Общи условия, Клауза

Изисквания за юридическото състояние – отнасят се за всички обособени позиции:

3. Документи, удостоверяващи правосубектността на кандидата.

4. Декларация № 1 чрез лицата по Чл.47, ал.4 за липса на обстоятелствата по чл.47, ал.1, и ал 5 от ЗОП (за липса на обстоятелствата по Чл.48 за чуждестранни физически и юридически лица)

Методи, съгласно които ще бъде проверявано всяко от тези условия:

Изисквания относно система за предварителен подбор:

1. Списък от Кандидата с пълно и коректно изброяване на приложените към него документи
2. Подписани и подпечатани от кандидата: Проектно-договор, ведно с Търг. условия, Техн. описание и изисквания, Сп. на дейностите, Граф. представяне на опис. на дейностите, Мерки за безопасност, Критерии за изкл. от с-ма за предв. подбор, Общи условия, Клауза

3. Копие от документа за регистрация или ЕИК съгл. чл. 23 от ЗТР, когато кандидатът е ЮЛ или ЕТ; за чуждестр. лица – съответен еквив. документ за регистрация, изд. от съдебен/админ. орган в държавата, в която е установена, а когато кандидатът е дружество по Закона за задълженията и договорите заверено копие от нотариално заверен договор за създаване на дружество по ЗЗД. В договора се посочва представляващият обединението.

4. Декларация от Кандидата

<p>5. Декларация № 2 чрез лицата по Чл.47, ал.4 за липса на обстоятелствата по чл. 56, ал.1, т.6 от ЗОП</p>	<p>5. Декларация от Кандидата</p>
<p>6. Декларация № 3 чрез лицата по Чл.47, ал.4 за обстоятелствата по чл. 56, ал. 1, т. 11 и т.12 от ЗОП</p>	<p>6. Декларация от Кандидата</p>
<p>7. Декларация № 4 чрез лицата по Чл.47, ал.4 за обстоятелствата по чл. 56, ал.1, т.8 от ЗОП</p>	<p>7. Декларация от Кандидата</p>
<p>8. Декларация № 5 от подизпълнител, когато е приложимо</p>	<p>8. Декларация от Кандидата</p>
<p>9. Декларация № 6 за солидарна отговорност, когато е приложимо</p>	<p>9. Декларация от Кандидата</p>
<p>Изисквания за технически възможности и квалификация: 10. Кандидатът трябва да е вписан в ЦПРС на Камарата на Строителите в България, мин.за пета група, за класове: 41.20; 43.21; 43.29; 43.31; 43.32; 43.33; 43.34; 43.39; 43.91; 43.99 .</p>	<p>10. Доказва се със заверени копия на валидно удостоверение и талон за вписване, издадени от КСБ и Декларация 7 от Кандидата.</p>
<p>11.Кандидатът да е изпълнил строителството на обекти с предмет еднакъв или сходен с предмета на системата за последните 5 (пет) години, считано от датата на подаване на заявлението за участие, на обща стойност не по-малка от 500.000,00 лв., без вкл. ДДС.</p>	<p>11.Доказва се със заверени копия на удостоверения за изпълнение на обектите и Декларация №8 от Кандидата съдържаща списък и информация за обектите.</p>
<p>12. Кандидатът трябва да притежава валидна застрахователна полица за застраховка "Професионална отговорност", съгласно чл.171 от ЗУТ, както и валидна застрахователна полица за застраховка „Трудова злополука“.</p>	<p>12.Доказва се със зeverени копия на застрахователните полици и Декларация №9 от Кандидата.</p>
<p>13.Кандидатът трябва да използва хидроизолационен материал за първи и втори слой, който да покрива минималните</p>	<p>13.Доказва се с Декларация №10 от Кандидата, съдържаща информация за минималните технически характеристики на</p>

<p>технически характеристики на Възложителя.</p> <p>14. Кандидатът трябва да разполага с персонал, назначен на трудов и/или граждански договор, възлизащ мин. на 30 човека, които ще изпълняват дейностите по предмета на системата, в това число: 10 - за хидроизолационни дейности, 5 - електротехника, 5 - заварчика, и общо 10 - кофражисти, мазачи, зидари, арматуристи, тенекиджии, бояджии (и др. по преценка на кандидата).</p> <p>Формулярът за обявление на обществена поръчка е физически ограничен до определен брой символи.</p> <p>Пълната информация е налична на профила на купувача на адрес: http://www.evn.bg/Za-nas/Obshtestveni-porachki/Sist-za-predvaritelen-podbor-2.aspx</p>	<p>Възложителя към хидроизолационен материал за първи и втори слой, информация за предложения от Кандидата продукт с приложени доказателства за техническите характеристики на хидроиз. материал.</p> <p>14. Доказва се Декларация №11 от Кандидата, включваща списък на персонала, с приложени към декларацията справка от НАП за трудовите договори и/или заверени копия от: граждански договори, документи доказващи профес. квалификация на персонала, удостоверения за кв. група по безопасност за електрическия и неелектрическия персонал.</p> <p>Формулярът за обявление на ОП е физически ограничен до определен брой символи.</p> <p>Пълната информация се съдържа в документацията за участие, която е налична на профила на купувача на адрес: http://www.evn.bg/Za-nas/Obshtestveni-porachki/Sist-za-predvaritelen-podbor-2.aspx</p>
<p>III.1.2) Информация относно запазени поръчки (в приложимите случаи)</p> <p><input type="checkbox"/> Поръчката е ограничена до предприятия, ползващи се със закрила</p> <p><input type="checkbox"/> Изпълнението на поръчката е ограничено в рамките на програми за създаване на защитени работни места</p>	

РАЗДЕЛ IV: ПРОЦЕДУРА

IV.1) Критерии за възлагане

<p>IV.1.1) Критерии за възлагане (ако са известни)</p>	
<p><input checked="" type="checkbox"/> Най-ниска цена</p> <p>или</p> <p><input type="checkbox"/> икономически най-изгодна оферта с оглед на</p> <p><input type="checkbox"/> посочените по-долу критерии (критериите за възлагане трябва да бъдат посочени с тяхната тежест или в низходящ ред на важност в случаите, когато определянето на тежест е невъзможно поради очевидни причини)</p> <p><input type="checkbox"/> критериите, посочени в спецификациите, в поканата за предлагане на оферта или за договаряне</p>	
<p>Критерии</p>	<p>Тежест</p>
<p>IV.1.2) Информация относно електронен търг</p> <p>Ще се използва електронен търг Да <input type="checkbox"/> Не <input checked="" type="checkbox"/></p>	

(ако да, ако е уместно) Допълнителна информация относно електронния търг:

IV.2) Административна информация

IV.2.1) Референтен номер на досието, определен от възложителя (в приложимите случаи)

C-15-XK-T-140

IV.2.2) Срок на действие на квалификационната система

Срок на действие:

от 08/06/2015 дд/мм/гггг до 08/06/2019 дд/мм/гггг

Неограничен срок на действие

Друго

IV.2.3) Информация относно подновяванията (в приложимите случаи)

Подновяване на квалификационната система

Да Не

(ако да) необходими формалности за оценяване дали са спазени изискванията:

РАЗДЕЛ VI: ДОПЪЛНИТЕЛНА ИНФОРМАЦИЯ

VI.1) Информация относно средства от Европейския съюз

Една или повече поръчки, обхванати от квалификационната система, са във връзка с проект и/или програма, финансиран/а със средства от Европейския съюз

Да Не

(ако да) Позоваване на проекта/ите и/или програмата/ите:

VI.2) Допълнителна информация (в приложимите случаи)

Формулярът за обявление на обществената поръчка е физически ограничен до определен брой символи.

Пълната информация се съдържа в документацията за участие, която е налична на профила на купувача на адрес: <http://www.evn.bg/Za-nas/Obshtestveni-porachki/Sist--za-predvaritelen-podbor-2.aspx>

Условия за получаване на документацията за участие:

При условие, че кандидат желае да участва в обществената поръчка, той трябва да закупи документацията на хартиен носител, на цена от 20,00 лв. без ДДС.

Начин на плащане - по IBAN BG42 STSA 9300 0012 808281 и BIC STSABGSF при банка ДСК клон Пловдив. Обявената цена е без включен ДДС.

Достъп и получаване - между 13:00 и 16:00 часа в гр.Пловдив, ул.Хр.Г.Данов № 37 стая 104 след представяне на документ с изписан референтен номер на поръчката (в т. IV.2.1.),

удостоверяващ извършено плащане на документация;

Документацията може да бъде изпратена на кандидата и чрез куриер за негова сметка след изпращане на копие от документ удостоверяващ извършено плащане, данни за издаване на фактура и точен адрес за получаване на документацията на факс 032/ 278500

VI.3) Процедури по обжалване

VI.3.1) Орган, който отговаря за процедурите по обжалване

Официално наименование Комисия за защита на конкуренцията		
Пощенски адрес бул. Витоша № 18		
Град София	Пощенски код 1000	Държава Република България
		Телефон 02 9884070
Адрес за електронна поща срсadmin@срс.bg		Факс 02 9807315
Интернет адрес (URL): http://www.cpc.bg		

Орган, който отговаря за процедурите по медиация (в приложимите случаи)

Официално наименование		
Пощенски адрес		
Град	Пощенски код	Държава
		Телефон
Адрес за електронна поща		Факс
Интернет адрес (URL):		

VI.3.2) Подаване на жалби (моля, попълнете рубрика VI.3.2 ИЛИ при необходимост рубрика VI.3.3)

Уточнете информацията относно крайния/те срок/ове за подаване на жалби:
Съгласно чл.120 и следващите от ЗОП /Глава единадесета - Обжалване/

VI.3.3) Служба, от която може да бъде получена информация относно подаването на жалби

Официално наименование		
Пощенски адрес		
Град	Пощенски код	Държава
		Телефон
Адрес за електронна поща		Факс
Интернет адрес (URL):		

VI.4) Дата на изпращане на настоящото обявление
08/06/2015 дд/мм/гггг

ПРИЛОЖЕНИЕ А

ДОПЪЛНИТЕЛНИ АДРЕСИ И МЕСТА ЗА КОНТАКТ

I) Адреси и места за контакт, от които може да се получи допълнителна информация		
Официално наименование		
Национален идентификационен № (ЕИК)		
Пощенски адрес		
Град	Пощенски код	Държава
Място/места за контакт	Телефон	
На вниманието на		
Адрес за електронна поща	Факс	
Интернет адрес (URL):		
II) Адреси и места за контакт, от които може да бъдат получени допълнителни документи		
Официално наименование		
ЕВН България Електроразпределение ЕАД		
Национален идентификационен № (ЕИК)		
Пощенски адрес		
ул. Христо Г. Данов №37		
Град	Пощенски код	Държава
Пловдив	4000	България
Място/места за контакт	Телефон	
	0882 833810	
На вниманието на		
Румяна Вършилова		
Адрес за електронна поща	Факс	
Интернет адрес (URL):		
III) Адреси и места за контакт, на които трябва да бъдат изпратени заявленията за участие и кандидатурите		
Официално наименование		
ЕВН България Електроразпределение ЕАД		
Национален идентификационен № (ЕИК)		
115552190		
Пощенски адрес		
ул. Христо Г. Данов №37		
Град	Пощенски код	Държава
Пловдив	4000	България
Място/места за контакт	Телефон	

Деловодство	032 302461
На вниманието на Йовчо Йовчев	
Адрес за електронна поща	Факс
Интернет адрес (URL):	
IV) Адрес на другия възложител, от името на когото възложителят извършва покупка	

(Използвайте приложение А, раздел IV толкова пъти, колкото е необходимо)

ПРИЛОЖЕНИЕ В2 - СПЕЦИАЛНИ СЕКТОРИ

Категории услуги, посочени в раздел II: Обект на поръчката

Директива 2004/17/ЕО

Категория №(1)	Предмет
1	Услуги по поддръжка и ремонт
2	Услуги на сухопътния транспорт(2), включително услуги с бронирани автомобили и куриерски услуги, с изключение на превоз на поща
3	Услуги на въздушния транспорт за превоз на пътници и товари, с изключение на превоз на поща
4	Превоз на поща по суша(3) и по въздух
5	Далекосъобщителни услуги
6	Финансови услуги: а) застрахователни услуги, б) банкови и инвестиционни услуги(4)
7	Компютърни и свързаните с тях услуги
8	Услуги за научноизследователска и развойна дейност(5)
9	Счетоводни и одиторски услуги, водене на книги
10	Услуги по проучване на пазара и изследване на общественото мнение
11	Консултантски услуги по управление(6) и свързани с тях услуги
12	Архитектурни и инженерни услуги; услуги по градоустройствено планиране и по паркова архитектура; свързани научни и технически консултантски услуги; услуги, свързани с технически изпитвания и анализи
13	Рекламни услуги
14	Услуги по почистване на сгради и управление на недвижими имоти
15	Издателски услуги и услуги по печат срещу възнаграждение или по договор
16	Услуги по събиране и третиране на отпадъци, включително канализационни води; санитарни и сходни услуги
Категория №(7)	Предмет
17	Услуги на хотели и ресторанти
18	Услуги на железопътния транспорт
19	Услуги на водния транспорт
20	Спомагателни и допълнителни услуги в транспорта
21	Юридически услуги
22	Услуги по набиране и предоставяне на работна сила(8)
23	Детективски и охранителни услуги, с изключение на услуги с бронирани автомобили
24	Образователни услуги и услуги, свързани с професионално обучение
25	Услуги на здравеопазването и социалните дейности
26	Услуги в областта на културата, спорта и развлеченията
27	Други услуги

(1) Категории услуги по смисъла на член 31 и приложение XVII А към Директива 2004/17/ЕО.
(2) С изключение на услугите на железопътния транспорт по категория 18.
(3) С изключение на услугите на железопътния транспорт по категория 18.
(4) С изключение на финансови услуги във връзка с издаването, продажбата, покупката или прехвърлянето на ценни книжа или други финансови инструменти, и услуги на централни банки. Също така се изключват: услугите, включващи придобиването или наемането, независимо с какви финансови средства, на земя, съществуващи сгради или друго недвижимо имущество, или във връзка с права върху такива. Договорите за финансови услуги, които са сключени едновременно със, преди или след договора за придобиване или наем, независимо от тяхната форма, обаче се подчиняват на правилата на директивата.
(5) С изключение на услуги за научноизследователска и развойна дейност, различни от тези, при които ползите възникват изключително в полза на възлагащия орган за негова употреба при провеждането на собствените му дейности, при условие че предоставената услуга е изцяло платена от възлагащия орган.
(6) С изключение на услуги по арбитраж и помирение.
(7) Категории услуги по смисъла на член 32 и приложение XVII Б към Директива 2004/17/ЕО.
(8) С изключение на трудови договори.