

ЕВН България Електроразпределение ЕАД

гр.Пловдив

ДОКУМЕНТАЦИЯ ЗА УЧАСТИЕ

в система за предварителен подбор на изпълнители

№ С-15-ХК-Т-143

с предмет:

Извършване на електромонтажни, строителни, изкопни и възстановителни работи по обособени позиции

ПЛОВДИВ, 2015 г.

СЪДЪРЖАНИЕ:

1. Описание на предмета, етапите на подбор и правилата към система за предварителен подбор на изпълнители № С-15-ХК-Т-143 с предмет: "Извършване на електромонтажни, строителни, изкопни и възстановителни работи по обособени позиции"
2. Образец на заявление за участие в система за предварителен подбор на изпълнители
3. Обособени позиции с Карта на териториите на Клиентските Енергоцентрове (КЕЦ) на територията на ЕВН България Електроразпределение ЕАД
4. Списък на населените места в Клиентските Енергоцентрове (КЕЦ) на територията на ЕВН България Електроразпределение ЕАД
5. Търговски условия (Издание Юни 2015) за извършване на електромонтажни, строителни, изкопни и възстановителни работи по обособени позиции
6. Списък на дейностите (Издание Юни 2015) за извършване на електромонтажни, строителни, изкопни и възстановителни работи по обособени позиции
7. Графично представяне на дейностите (Издание Юни 2015) за извършване на електромонтажни, строителни, изкопни и възстановителни работи по обособени позиции
8. Предложение за изпълнение на дейности от раздел 90 – бланка образец на Възложителя
9. Протокол за реално изпълнени дейности от раздел 90 – бланка образец на Възложителя
10. Декларация № 1 чрез лицата по Чл.47, ал.4 за липса на обстоятелствата по чл.47, ал. 1, ал. 2, т.5 и ал. 5 от ЗОП (за липса на обстоятелствата по Чл.48 за чуждестранни физически и юридически лица)
11. Декларация № 2 чрез лицата по Чл.47, ал.4 за липса на обстоятелствата по чл. 56, ал.1, т.6 от ЗОП
12. Декларация № 3 чрез лицата по Чл.47, ал.4 за обстоятелствата по чл. 56, ал.1, т.11 и т.12 от ЗОП
13. Декларация № 4 чрез лицата по Чл.47, ал.4 за обстоятелствата по чл. 56, ал.1, т.8 от ЗОП
14. Декларация № 5 от подизпълнител
15. Декларация № 6 за солидарна отговорност в случай на участие на дружество по Закона за задълженията и договорите
16. Декларация № 7 за наличието на вписване в Централния Професионален Регистър на Строителя на Камарата на Строителите в България
17. Декларация № 8 за наличието на опит за изпълнение на дейностите по предмета на системата
18. Декларация № 9 за наличието на валидни застрахователни полици
19. Декларация № 10 за наличието на персонал
20. Декларация № 11 за наличието на специализирана техника, механизация, транспортни средства и инструменти
21. Декларация № 12 за наличието на база

22. Проект на договор
23. Мерки за безопасност при работа на външни фирми на територията на Възложителя (Издание Юни 2015)
24. Критерии за изключване от система за предварителен подбор на изпълнители и условия за прекратяване на сключен договор (Издание Юни 2015)
25. Общи условия на закупуване на дружествата от групата на EVN (Издание Януари 2011)
26. Клауза за социална отговорност на дружествата от групата на EVN (Издание Януари 2011)
27. Банкова гаранция за изпълнение – мостра
28. Решение на Възложителя № С-15-ХК-Т-143/Р01
29. Обявление за система за предварителен подбор на изпълнители № С-15-ХК-Т-143

Описание на предмета, етапите на подбор и правилата към система за предварителен подбор на изпълнители**№ С-15-ХК-Т-143, с предмет: "Извършване на електромонтажни, строителни, изкопни и възстановителни работи по обособени позиции"****Кратко описание на предмета**

Извършване на електромонтажни, строителни, изкопни и възстановителни работи по обособени позиции, териториално разпределени, като следва: Обособена позиция 1 – Територията на Клиентски Енергоцентър (КЕЦ) Панагюрище, КЕЦ Белово; Обособена позиция 2 – Територията на КЕЦ Пазарджик; Обособена позиция 3 – Територията на КЕЦ Велинград; Обособена позиция 4 – Територията на КЕЦ Девин, КЕЦ Чепеларе; Обособена позиция 5 – Територията на КЕЦ Смолян; Обособена позиция 6 – Територията на КЕЦ Стамболийски; Обособена позиция 7 – Територията на КЕЦ Асеновград; Обособена позиция 8 – Територията на КЕЦ Пловдив Юг; Обособена позиция 9 – Територията на КЕЦ Пловдив Център; Обособена позиция 10 – Територията на КЕЦ Пловдив Север; Обособена позиция 11 – Територията на КЕЦ Раковски; Обособена позиция 12 – Територията на КЕЦ Калояново; Обособена позиция 13 – Територията на КЕЦ Карлово, КЕЦ Казанлък; Обособена позиция 14 – Територията на КЕЦ Загоре; Обособена позиция 15 – Територията на КЕЦ Стара Загора; Обособена позиция 16 – Територията на КЕЦ Димитровград; Обособена позиция 17 – Територията на КЕЦ Хасково; Обособена позиция 18 – Територията на КЕЦ Кърджали; Обособена позиция 19 – Територията на КЕЦ Златоград, КЕЦ Момчилград, КЕЦ Крумовград; Обособена позиция 20 – Територията на КЕЦ Харманли, КЕЦ Свиленград; Обособена позиция 21 – Територията на КЕЦ Нова Загора, КЕЦ Раднево; Обособена позиция 22 – Територията на КЕЦ Сливен; Обособена позиция 23 – Територията на КЕЦ Ямбол, КЕЦ Елхово; Обособена позиция 24 – Територията на КЕЦ Карнобат; Обособена позиция 25 – Територията на КЕЦ Поморие; Обособена позиция 26 – Територията на КЕЦ Бургас; Обособена позиция 27 – Територията на КЕЦ Бургас Юг; Обособена позиция 28 – Територията на КЕЦ Приморско.

РАЗДЕЛ А: Описание на етапите на подбор**Етап I: Подаване и разглеждане на заявления за участие**

След разглеждане на документацията за участие, за да бъдете включени в системата за предварителен подбор на изпълнители, е задължително да подадете заявление за участие, с посочена/и обособена/и позиция/и, за която/които желаете да участвате, като в случай, че желаете да участвате за няколко обособени позиции, то същите следва да бъдат описани в такава последователност, която да отговаря на приоритетните Ви предпочитания, което да бъде придружено от документите, изброени в т.1 „Задължителни изисквания към кандидатите“, по-долу:

1. Задължителни изисквания към кандидатите

Със заявлението за участие следва да бъдат представени, следните документи:

- 1.1. Списък с пълно и коректно изброяване на приложените към него документи
- 1.2. Копие на документа за закупуване на документацията за участие.
- 1.3. Подписани и подпечатани от кандидата: Проектно-договор, ведно с Търговски условия (Издание Юни 2015) за извършване на електромонтажни, строителни, изкопни и възстановителни работи по обособени позиции, Списък на дейностите (Издание Юни 2015) за извършване на електромонтажни, строителни, изкопни и възстановителни работи по обособени позиции, Графично представяне на дейностите (Издание Юни 2015) за извършване на електромонтажни, строителни, изкопни и възстановителни работи по обособени позиции, Мерки за безопасност при работа на външни фирми на територията на Възложителя (Издание Юни 2015), Критерии за изключване от система за предварителен подбор на изпълнители и условия за прекратяване на сключен договор (Издание Юни 2015), Общи условия на закупуване на дружествата от групата на EVN (Издание Януари 2011) и Клауза за социална отговорност на дружествата от групата на EVN (Издание Януари 2011), представляващи приложения и неразделна част към проекто-договора.

Изисквания за юридическото състояние

- 1.4. Кандидатът трябва да бъде търговско дружество или дружество по Закона за задълженията и договорите, като се представят документи, удостоверяващи правосубектността на кандидата: копие от документа за регистрация или единен идентификационен код съгласно чл. 23 от Закона за търговския регистър, когато кандидатът е юридическо лице или едноличен търговец; за чуждестранните лица - съответен еквивалентен документ за регистрация, издаден от съдебен или административен орган в държавата, в която е установен, който се представя в официален превод, а когато кандидатът е дружество по Закона за задълженията и договорите заверено копие от нотариално заверен договор за създаване на дружество по Закона за задълженията и договорите.
- 1.5. Декларация № 1 чрез лицата по Чл.47, ал.4 за липса на обстоятелствата по чл.47, ал. 1, ал. 2, т.5 и ал. 5 от ЗОП (за липса на обстоятелствата по Чл.48 за чуждестранни физически и юридически лица)
- 1.6. Декларация № 2 чрез лицата по Чл.47, ал.4 за липса на обстоятелствата по чл. 56, ал.1, т.6 от ЗОП
- 1.7. Декларация № 3 чрез лицата по Чл.47, ал.4 за обстоятелствата по чл. 56, ал.1, т.11 и т.12 от ЗОП
- 1.8. Декларация № 4 чрез лицата по Чл.47, ал.4 за обстоятелствата по чл. 56, ал.1, т.8 от ЗОП
- 1.9. Декларация №5 от подизпълнител, когато е приложимо
Кандидатът следва да представи Декларация № 4, в която да декларира, че няма да използва подизпълнители или, че ще използва подизпълнители. В случай, че кандидатът предвижда

участие на подизпълнители в заявлението за участие следва да представи за всеки подизпълнител Декларация № 5.

В случай, че избрания изпълнител използва подизпълнители, и е сключил договор за изпълнение на обществената поръчка, то същият е длъжен стриктно да спазва и да следи за спазването на разпоредбите на чл.45а от ЗОП, като в противен случай той и неговите подизпълнители подлежат на наказания, съгласно чл.134 от ЗОП.

В случай, че кандидатът е дружество по Закона за задълженията и договорите (ЗЗД), в заявлението за участие следва да се представи заверено копие от нотариално заверен договор за създаване на дружеството, с приложение към него нотариално заверена, попълнена и подписана от всеки член на сдружението, приложената към документацията за участие, Декларация № 6 за солидарна отговорност в случай на участие на дружество по Закона за задълженията и договорите.

Договорът за създаване на дружество по смисъла на ЗЗД следва да съдържа следната информация: наименованието на дружеството, членове на дружеството, целта на дружеството (примерно: съвместно изпълнение на предмета на системата), разпределение на изпълнението между отделните членове на дружеството, дялово участие на членовете на дружеството, водещ член (ако е приложимо), лице представляващо членове на дружеството, лице за контакти, адрес за кореспонденция, телефон, факс, адрес на електронна поща. В случай, че договора не е посочено лицето, което представлява членове на дружеството, се представя и документ, подписан от членове на дружеството, в който се посочва представляващият.

В случай, че кандидатът е дружество по ЗЗД в заявлението за участие следва да се представят, за всеки член на дружеството, документите за регистрация по т.1.4., Декларация №1, Декларация №2, Декларация №3 и доказателства, съгласно задължителните изисквания към кандидатите, съобразно с участието на всеки член на дружеството.

Съгласно разпоредбите на Чл.25, ал.8 от ЗОП при участие на обединения (дружества по ЗЗД), които не са юридически лица, съответствието с критериите за подбор (задължителните изисквания към кандидатите) се доказва от един или повече от участниците (членовете) в обединението (на дружеството. по ЗЗД).

Всички лица (членове), включени в обединението (дружеството. по ЗЗД) трябва да отговарят на условията на Чл.55, ал.6 от ЗОП, а именно едно физическо или юридическо лице (член) може да участва само в едно обединение (дружество. по ЗЗД).

В случай на избор на изпълнител, който е дружество по смисъла на ЗЗД, в срок до 15 календарни дни от датата на получаване на решението за избор на изпълнител, същият следва да регистрира дружеството, с което да бъде сключен договор.

В случай, че дружеството по ЗЗД има регистрация, да се представи копие от документа за регистрация или единен идентификационен код съгласно чл. 23 от Закона за търговския регистър.

Изисквания за технически възможности и квалификация

- 1.10. Кандидатът следва да бъде вписан в Централния Професионален Регистър на Строителя /ЦПРС/ на Камарата на Строителите в България /КСБ/ за трета група - строежи от енергийната инфраструктура, съгласно чл. 5, ал. 1, т. 3 от ПРВВЦПРС, минимум за точка 3.3 - строежи от трета категория, съгласно чл. 5, ал. 4 от ПРВВЦПРС, като представи заверени копия на валидно удостоверение и талон за вписване, издадени от КСБ, както и декларация (Декларация № 7), че в случай, че кандидата е избран за изпълнител, същият се задължава да поддържа валидността на удостоверението и талона за вписване за срока на действие на евентуално сключен договор.
- 1.11. Кандидатът следва да е изпълнил строителство еднакво или сходно с предмета на системата, а именно изграждане на нови обекти, реконструкция или ремонт на съществуващи обекти, от следните видове: 1. - въздушни електропроводни линии Ср.Н., 2. - въздушни електропроводни линии Н.Н., 3. - кабелни електропроводни линии Ср.Н., 4. - кабелни електропроводни линии Н.Н. и 5. – електромерни/разпределителни табла, като представи декларация (Декларация № 8) със списък, съдържащ не по-малко от 3 (три) от изброените по-горе обекти, но задължително по 1 (един) обект за въздушни електропроводни линии, за кабелни електропроводни линии и за електромерни/разпределителни табла, изпълнени през последните 5 (пет) години, считано от датата на подаване на заявлението за участие, сумата от стойностите на които да не бъде по-малка от 500.000,00 лв., без включен ДДС, придружен с удостоверения за добро изпълнение, които съдържат стойността, датата, на която е приключило изпълнението, мястото, вида и обема на строителството, както и дали е изпълнено в съответствие с нормативните изисквания, дата и подпис на Възложителя и данни за лице за контакт, както и/или със заверени копия на документи, удостоверяващи изпълнението на обектите и/или с посочени публични регистри, в които се съдържа необходимата информация.

Ако кандидата е учреден или е започнал дейност, в период по-кратък от преди пет години, това изискване важи от датата, на която е учреден или е започнал дейност.

- 1.12. Кандидатът следва да притежава валидна застрахователна полица за застраховка "Професионална отговорност", съгласно чл.171 от Закона за устройство на територията /ЗУТ/, със застрахователна сума не по-малка от посочената в Наредба за условията и реда за задължително застраховане в проектирането и строителството, за "строител", за съответната категория строежи (ПМС № 38/24.02.2004 г., публ. ДВ бр. 17 от 02.03.2004 г.), както и валидна застрахователна полица за застраховка „Трудова злополука“ със застрахователна сума не по-малка от посочената в Наредба за задължително застраховане на работниците и служителите за риска „трудова злополука“ (ПМС № 24/06.02.2006 г., публ. ДВ бр. 15 от 17.02.2006 г.), като представи декларация (Декларация № 9) с приложени заверени копия на валидните застрахователни полици, както и да декларира, че в случай, че кандидата е избран за изпълнител, същият се задължава да поддържа валидността на застрахователните полици за срока на действие на евентуално сключен договор.
- 1.13. Кандидатът следва да разполага с персонал, назначен на трудов и/или граждански договор, възлизащ минимум на 20 човека, които ще изпълняват дейностите по предмета на системата, от които: 2 – ръководен инженерно - технически персонал, притежаващи средно или висше електротехническо образование и пета квалификационна група по безопасност, 4 – с квалификация – "електромонтьор" и пета квалификационна група по безопасност, и 14 – изпълнителски персонал с трета или четвърта квалификационна група по безопасност, в това число 1 правоспособен заварчик, като представи декларация (Декларация № 10) със списък на лицата, придружен със заверени копия на съответните валидни удостоверения за специалност и квалификация, и със заверени копия на съответните валидни удостоверения за квалификационните групи по безопасност.
- 1.14. Кандидатът следва да разполага минимум със следните, годни за експлоатация, собствени или наети, специализирана техника, механизация, транспортни средства и инструменти: – транспортен автомобил, с полезен товар до 3,5 t - 1 бр.; – товарен автомобил, с полезен товар над 3,5 t - 1 бр.; – багер, включително с възможност за използване на хидравличен чук, кофа и гребло - 1 бр.; – автокран не по-малко от 10 t и дължина на стрелата не по-малко от 10 м - 1 бр.; – тежка високопроходима механизация - 1 бр.; – автовиска - 1 бр.; – компресор, осигуряващ налягане не по-малко от 10 atm. - 1 бр.; – генератор с мощност не по-малко от 10 kVA - 2 бр.; – моторна помпа с мощност не по-малко от 5 kW - 1 бр.; – моторна помпа с мощност не по-малко от 15 kW - 1 бр.; – автомобил за превоз на пътници с клас не по-малко от 1+8 места или не по-малко от 1+4 места с товарен отсек с полезен товар не по-малко от 600 кг - 4 бр.; - високо проходим автомобил (4x4) не по-малко от 1+4 места - 2 бр., – инструменти: – приспособление за развиване на цинкована стомана Ø10, гарантиращо ненарушаване на цинковия слой – 1 бр.; – електроизолиран динамометричен ключ с възможност за регулиране на усилието от 10 до 60 Nm - 2 бр.; – комплект вложки за пресоване на изолирани маншони E140 - 2 бр.; – комплект вложки за пресоване на изолирани маншони E173 - 2 бр.; – ролка за изтегляне на усукан /ALR/ проводник - 10 бр.; и всички необходими за извършване на

дейностите преносими и ръчни машини, инструменти и приспособления, като представи декларация (Декларация № 11) със списък на разполагаемите, собствени или наети, специализирана техника, механизация, транспортни средства и инструменти, придружен със заверени копия на документи за собственост и/или договори за наем, отнасящи се за специализираната техника, механизацията и транспортните средства.

- 1.15. Кандидатът следва да представи попълнена, подписана и подпечатана, приложената към документацията за участие, декларация (Декларация № 12), относно наличието на база.

Задължителните изискванията, посочени по-горе, се отнасят за всички обособени позиции, с изключение на изискванията по т.1.13., т.1.14. и т.1.15., които се отнасят за една обособена позиция.

Не се допуска кандидатът да използва подизпълнители с цел покриване на задължителните изискванията, посочени по-горе.

Свързани лица или свързани предприятия по смисъла на § 23а и § 24 от ЗОП не може да бъдат самостоятелни кандидати.

Декларациите, предоставени на бланка на Възложителя не се допуска да се пренаписват върху бланки на кандидата. В случай на повече от един представляващ кандидата, и/или при дружеството. по ЗЗД, и/или повече от един подизпълнител, то предварително се размножава бланката в необходимия брой копия.

2. Подаване на заявление за участие

- 2.1. Всеки кандидат може да подаде заявление за участие за една или повече обособени позиции. За всяка отделна обособена позиция, кандидатът подава отделно заявление за участие. Допуска се, при едновременно подаване на заявления за няколко обособени позиции, задължителните изисквания, посочени по-горе, които се отнасят за "всички обособени позиции", да се попълнят и представят еднократно в общ плик като върху плика се отбелязва, че това са документи към заявления за участие за позиции.....(изброяват се позициите, за които се подават отделните заявления). Върху плика, съдържащ документите от заявлението, кандидатът обозначава номера и предмета на системата за предварителен подбор на изпълнители и обособената позиция, за която то се отнася.
- 2.2. Окомплектованите заявления за участие се предават на адрес: „ЕВН България Електроразпределение ЕАД, гр. Пловдив 4000, ул. „Христо Г. Данов“ №37, стая 110 - "Деловодство". Задължително върху плика се изписва "Заявление за участие", номера на системата за предварителен подбор на изпълнители „С-15-ХК-Т-143,, и предмета „Извършване на електромонтажни, строителни, изкопни и възстановителни работи по обособени позиции“, както и информация за обратна връзка с кандидата – адрес, телефон, имейл, факс.

- 2.3. В случай, че заявлението се подписва от лице, което не представлява участника по закон, то следва да бъде представено нотариално заверено пълномощно, в което да е изрично предвидено пълномощникът да може да подписва заявлението и валидно да задължава с подписа си кандидата в системата за предварителен подбор на изпълнители.
- 2.4. Заявлението за участие в системата за предварителен подбор на изпълнители се изпраща в запечатан, непрозрачен, с ненарушена цялост плик, в срока на действие на системата, на адреса на Възложителя, посочен в обявлението. Заявления, пристигнали след указания срок и/или в плик с нарушена цялост няма да бъдат допускани до разглеждане за включване в системата за предварителен подбор и ще бъдат връщани на кандидатите.
- 2.5. Заявлението за участие трябва да съдържа всички документи, изброени в т.1. Кандидат, подал непълно заявление за участие, няма да бъде включен в системата за предварителен подбор на изпълнители.
- 2.6. Всички разходи на кандидата по окомплектоването и подаването на заявление за участие в системата за предварителен подбор на изпълнители са за негова сметка

3. Разглеждане на заявлението за участие

- 3.1. Назначената от Възложителя комисия, разглежда подаденото заявление за участие от кандидата. Заявление за участие в система за предварителен подбор на изпълнители може да се подава по всяко време в срока на действие на системата. На база констатирано изпълнение на всички задължителни изисквания съгласно т.1 „задължителни изисквания към кандидатите“, с доклад до Възложителя, комисията предлага да включи или мотивирано да откаже включването на кандидата в системата за предварителен подбор на изпълнители.
- 3.2. Възложителят си запазва правото за извършване на оглед на базата на кандидата и проверка на място на информацията, съдържаща се в представените от кандидата документи, за което кандидата ще бъде уведомен писмено, не по-малко от три дни преди това.
- 3.3. При констатиране на неверни деклариранни данни и/или предоставени документи, с които се доказват изпълнение на задължителните изисквания към кандидатите, кандидатът няма да бъде допуснат до включване в система за предварителен подбор на изпълнители.
- 3.4. В шестмесечен срок от получаване на заявлението Възложителят, на базата на протокола на комисията, взима решение с което уведомява кандидата в 15-дневен срок от датата на решението за включването му в системата за предварителен подбор или за отказа си за това, като мотивира последното.
- 3.5. В случай, че кандидатът е изразил желание да участва за няколко обособени позиции и удовлетворява критериите за допускане и разполага с капацитет за всичките тези обособени позиции, то той ще бъде включен в системата за предварителен подбор на изпълнители за всичките тези обособени позиции, но ако кандидата удовлетворява критериите за допускане и разполага с капацитет не за всичките заявени обособени позиции, а само за няколко от тях, то

той ще бъде включен в системата за предварителен подбор на изпълнители само за толкова от тях за колкото отговаря, в последователността отговаряща на приоритетните предпочитания на кандидата, описана в заявлението за участие.

- 3.6. В случай, че участник има желание да промени броя на обособените позиции, в които е включен в системата за предварителен подбор на изпълнители, то той следва да подаде ново заявление за участие. Назначената от Възложителя комисия разглежда подаденото заявление за участие и изпълнението на задължителни изисквания към кандидатите. Комисията съставя протокол и доклад за резултатите от проверката, а Възложителят взема решение за включване или невключване на участника от системата за предварителен подбор на изпълнители за съответната обособена позиция.
- 3.7. В случай на необходимост, Възложителят си запазва правото, да поиска от участник включен в системата за предварителен подбор на изпълнители, да потвърди достоверността на представените в заявлението за участие документи.
- 3.8. Кандидатите, включени в система за предварителен подбор на изпълнители са задължени да уведомяват Възложителя в 14 (четирнадесет) дневен срок в случай на промяна на декларираните със заявлението за участие обстоятелства.

Неизпълнението на което и да е от задължителните изисквания към кандидатите води до невключване на кандидата в системата за предварителен подбор на изпълнители.

Етап II: Провеждане на договаряне с допуснатите участници

4. При възникване на необходимост от изпълнение на дейности по предмета на системата за предварителен подбор на изпълнители за определена обособена позиция, Възложителят издава Решение за стартиране на процедура на договаряне с обявление по система за предварителен подбор на изпълнители.
5. Възложителят отправя писмена покана за представяне на първоначална оферта до всички участници, включени в съответната обособена позиция на системата. Срокът за представяне на първоначална оферта ще бъде не по-малък от 10 календарни дни, при споразумение между Възложителя и определените при предварителния подбор кандидати. Количества, които се посочват в поканата за първоначална оферта са прогнозни и служат за изготвяне на ценовото сравнение. Първоначалната оферта трябва да бъде представена на хартиен носител, като хартиения носител следва да бъде подпечатан и подписан от упълномощено от участника лице.
6. В зависимост от прогнозната стойност на процедурата, Възложителят може да изиска от участниците да предоставят банкова или депозитна гаранция за участие, чийто размер ще бъде определен от Възложителя и посочен в поканата за предоставяне на първоначална оферта. В случай, че Възложителят изиска от участника да представи банкова или допозитна гаранция за участие, първоначалната оферта се състои от два запечатани, непрозрачни плика. Плик №1 с надпис „Документи за подбор“, съдържащ документ, удостоверяващ внесена гаранция за участие, и Плик №2 с надпис „Предлагана цена“, съдържащ началната оферта и финансовото предложение, изготвени на бланки на Възложителя.
7. При калкулиране на цените в офертата, участникът трябва задължително да включи в тях всички транспортно-командировъчни разходи, разходи за нощувки, дневни и други разходи, необходими

за изпълнението на възложените дейности. След подписване на договор, разходите, непредвидени при подаване на офертата са изцяло от и за сметка на Изпълнителя. Възложителят не се ангажира с поемането на допълнителни разходи.

8. Първоначалната оферта се представя в надписан, запечатан и непрозрачен плик, на адрес: "ЕВН България Електроразпределение ЕАД", гр. Пловдив 4000, ул. „Христо Г. Данов“ №37, стая 110 - "Деловодство". Задължително върху плика се изписва "Начална оферта за процедура № X, с предмет: X, за обособена позиция № X", номера на системата за предварителен подбор на изпълнители „С-15-ХК-Т-143“ и предмета "Извършване на електромонтажни, строителни, изкопни и възстановителни работи по обособени позиции". Крайният срок за представяне на първоначалната оферта, както и срокът на валидност на офертите ще бъде посочен в поканата, отправена от Възложителя.
9. С цел да създаде прозрачни и равни условия за приемане на оферти, както и за избягване на спорове във връзка с реда на тяхното постъпване, Възложителят определя следните правила за тяхното подаване:

9.1. Ред за подаване на оферти

9.1.1. Заинтересованите лица имат право да използват всички способи, предвидени в ЗОП за подаване на оферти;

9.1.2. В случаите когато представител или пълномощник на заинтересовано лице подава оферта в сградата по седалището и адреса на управление на Възложителя – гр. Пловдив, ул. „Христо Г. Данов“ № 37, представителят или пълномощникът на заинтересовано лице се задължава:

9.1.2.1. да изтегли (получи) документ - билет от терминално устройство, разположено непосредствено пред стая с номер 110, находяща се на партерен етаж в сградата по седалището и адреса на управление на Възложителя;

9.1.2.2. да подаде офертата чрез депозирането ѝ в стая 110, където се намира деловодството на Възложителя, като при депозирането на офертата заинтересованото лице представя получения документ - билет, от съдържанието на който се виждат пореден номер; дата и час;

9.1.2.3. да удостовери със своя саморъчен подпис и изписване на лично и фамилно име върху документа – билет, че същият е прикрепен към външната опаковка – плик, съдържащ оферта.

9.1.2.4. да получи документ, съдържащ номер от входящия регистър на дружеството Възложител, отразяващ поредността на подаването на офертата.

9.1.2.5. Поредността, в която ще се счита, че са получени оферти, изпратени чрез лице, притежаващо необходимите по закон права да извършва куриерски услуги, ще бъде определян съобразно датата и часът, вписани върху товарителния запис и поредността на получаване на останалите оферти.

9.2. Допълнителни разяснения и примери

Терминалното устройство на Възложителя предлага възможността за изтегляне на билет от терминалното устройство с предназначение за „Депозиране на оферта в процедура според условията на Закона за обществените поръчки (ЗОП)“. При изтегляне на билет, кандидатът получава фиш с пореден номер и следното съдържание:

„Този документ, получен от терминално устройство, функциониращо в сграда по седалището на Възложителя, се издава, за да послужи за удостоверяване на реда, в който Възложителят приема документ(и) от заинтересованото лице по смисъла на и в случаите, предвидени от закона.

Документът е валиден, само в случай че заинтересованото лице - държател на същия, официално и на хартиен носител подаде (в стая 110) според условията на ЗОП, в определения от Възложителя срок, съответно необходимите по конкретна обществена поръчка документи.“

Пример:

Кандидат "X" изтегля билет от терминалното устройство, с пореден номер 1.

Кандидат "Y" изтегля билет от терминалното устройство, с пореден номер 2.

Кандидат "Z" изтегля билет от терминалното устройство, с пореден номер 3.

В случай, че кандидатите или представители на кандидатите „X“, „Y“ и „Z“ се намират физически пред деловодството на Възложителя, с цел подаване на оферта, Възложителят е длъжен да приеме първо офертата на кандидат „X“, притежаващ билет с пореден номер 1, след това офертата на кандидат „Y“, получил билет с пореден номер 2 и накрая – офертата на кандидат „Z“, получил билет с пореден номер 3.

В случай, че кандидат „X“, получил билет с пореден номер 1, е изтеглил своя билет, но след това не се намира пред деловодството и не предприеме действия за подаване на офертата си на хартиен носител, то изтегленият билет губи валидността си, и кандидат „Y“, с изтеглен пореден номер 2, може да подаде офертата си преди кандидат „X“, а Възложителят е длъжен да ги приеме. При липса на представител и на кандидат „Y“, право да подаде пръв офертата си, има кандидат „Z“, въпреки че е изтеглил билет с пореден номер 3.

Когато кандидатът подава оферта в сградата по седалището и адреса на управление на Възложителя, определеният краен срок за подаване на оферта в деловодството на Възложителя, се счита спазен, в случай, че изтегленият документ - билет от терминално устройство е с генерирани ден и час преди или равен на посочените в документацията към процедурата за избор. В този случай, Възложителят е длъжен да приеме офертата на кандидат, притежаващ билет от терминалното устройство, с генерирани ден и час преди или равен на определения краен срок за подаване на оферта в документацията към процедурата за избор, само в случай, че същият се намира физически в стаята на деловодството, респективно пред нея, в ден и час преди или равен на определения краен срок за подаване на оферта в документацията към процедурата за избор.

Когато кандидат е получил билет от терминалното устройство с генерирани ден и час на получаване преди или равен на определения краен срок за подаване на оферта в документацията към процедурата за избор, но не е предоставил офертата в деловодството на Възложителя до определения краен срок за подаване на оферта в документацията към процедурата за избор и не се намира физически в стаята на деловодството, в часа, определен като краен срок за подаване на оферта в документацията към процедурата за избор, Възложителят не приема и връща офертата на кандидата като отбелязва точния час и дата на представяне на офертата първо върху билета (ако бъде представен такъв), като отбелязва часа и датата на депозирането им в деловодството на Възложителя и върху плика на офертата.

В случай, че в стаята на деловодството едновременно непосредствено преди изтичане на крайния определен срок за подаване на оферта, повече от едно заинтересовано лице заявят желание за подаване на оферти, за да се избегне субективността при определяне на порядността на подаване на оферти, възложителят ще спазва порядността на номерата, получени от терминалното устройство.

В случай че в стаята на деловодството се направи опит за подаване на оферта, без да е изтеглен билет от терминалното устройство, офертата няма да бъде приемана, а приносителят на офертата ще бъде информиран за реда за подаване на оферти към процедури за обществена поръчка, описани в настоящия документ.

Присъствието на приносителя на офертата преди посочения краен срок за подаване на оферта, в деловодството на Възложителя не е достатъчно условие за приемане на документите от Възложителя, същите трябва да са придружени от билет от терминалното устройство.

Пример:

Час определен като краен срок за подаване на оферта в документацията към процедурата за избор: 16:00:00

Кандидат "X" изтегля билет от терминалното устройство, с час 15:59:30.

Кандидат "Y" изтегля билет от терминалното устройство, с час 16:00:00.

Кандидат "Z" изтегля билет от терминалното устройство, с час 16:00:30.

В случай, че кандидатите или представители на кандидатите „X“, „Y“ и „Z“ се намират физически в стаята на или пред деловодството на Възложителя, с цел подаване на оферта, Възложителят е длъжен да приеме офертата единствено на кандидат „X“ и кандидат „Y“. Офертата на кандидат „Z“ следва да бъде върната, тъй като билетът, изтеглен от този кандидат, е генериран от терминалното устройство след настъпване на крайния срок определен за получаване на оферти.

В случай, че например кандидат „X“ не се намира в стаята на или пред деловодството и не предприеме действия за подаване на офертата си на хартиен носител, то изтегленият от него билет губи валидността си, а Възложителят приема единствено офертата на кандидат „Y“. При липса на представител и на кандидат „Y“ в стаята на или пред деловодството, Възложителят не приема офертата на никой от кандидатите.

10. След разглеждане на офертите от комисията, назначена от Възложителя, всички участници, представили коректна оферта ще бъдат поканени за участие в договарянето, което представлява и преговори с окончателен характер. Датата и часът на договарянето ще бъде посочен в поканата, отправена от Възложителя и определени съгласно разпоредбите на Чл.89, ал.2.

Етап III: Решение за избор на Изпълнител и сключване на договор

11. След провеждането на договарянето/преговорите с окончателен характер, на основание на критерия "най-ниска цена", със свое Решение, Възложителят на обществената поръчка, на базата на класирането в протокола на комисията, ще определи Изпълнителя на обществената поръчка. Възложителят изпраща решение за избор на Изпълнител до всички участници в договарянето.
12. В случай, че участник, включен в системата за предварителен подбор на изпълнители, за съответна обособена позиция, не е избран за изпълнител за тази обособена позиция и разполага със свободен капацитет, то той може да изрази писмено желание за прехвърляне в друга обособена позиция, като същевременно с това потвърди достоверността на представените в заявлението за участие документи. След проверка, назначената от Възложителя комисия съставя протокол и доклад за резултатите от проверката, а Възложителят взема решение за изключването на участника от една обособена позиция и включването му в друга обособена позиция.

13. Изисквания към Изпълнителя

Преди подписване на договора за обществена поръчка, Изпълнителят е задължен да представи документи от съответните компетентни органи и/или институции за удостоверяване на обстоятелствата, че:

- 13.1. Лицата по Чл.47, ал 4 не са осъждани с влязла в сила присъда, освен ако са реабилитирани, за:
- 13.1.1. престъпление против финансовата, данъчната или осигурителната система, включително изпиране на пари, по чл. 253 - 260 от Наказателния кодекс;
 - 13.1.2. подкуп по чл. 301 - 307 от Наказателния кодекс;
 - 13.1.3. участие в организирана престъпна група по чл. 321 и 321а от Наказателния кодекс;
 - 13.1.4. престъпление против собствеността по чл. 194 - 217 от Наказателния кодекс;
 - 13.1.5. престъпление против стопанството по чл. 219 - 252 от Наказателния кодекс;
 - 13.1.6. престъпление по чл. 313 от Наказателния кодекс във връзка с провеждане на процедура за възлагане на обществена поръчка.
- 13.2. Изпълнителят няма задължения по смисъла на чл. 162, ал. 2, т. 1 от Данъчно-осигурителния процесуален кодекс към държавата и към община, установени с влязъл в сила акт на компетентен орган, освен ако е допуснато разсрочване или отсрочване на задълженията, или има задължения за данъци или вноски за социалното осигуряване съгласно законодателството на държавата, в която кандидатът или участникът е установен.
- 13.3. Преди подписване на договора за обществена поръчка Изпълнителят е задължен да представи банкова/депозитна гаранция за изпълнение в размер на определен % от стойността на договора, в лева без включен ДДС за срока на действие на договора, включително гаранционния срок. Стойността на договора се определя от окончателната обща стойност от финалното финансово предложение на участника, избран за изпълнител.
- 13.4. В случай на избор на изпълнител, който е дружество по смисъла на ЗЗД, преди подписването на договора за обществена поръчка да представи документ за регистрация на дружеството, с което да бъде сключен договор.
- 13.5. Преди подписването на договора за обществена поръчка да удостовери наличието на база, съгласно условията, описани в Декларация № 12, като представи заверени копия на документи, доказващи наличието на такава база.

РАЗДЕЛ Б: Кратко описание на правилата

1. Изключване от система за предварителен подбор

- 1.1. Възложителят може да прекрати участието в система за предварителен подбор на изпълнители на участник, който е престанал да отговаря на обявените задължителни изисквания към кандидатите и/или да прекрати сключен договор с изпълнител, съгласно приложения към документацията за участие документ "Критерии за изключване от система за предварителен подбор на изпълнители и условия за прекратяване на сключен договор (Издание Юни 2015)", представляващ приложение и неразделна част към проекто-договора

- 1.2. Възложителят прекратява участието/изключва от система за предварителен подбор на изпълнители, участници които не отговарят на актуализираните задължителни изисквания към кандидатите, когато такива са обявени, след указания от Възложителя срок за представяне на исканите доказателства.
- 1.3. Прекратяването на участието става с мотивирано решение на Възложителя, което се изпраща до изключения участник в сроковете, предвидени в ЗОП.

2. Промени в задължителните изисквания към кандидатите

- 2.1. Възложителят може да променя и актуализира системата за предварителен подбор на изпълнители. Актуализираните правила и документи се изпращат до лицата, включени в системата за предварителен подбор.
- 2.2. В случай, че Възложителят извърши промени (актуализира) в посочените задължителни изисквания към кандидатите в рамките на валидност на системата за предварителен подбор, то всички допуснати в системата участници, са длъжни да представят исканите доказателства във връзка с извършените промени в задължителните изисквания в указания от Възложителя срок.
- 2.3. На база констатирано изпълнение на актуализираните задължителни изисквания към кандидатите от страна на допуснатите към момента на актуализацията в системата участници, комисията предлага с доклад до Възложителя, да потвърди участието в системата или мотивирано да изключи съответния участник от нея.
- 2.4. На базата на доклада на комисията, Възложителят взема решение, с което уведомява кандидата в 15-дневен срок от датата на решението за потвърждаване на участието му в системата за предварителен подбор или за изключването му от нея, като мотивира последното.

3. Ежегодна проверка на изпълнението на задължителните изисквания за включване в системата за предварителен подбор на изпълнители

- 3.1. През всяка календарна година от действието на системата за предварителен подбор на изпълнители, Възложителят е в правото си да изиска от всеки участник, включен в системата, да изпрати попълнени с актуални данни документи, в срок не по-късно от 10 (десет) календарни дни, считано от датата на получаване на искането от страна на Възложителя.
- 3.2. Задължение за предаване на актуализирани документи имат всички кандидати, включени в системата за предварителен подбор на изпълнители, без значение от датата на подаване на заявлението за участие, както и дали е бил изпълнител по процедура на договаряне с обявление, проведена на база на системата за предварителен подбор.
- 3.3. Актуализирани документи се предават в надписан, запечатан и непрозрачен плик на адрес: "ЕВН България Електроразпределение" ЕАД, гр. Пловдив 4000, ул. „Христо Г. Данов“ №37, стая 110 - деловодство. Задължително върху плика се изписва наименованието на документа,

номера на системата за предварителен подбор на изпълнители „С-15-ХК-Т-143“ и предмета “Извършване на електромонтажни, строителни, изкопни и възстановителни работи по обособени позиции”.

- 3.4. Възложителят си запазва правото да прекрати участието/изключи от системата за предварителен подбор на изпълнители участник, който не е предал актуализирани документи в определените срокове, както и участник, за който се установи че е налична актуализация на данните, която има отношение към задължителни изисквания към кандидатите на системата за предварителен подбор и не е обявена в определения за целта 14-дневен срок.
- 3.5. Възложителят си запазва правото да извърши проверка на място на декларираните данни.

Част от документацията по процедурата за възлагане на обществена поръчка може да бъде изготвена в двуезичен вариант. В случай на противоречие между двата текста, то предимство има българският текст.

При възникване на въпроси, във връзка със системата за предварителен подбор на изпълнители, моля обръщайте се към следните лица за контакти:

Относно технически въпроси:

Никола Стойчев – 032 / 304 181

Относно търговски въпроси:

Камен Калчев – 032 / 303 611

ЕВН България Електроразпределение ЕАД, в качеството си на Възложител, желае на всички кандидати, закупили документация за участие в горесцитираната система, успешно и ползотворно сътрудничество.

ДО ЕВН България Електроразпределение ЕАД
гр. ПЛОВДИВ

ЗАЯВЛЕНИЕ

ЗА УЧАСТИЕ В СИСТЕМА ЗА ПРЕДВАРИТЕЛЕН ПОДБОР НА ИЗПЪЛНИТЕЛИ

№ С-15-ХК-Т-143

с предмет: "Извършване на електромонтажни, строителни, изкопни и възстановителни работи по обособени позиции"

от Кандидат:

Адрес за кореспонденция: п.к. , град

ул./бул./ж.к/№:

Лице за контакт:

Тел.: , Факс:

Мобилен: , Имейл:

УВАЖАЕМИ ГОСПОЖИ И ГОСПОДА,

След получаването на документацията за участие в система за предварителен подбор, за която сте ВЪЗЛОЖИТЕЛ, долуподписаният, в качеството си на заявявам, че представляваният от мен Кандидат желае да участва в обявената от вас система, за обособена позиция:

..... ,

при условията и съгласно изискванията на ВЪЗЛОЖИТЕЛЯ,

Забележка: Заявлението заедно с всички приложени документи се представят на български език по реда на чл. 56, ал. 4 от ЗОП. Прилаганите документи се описват в отделен списък, като се представят подредени в посочената в списъка последователност и представляват неразделна част от настоящото заявление за участие.

Кандидат: _____

Дата: _____

(печат, подпис)

Обособени позиции

към система за предварителен подбор на изпълнители

№ С-15-ХК-Т-143, с предмет: "Извършване на електромонтажни, строителни, изкопни и възстановителни работи по обособени позиции"

Обособена позиция №	КЕЦ №	Териториите на Клиентски Енергоцентър (КЕЦ)
1	X-28	КЕЦ ПАНАГЮРИЩЕ
	X-26	КЕЦ БЕЛОВО
2	X-24	КЕЦ ПАЗАРДЖИК
3	X-29	КЕЦ ВЕЛИНГРАД
4	X-18	КЕЦ ДЕВИН
	X-19	КЕЦ ЧЕПЕЛАРЕ
5	X-17	КЕЦ СМОЛЯН
6	X-16	КЕЦ СТАМБОЛИЙСКИ
7	X-11	КЕЦ АСЕНОВГРАД
8	X-49	КЕЦ ПЛОВДИВ ЮГ
9	X-14	КЕЦ ПЛОВДИВ ЦЕНТЪР
10	X-13	КЕЦ ПЛОВДИВ СЕВЕР
11	X-50	КЕЦ РАКОВСКИ
12	X-15	КЕЦ КАЛОЯНОВО
13	X-12	КЕЦ КАРЛОВО
	X-42	КЕЦ КАЗАНЛЪК
14	X-40	КЕЦ ЗАГОРЕ
15	X-39	КЕЦ СТАРА ЗАГОРА
16	X-31	КЕЦ ДИМИТРОВГРАД
17	X-30	КЕЦ ХАСКОВО
18	X-21	КЕЦ КЪРДЖАЛИ
19	X-20	КЕЦ ЗЛАТОГРАД
	X-22	КЕЦ МОМЧИЛГРАД
	X-23	КЕЦ КРУМОВГРАД
20	X-32	КЕЦ ХАРМАНЛИ
	X-33	КЕЦ СВИЛЕНГРАД
21	X-45	КЕЦ НОВА ЗАГОРА
	X-41	КЕЦ РАДНЕВО
22	X-44	КЕЦ СЛИВЕН
23	X-46	КЕЦ ЯМБОЛ
	X-47	КЕЦ ЕЛХОВО
24	X-37	КЕЦ КАРНОБАТ
25	X-38	КЕЦ ПОМОРИЕ
26	X-35	КЕЦ БУРГАС
27	X-36	КЕЦ БУРГАС ЮГ
28	X-34	КЕЦ ПРИМОРСКО

Карта на териториите на Клиентските Енергоцентрове (КЕЦ) на територията на EVN България Електроразпределение ЕАД



Търговски условия (Издание Юни 2015)

към система за предварителен подбор на изпълнители

№ С-15-ХК-Т-143, с предмет: "Извършване на електромонтажни, строителни, изкопни и възстановителни работи по обособени позиции"

1. Ценообразуване и ценови условия

Всички договорени единични цени представляващи сума от компонент "Заплата" и компонент "Материал", в лева без включен ДДС, са твърди за срока за изпълнение на Договора, и включват всички разходи необходими за изпълнение на дейностите, включително всички разходи за труд и всички разходи за използване на специализирана техника, механизация, транспортни средства, инструменти и приспособления, помощни и допълнителни услуги, такси, както и разходи за доставка на материали, ток, вода, режимни, заплати, извънреден труд, транспорт, командировъчни и др., които са необходими за качествено изпълнение, дори ако не са описани подробно поотделно. С подаването на офертата изпълнителя декларира, че се е информирал за всички местни дадености и ограничения, всички налични затруднения за работа, складиране и престой, наличие на транспортни пътища, възможностите за извозване на отпадъци както и достъпа до вода, канализация и електричество, и че приема всички условия на ценообразуването. За обзавеждане на строителната площадка, разкопаване и преминаване, необходимите административни разрешителни трябва да бъдат осигурени своевременно от изпълнителя с оглед стартирането на дейностите предмет на договор, като произтичащите от това разходи са за негова сметка.

2. Възлагане на изпълнението

Възлагането на изпълнението на дейности по Договора се осъществява от Възложителя/КЕЦ чрез изпращане на писмени Заявки за изпълнение. При изпращане на Заявка за даден обект, същата следва минимум да съдържа изписани дейностите за изпълнение, тяхното количество, единична им цена, стойността им и общата стойност.

Изпълнителят следва да разполага с възможност за едновременно изпълнение на общо 5 броя писмено възложени обекта, независимо от тяхното местонахождение на територията на обособената позиция.

Възложителят/КЕЦ предоставя на Изпълнителя необходимите строителни документи съгласно действащото законодателство - разрешение за строеж, права на преминаване и строеж, сервитутни права, съгласувателни писма и т.н., включително и заплащане на съответните такси, с изключение заплащането на гаранционните депозитите /гаранционни такси/, за извършването на възстановителните работи с цел получаване от Изпълнителя на разрешение за разкопаване, които се заплащат от Изпълнителя.

Транспортните разрешения трябва да се осигурят своевременно от съответните компетентни органи от Изпълнителя на поръчката, той е отговорен за спазването на представените му предписания (наредби) и за вземането на предварителни мерки за безопасност. Като цяло следва да се имат предвид описаните в т. 00 на Списъка на дейностите – Предписания (определения) в договора.

Изпълнителят следва да направи оглед и да провери предоставените документи за изпълнимост на Заявката за даден обект, като е задължен преди начало на работата да обходи работната ивица респективно областта на строителната площадка (включително зони за подстъп и евентуални складови места) и при необходимост да установи по подобаващ начин (фотографиране, видеозапис, писмено

изложение и други) вече налични щети, така че по-късно те да не бъдат отдадени на изпълнението на строителния проект.

Ако изпълнителят смята за необходими изменения по заявката, той трябва да уведоми по писмен начин Възложителя/КЕЦ.

Предоставените на Изпълнителя документи остават собственост на Възложителя/КЕЦ, не могат да се предоставят на неправоимащи лица или да стават достояние на други трети лица.

Задължение на Изпълнителя е преди започване на строителството да уведоми заинтересованите страни /ВиК, БТК, кабелни оператори и т.н/, както и да съгласува с отговорните институции за строително-монтажните работи и да договори всички необходими предпазни мерки.

Цялата кореспонденция между Възложителя/КЕЦ и Изпълнителя следва да се води в писмен вид, от името и на вниманието на ръководителя на Възложителя/КЕЦ и на Изпълнителя. Изпълнителят няма право да прехвърля нито изцяло, нито частично изпълнението на други подизпълнители, освен на декларираните, без писмено съгласие на Възложителя/КЕЦ.

В случай на необходимост от извършване на дейности, които не са включени в Списъка на дейностите и при използване на почасово заплащане, съответната дейност и времето необходимо за извършването ѝ, да бъде предварително съгласувана и възложена, в писмен вид, от Възложителя/КЕЦ на Изпълнителя.

В случай на необходимост от използване на материали за извършване на дейности, които не са включени в Списъка на дейностите, същите се съгласуват предварително в писмен вид, между Възложителя/КЕЦ и Изпълнителя, и се заплащат по пазарни цени, и по предварително съгласувани фактури.

3. Срок за изпълнение

Срокът за изпълнение на Заявка за даден обект се определя след съгласуване между Възложителя/КЕЦ и Изпълнителя и включва разумен срок за изпълнение на дейностите, и (когато е необходимо) срока за получаване на Разрешение за разкопаване (до 30 календарни дни). Срокът за писмено потвърждение, от страна на Изпълнителя, на приемането на Заявка за даден обект е до 24 часа от получаването ѝ, като заявката се изпраща по факс. Представянето на Заявка за даден обект, съгласуването на срока за изпълнението и приемането ѝ е възможно да се осъществи на среща с представители на Възложителя/КЕЦ и Изпълнителя.

4. Съвместна дейност на няколко изпълнителя

Завършването на строежа зависи от съвместната дейност на всички фирми, участващи в строежа. Ако на строежа работят едновременно няколко Изпълнителя, те отговарят за предотвратяване на взаимно възпрепятстване. Работният процес трябва така да се регулира и подпомага, че договорните срокове да могат да бъдат спазени. При това трябва да се отчитат и изискванията за техническа безопасност. Ако не се постигне съгласие между Изпълнителите, трябва незабавно да се съгласува решение от Възложителя, така че от това да не бъдат засегнати сроковете за изпълнение. Всички възникващи вследствие на неизпълнение на това задължение допълнителни разходи, било то поради неправилно производство или неспазване на договорно установените срокове, се поемат от Изпълнителя, предизвикал ситуацията. Ако въпросът за задължняването не е еднозначно обяснен, Възложителят си запазва правото за временно решение за подходящо разделяне на възникналите разходи. Възложителят има право да приспадне тези разходи от текущите фактури на Изпълнителя срещу удостоверителен документ.

5. Персонал на строителната площадка

Изпълнителят заявява изрично, че на договорно установеното място за изпълнение на поръчката по отношение на заетите от него или негови подизпълнители чуждестранни граждани по смисъла на наредбата за условията и реда за издаване, отказ и отнемане на разрешения за работа на чужденци в РБ, наредбата за условията и реда за допускане на командировани чужденци в РБ в рамките на предоставяне на услуги, той се придържа към подлежащите на санкция задължения за контрол. Изпълнителят трябва доброволно да докаже на възложителя спазването на задължението за контрол, преди започване на работа, посредством пълно представяне на съответните документи (разрешително за временно пребиваване, разрешително за работа ...).

Изпълнителят следва да използва персонал, който е назначен при него на трудов и/или граждански договор, и който е със съответната специалност, квалификация и квалификационна група по безопасност.

Изпълнителят не следва да използва подизпълнители в случай, че не е декларирал използване на такива, или да използва подизпълнители без да бъдат спазени съответните за това разпоредби на ЗОП.

6. Строително ръководство и надзор

След възлагане на поръчката Изпълнителят определя местен ръководител на строежа и заместник в случай на възпрепятстване. При определянето трябва да се зачитат законовите условия и изисквания към ръководителя на строеж. При неспазване Възложителят има право, за сметка на Изпълнителя, да поиска съответния ръководител на строеж, отговарящ на законовите изисквания. Местният ръководител на строеж респективно неговия заместник трябва да може да бъде открит през цялото работно време. Смяна на местния строителен ръководител както и на неговия заместник, се нуждае от съгласието на Възложителя. При назначаване на чуждоезичен персонал на строителната площадка трябва непрекъснато да има представител на изпълнителя, говорещ български език.

7. Контрол и приемане на изпълнението

Във всеки момент от изпълнението на даден обект Възложителя/КЕЦ осъществява необходимата координация на строителната площадка и може да извършва проверки относно качеството на всички изпълнявани дейности, влаганите материали и спазването на правилата за безопасна работа, без с това да пречи на самостоятелността на Изпълнителя.

При констатиране на некачествено извършени дейности, влагане на некачествени или нестандартни материали и/или отклонения от техническото задание, както и неспазване на правилата за безопасна работа, нужда от координация на строителната площадка, Възложителя/КЕЦ спира извършването на работата до отстраняване на нарушенията. Подмяната на нестандартни материали и отстраняването на нарушенията са за сметка на Изпълнителя и трябва да се извършат в рамките на общия договорен срок.

Изпълнителят трябва да води отчети за строежа под формата на „заповедна книга“ от Наредба № 3 за съставяне на актове и протоколи по време на строителството с подробни данни за събития на строителната площадка.

Изпълнителя е длъжен да участва в своевременното съставяне на всички документи касаещи Наредба № 3 за съставяне на актове и протоколи по време на строителството.

Приемането на изпълнението се извършва чрез подписване на приемо-предавателен протокол от упълномощени длъжностни лица на Възложителя/КЕЦ и Изпълнителя, а в случай на необходимост и от строителен надзор. Приемо-предавателен протокол следва да се състави съвместно от представители на Възложителя/КЕЦ и Изпълнителя. Всеки приемо-предавателен протокол следва да бъде придружен от Декларация за съответствие на вложените материали, които не са предоставени от Възложителя.

Преди подписване на приемо-предавателния протокол за завършване и приемане на изпълнените дейности, Изпълнителят следва да почисти и отстрани от обекта цялата своя механизация, излишни материали, отпадъци, ограждения и да възстанови околното пространство, настилките и прилежащите терени.

Приемането може да бъде отказано от Възложителя/КЕЦ ако има неизпълнени видове работи. След отстраняване на пропуските Изпълнителят следва повторно да представи изпълнението за приемане.

Доказването на изпълнението, отговарящо на изискванията, е задължение на Изпълнителя.

Прехвърлянето на риск става без изключение с приемането от страна на Възложителя. До тогава Изпълнителят е отговорен за всички рискове и опасности.

8. Неустойки за просрочване

При неспазване на съгласувания срок за изпълнение поради причини, зависещи от Изпълнителя, като некачествено извършени работи, влягане на некачествени или нестандартни материали и/или отклонения от техническото задание, както и неспазване на правилата за безопасна работа и други, Възложителят/КЕЦ има право, независимо от другите му права, да претендира за неустойки за просрочване на стойност от 0,5% за всеки календарен ден от датата на просрочването до максимум 5,0% от общата стойност на заявеното, без включен ДДС.

В случай на просрочване, неустойката се прихваща от задължението към Изпълнителя след изпращане на уведомително писмо (документ за неустойка с обезщетителен характер) от Възложителя.

В случай на просрочване с 10 (десет) или повече календарни дни от съгласувания срок за изпълнение по вина на Изпълнителя, Възложителят/КЕЦ има право да откаже изпълнението, с което се анулира и съответната Заявка за даден обект.

При наличие на просрочване на изпълнението, Възложителят/КЕЦ не е длъжен да предоставя доказателства за щети или за задължняване.

В случай на форсмажорни обстоятелства, възникнали при Изпълнителя, същият не дължи неустойки за просрочване.

9. Плащане

Плащанията ще бъдат извършвани от Възложителя, по банков път, в банковата сметка на Изпълнителя, в срок до 45 (четиридесет и пет) календарни дни, след приемо-предавателен протокол и получаване на оригинална фактура.

Срокът за издаване на фактурата е до пет календарни дни от датата приемо-предавателен протокол.

В случай на възлагане на обект със значителна стойност, с продължителен срок на изпълнение и с възможност за обособяване на отделни етапи, след предварително писмено съгласуване между Възложителя/КЕЦ и Изпълнителя, е допустимо поетапно плащане, след приемо-предавателен протокол за съответния етап и получаване на оригинална фактура за съответния етап, а за финалното изпълнение след приемо-предавателен протокол за финалния етап и получаване на оригинална фактура за финалния етап, като финалната фактура трябва да се обозначи като такава и трябва да обхване оставащия обем от дейности.

Плащането на фактурите не означава признаване на редовността на изпълнението и това не означава отказ от полагащи се на Възложителя претенции, произтичащи от незадоволително изпълнение, гаранции и обезщетения.

10. Гаранционен срок

Гаранционният срок следва да бъде не по-малък от 96 месеца за изпълнение на строително монтажните работи, съгласно регламентираните минимални гаранционни срокове за изпълнени строителни и монтажни работи, съоръжения и строителни обекти, съгласно Наредба №2 за въвеждане в експлоатация на строежите в Република България и минимални гаранционни срокове за изпълнени строителни и монтажни работи, съоръжения и строителни обекти, считано от датата на подписване на приемо-предавателния протокол за завършване и приемане на изпълнените дейности.

Изпълнителя гарантира качеството и безукорното изпълнение в съответствие с изискванията на Възложителя, действащите в РБългария съответни наредби, нормативи и стандарти. Това се удостоверява чрез съответните сертификати (или гаранционни карти) на производителите на материалите.

Разходите възникнали по повод отстраняването на забележки от страна на компетентните органи и администрации, се поемат от Изпълнителя като гаранционни задължения в рамките на гаранционния срок, доколкото тези дейности не се осъществяват от самия Изпълнител.

Изпълнението се гарантира от Изпълнителя и със застраховка "Професионална отговорност", като Изпълнителят е длъжен да подновява Застрахователната полица след изтичане на срока ѝ.

В случай на възникнали нередности, по време на гаранционния срок, Възложителят/КЕЦ предоставя на Изпълнителя възможност за проверка.

Възложителят/КЕЦ информира писмено Изпълнителя за констатирани, по време на гаранционния срок, нередности. В срок не по-късно от 3 (три) календарни дни Изпълнителя е длъжен да установи и отрази заедно с Възложителя/КЕЦ констатираните нередности в двустранно подписани протокол/уведомление.

Възникналите, в рамките на гаранционния срок, нередности се отстраняват от Изпълнителя и са за негова сметка, освен ако последните се дължат на въздействие на непреодолима сила или умишлено увреждане от други лица. Причините, освобождаващи Изпълнителя от гаранционна отговорност се установяват съвместно с Възложителя/КЕЦ и се отразяват в двустранно оформен протокол.

Изпълнителят е длъжен да започне отстраняването на възникналите, в рамките на гаранционния срок, нередности не по-късно от 5 (пет) календарни дни, след подписване на горесцитирания протокол/уведомление.

Ако искането за отстраняване на установените нередности не се извърши до 10 (десет) календарни дни, то Възложителят/КЕЦ си запазва правото да ги отстрани чрез друга фирма, независимо от продължаването на съществуването на гаранционния срок на Изпълнителя. Разходите, възникнали от това, са за сметка на

Изпълнителя, в 10 дневен срок от получаване на документ, удостоверяващ разхода. В случай, че Изпълнителят не заплати възникналите разходи, то Възложителят има право да прихваща стойността на разхода от задължението към Изпълнителя, след изпращане от Възложителя на уведомително писмо (документ с обезщетителен характер), или от гаранцията за изпълнение на Договора.

11. Отговорност за щети

По време на изпълнението на Договора Изпълнителят носи гражданско-правна, наказателно-правна и административно-правна отговорност за своята сфера на дейност. Изпълнителят отговаря в рамките на законовите разпоредби за всички, причинени от него или неговите служители или подизпълнители щети, които са причинени на Възложителя или на трети лица.

Изпълнителят отстранява незабавно за своя сметка всички нанесени повреди на водопроводните, каналните, електропроводните, телефонни и други съоръжения, когато същите са му били известни, съгласно предоставения му план за подземните и надземни комуникации на работната площадка, както и да заплати за своя сметка произтичащите от това глоби, санкции и обезщетения за щети на трети лица.

12. Срок на Договора

Договорът се сключва за определен срок от датата на подписването му или до усвояване на стойността му, ако това настъпи по-рано.

13. Гаранция за изпълнение на Договора

За срока на действие на Договора (определения срок от датата на подписването му) плюс периода на гаранционния срок (не по-малък от 96 месеца за изпълнение на строително монтажните работи), Изпълнителят представя на Възложителя гаранция за изпълнение на Договора, във формата на парична сума (депозит по банкова сметка на Възложителя или банкова гаранция по приложен образец), в размер на 1% от стойността на Договора, в лева без включен ДДС.

След окончателното изпълнение на всички Заявки за изпълнение, възложени преди изтичане на срока на Договора, Изпълнителят писмено информира Възложителя за достигнатата стойност на цялостното изпълнение, не по-късно от 7 календарни дни, след подписване на последния приемо-предавателен протокол за изпълнението.

Възложителят съгласува стойността на цялостното изпълнение, не по-късно от 7 календарни дни, след получаване на писмената информация от Изпълнителя, и ако тази стойност е по-малка от стойността на Договора, се прави рекапитулация на стойността на цялостното изпълнение, като се променя стойността на гаранцията за изпълнение на Договора, така че тя да е равна на 1% от стойността на цялостното изпълнение.

В срок от 7 календарни дни след получаване на писмо от Възложителя, за съгласуване на стойността на цялостното изпълнение и размера на редуцираната стойност на гаранцията за изпълнение, Изпълнителят представя на Възложителя гаранция за изпълнение на Договора с редуцирана стойност, равна на 1% от съгласуваната стойност на цялостното изпълнение, и със срок на валидност равен на 96 месеца, както следва: - в случай, че при сключването на Договора, гаранцията за изпълнение е била представена под формата на банкова гаранция, Изпълнителят представя на Възложителя анекс към същата за редуцираната стойност при запазване на всички останали клаузи, или представя нова банкова гаранция с редуцирана стойност, равна на 1% от съгласуваната стойност на цялостното изпълнение, и със срок на

валидност равен на 96 месеца, като в този случай Възложителят връща на Изпълнителя оригинала на банковата гаранцията за изпълнение, получена при сключването на Договора; - в случай, че при сключването на Договора, гаранцията за изпълнение е била представена под формата на парична сума (депозит по банкова сметка на Възложителя), то Възложителят връща по банковата сметка на Изпълнителя надвнесената стойност.

14. Предупреждение за прекратяване на Договора

Ако Изпълнителят закъснее с реализирането на изпълнението, Възложителят има право или да настоява за извършване на дейностите, в съответствие с Договора, при запазване претенциите си за неустойка за просрочване, както и всички полагащи му се извън фиксираните в договора законови обезщетение, като при поставяне на допълнителен срок има право да обяви едностранно прекратяване на Договора в случай, че дейността не бъде изпълнена в рамките на този допълнителен срок.

15. Конфиденциалност / защита на данни

Изпълнителят на Договора се задължава да разглежда като търговска тайна цялата търговска, правна и техническа информация и документация, която е станала известна в хода на участие в процедурата за избор на изпълнител и последващото изпълнение на Договора.

Със сключването на Договора, Изпълнителят дава своето изрично съгласие в смисъла на Закона за защита на данните, че станалите известни в хода на участие в процедурата за избор на изпълнител и последващото изпълнение на Договора данни, при необходимост, могат да се предадат на трети лица (примерно: фирми, занимаващи се с планиране, съсобственици на съоръжението, застрахователи и др.), но не и на конкуренти.

Изпълнителят на Договора се задължава да не нарушава, чрез изпълнението, защитените права на трети страни. По отношение на техните претенции, Изпълнителят на Договора дължи на Възложителя обезщетение.

16. Форсмажорни обстоятелства

/Непреодолима сила/ е непредвидено или непредотвратимо събитие от извънреден характер, независимо от волята на страните включващо, но не ограничаващо се до: природни бедствия, генерални стачки, локаут, безредици, война, революция или разпоредби на органи на държавната власт и управление.

Не е налице непреодолима сила, ако съответното събитие е в следствие на неположена грижа от страна на Изпълнителя или ако при полагане на дължимата грижа, то може да бъде преодоляно.

Страната, която не може да изпълни задължението си поради непреодолима сила, уведомява писмено в три дневен срок другата страна в какво се състои същата. При неизпълнение на това задължение се дължат неустойки, както при забавено изпълнение, както и при настъпилите от това вреди.

В 14 дневен срок от началото на това събитие, същото следва да бъде потвърдено със сертификат от съответния компетентен орган.

Докато трае непреодолимата сила, изпълнението на задълженията и свързаните с тях насрещни задължения се спира за времето на непреодолимата сила.

Ако непреодолимата сила трае повече от петнадесет дни, всяка от страните има право да прекрати договора с 10 дневно писмено уведомление.

Настъпването на ситуации с непреодолима сила трябва незабавно да ни бъдат съобщени заедно с прилагане на надлежни доказателства.

В този случай съвместно се определят нови срокове за подлежащите плащания и за санкциите за просрочване. При съвместно изменени срокове е валиден новият срок за санкция за просрочване.

17. Екология, Устойчиво развитие на околната среда, Остатъчни строителни маси, Опасни химични вещества и смеси:

При извършването на строителните дейности, Изпълнителят е длъжен да не допуска замърсяване на площадката на обекта, на прилежащите улици, обработваеми земи и околната среда със строителни и други отпадъци, като при констатирани нарушения заплаща за своя сметка наложените санкции и глоби.

В случай, че при изпълнение на договорените дейности, се образуват отпадъци с опасен и/или неопасен произход, Изпълнителят е задължен да ги приеме, ако разполага с необходимите разрешителни и лицензии от компетентни органи (МОСМ, МЗ, МИЕ) или да предаде за приемане на лице, притежаващо съответните разрешителни, съгласно ЗУО и ЗООС.

Изпълнителят е задължен да удостоверява пред възложителя количествата и остатъците на всички получени в хода на неговата дейност остатъчни строителни маси. Предоставянето на доказателства за изхвърлянето на определените от държавата места е предпоставка за заплащане на фактурата.

Договорът да бъде изпълнен в съответствие с изискванията на чл. 31 от Регламент (ЕО) № 1907/2006 на Европейския парламент и на Съвета от 18 декември 2006 година, относно регистрацията, оценката, разрешаването и ограничаването на химикали (REACH).

В случай, че при извършването на дейностите предмет на процедурата, се използват продукти, съдържащи опасни химични вещества и смеси, Изпълнителят е длъжен да представи на Възложителя "Информационен лист за безопасност" за всеки един такъв продукт.

18. Находки и замърсявания

При находки, които подлежат на оповестяване и регистриране както и при откриване на исторически паметници и замърсявания, изпълнителят трябва незабавно да установи контакт с възложителя относно по-нататъшния ход за действие с цел избягване на възпрепятстване на изграждането на обекта и намаляване на допълнителните разходи.

19. База на договора

Изключват се общи условия на Изпълнителя.

Изпълнението на Договора се извършва съгласно българското право, изключва се прилагането на правото на Обединените нации.

Място за съдебно решаване на спорове за двете страни по Договора е компетентният Районен, съответно Окръжен съд по седалището на Възложителя.

Договорът се сключва на български език.

20. Прекратяване на договора

Договорът може да бъде прекратен в следните случаи:

- с изтичане на срока на договора;
- при усвояване на стойността на договора;
- при достигане над 95% от стойността на договора, чрез калкулиране на всички възложени според условията на договора дейности, Възложителят може едностранно да прекрати договора, с едномесечно предизвестие;
- при условията на непреодолимата сила, ако същата трае повече от петнадесет дни, всяка от страните има право да прекрати договора с 10 дневно писмено уведомление;
- по взаимно писмено съгласие между страните;
- Възложителят има право да прекрати договора едностранно с 10 дневно писмено предизвестие, когато Изпълнителят не изпълнява договорните си задължения, както и в случай на лошо или просрочено изпълнение. Договорът се счита прекратен от получаване на предизвестieto с обратна разписка.;
- при настъпване на обстоятелствата, описани в документа „Критерии за изключване от система за предварителен подбор и условия за прекратяване на сключен договор“;
- Възложителят има право незабавно да прекрати Договора, ако срещу Изпълнителя е открито производство по обявяване в несъстоятелност или е обявен в несъстоятелност, както и когато върху имуществото му е наложен запор или възбрана за погасяване на дълг;
- Възложителят може по всяко време да се откаже от договора и да прекрати действието му, като в този случай е длъжен да заплати на Изпълнителя стойността на извършеното до момента на отказа.;
- в случаите на предсрочно прекратяване на договора, се заплащат приетите действително извършени дейности до момента на прекратяването му.

21. С подписването на настоящите търговски условия Кандидатът гарантира за тяхното приемане, спазване и точно изпълнение.

Фирмен печат:..... Подпис с правна сила:
Дата Гр.

EVN Bulgaria
Elektrozapredelenie
EAD

Telefon: +359 700 1 7777
Telefax: +359 32 99 00 10
info@evn.bg
www.evn.bg



Графично представяне
на
описанията
в
списъка на дейностите
за
**електромонтажни,
строителни, изкопни и
възстановителни работи**

издание от

Юни 2015

Graphische Darstellung
von
Leistungsbeschreibungen
des
Leistungsverzeichnisses
für

**Elektromontagen, Grabarbeiten
und Wiederherstellung**

in der Fassung vom

June 2015

MP

Мрежа инженеринг
Netz-Engineering

към списъка на дейностите за
електромонтажни, строителни,
изкопни и възстановителни
работи

Datum: 24.6.2015

**Общи препоръки за употреба на
графичното представяне на
описанията в списъка на дейностите
за електромонтажните, земните и
строителни работи**

Следното графичното представяне свързано със списъка трябва да помага при употребата на отделните позиции и да пояснява в графичен вид описанията им .

Разпределението на скиците съответства на списъка. Дейностите не са изобразени в мащаб.

За по-добро разбиране на отделните дейности, са описани в един и същи цвят позицията, краткия текст, мерните единици и съответната схема . С черно са описани допълнителни необходими позиции като допълваща информация.

Съответния строеж на канал трябва да се разглежда само като пример а не като основа за същинския строеж на канал (напр. Не при всеки канал се слага баластен пясък , не при всеки прокаран кабел се слага маркировка.)

**Allgemeine Hinweise zur Handhabung der
graphischen Darstellung der
Leistungsbeschreibungen des
Leistungsverzeichnisses für Elektromontagen,
Grabarbeiten und Wiederherstellung**

Die vorliegende graphische Darstellung des o.a. Leistungsverzeichnisses soll bei der Verwendung der einzelnen Positionen Hilfestellung geben und die diversen Leistungsbeschreibungen in graphischer Form erläutern.

Die Gliederung der Skizzen erfolgte analog dem Aufbau des Leistungsverzeichnisses. Bei der Darstellung der Leistungen wurde allerdings auf eine maßstabgerechte Abbildung verzichtet.

Zum besseren Verständnis der einzelnen Leistungen wurde jeweils die Positionsnummer, der entsprechende Kurztext, gegebenenfalls die Mengeneinheit sowie die zugehörige zeichnerische Darstellung in derselben Farbe abgebildet. Allenfalls zusätzlich notwendige Positionen wurden in schwarzer Schrift als ergänzende Information angeführt.

Der jeweilige Aufbau einer Künette darf jedoch immer nur als Beispiel betrachtet werden und soll nicht als Vorgabe für die in der Natur tatsächlich herzustellende Künettenausführungen verstanden werden (z.B. nicht in jeder Künette wird Bettungssand eingebracht, nicht bei jedem verlegtem Kabel werden Kabelmerkmale gesetzt etc.).

Група: 01 20kV- кабелни линии

Leistungsgruppe: 01 20 kV-Kabelleitungen

Подгрупа: 01 01 20 kV- кабелни линии с принадлежности

Unterleistungsgruppe: 01 01 20 kV-Kabelverlegung und Zubehör

- Поз. 01.01 01 A bis C Полагане на 20 kV-кабел, до 3x1x... mm²
verlegen 20 kV-Kabel 3x1x... mm² (Mengeinheit: m)
- Поз. 01.01 05 0 Кабелна маркировка, червена
Kabelmerkmale rot (Mengeinheit: ST)

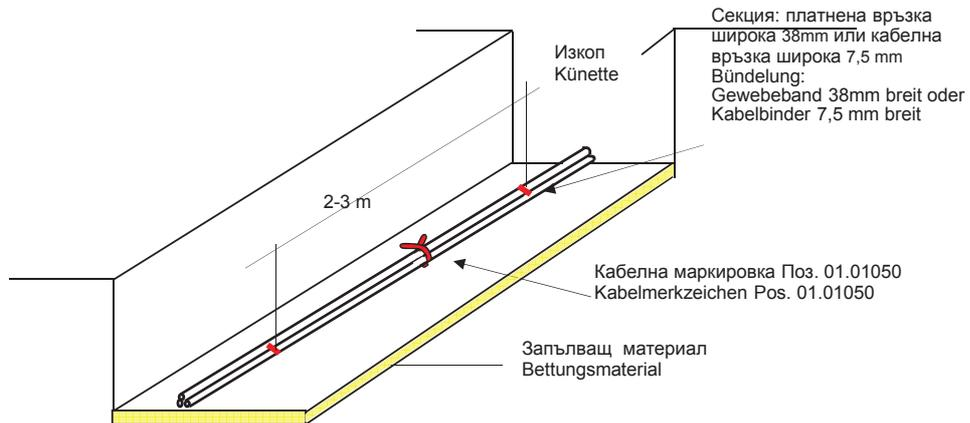

Пояснение към позиция 01.01.01 D
Erläuterung zur Position 01.01.01 D

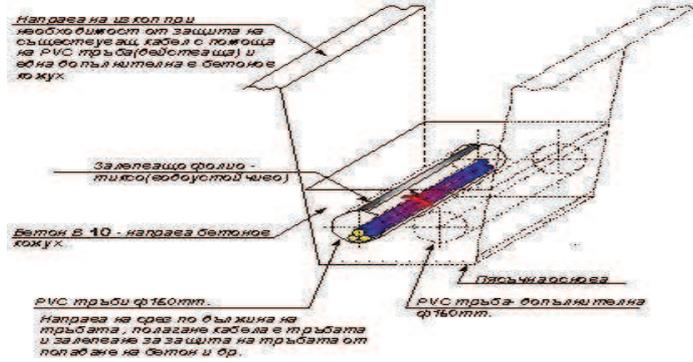

1. Herstellung von Graben bei Bedarf an Schutz eines bestehenden Kabels mittels PVC-Rohr und eines
2. Klebe-Folio – Klebeband (wasserbeständig)
3. Beton B 10 – Herstellung von Betonmantel
4. PVC-Rohre $\varnothing 160$ mm. Herstellung von Schnitt längs des Rohres, Verlegung des Kabels ins Rohr und Zukleben
5. Zusätzliches PVC-Rohr $\varnothing 160$ mm.
6. Sandgrund

ПОЛАГАНЕ НА КАБЕЛ В ИЗКОП ПРИ ПРЕСИЧАНЕ НА ПЪТ

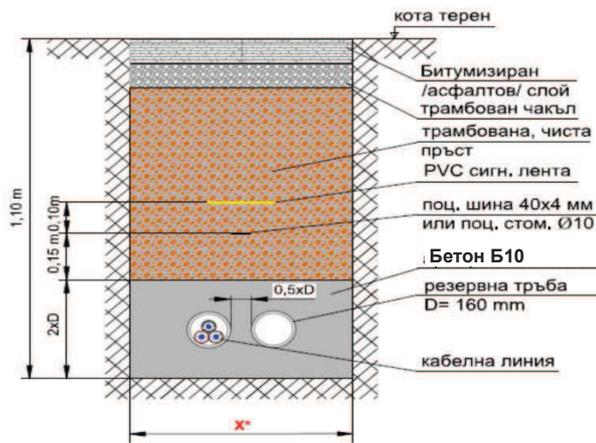

X - Зависи от броя на положените тръби

Пояснение към позиция 03.01.02 0
Erläuterung zur Position 03.01.02 0

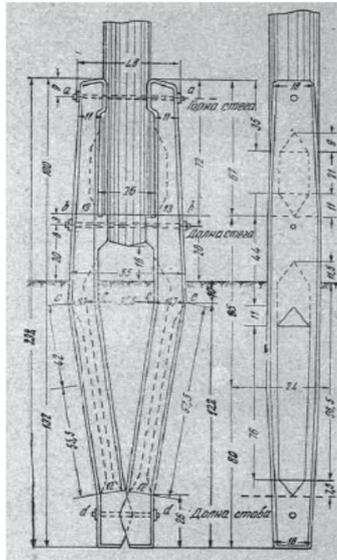

Пояснение към позиция 03.01.10 0
Erläuterung zur Position 03.01.10 0

Изправяне на стоманобетонен стълб - количество бетон - 0,64м³
 Ausrichten eines Stahlbetonmastes

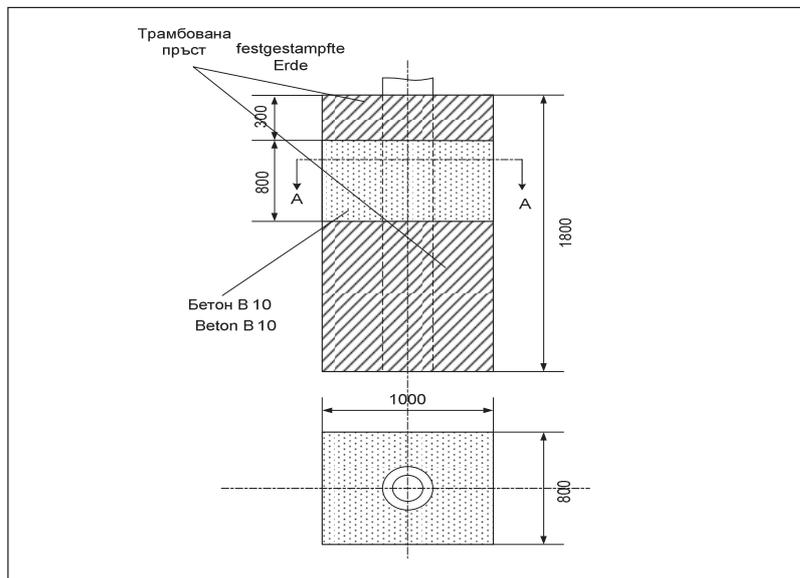

Пояснение към позиция 03.01.15 и 03.01.20
Erläuterung zur Position 03.01.15 und 03.01.20

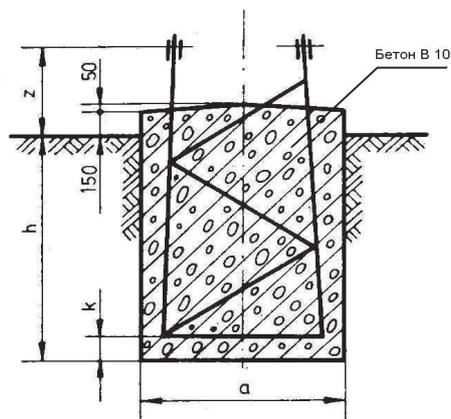

Тип на стълба Mastentyp	Вид на почват a Art des Bodens	Размери, mm Größen in mm				Площ на стълба поз.03.06.20 0 Mastfläche Pos. 03.06.20 0	Обем на изкопа м3
		a	h	k	z		
ЪМ 40-501	A	1400	1900	100	700	26	3,724
	Б,В	1400	2000	200	700		3,92
ЪМ 40-501+2	A	1500	1900	100	700	28	4,275
	Б,В	1500	2000	200	700		4,5
ЪМ 40-501+4	A	1600	1900	100	700	36	4,864
	Б,В	1600	2000	200	700		5,12
ЪМ 40-501+6	A	1800	2000	100	700	43	6,48
	Б	1900	2100	200	700		7,581
	В	2500	2100	200	700		13,125
НМГ 951	А,Б,В	1100	1900	100	700	22	2,299
НМГ 951+2	А,Б,В	1200	1900	100	700	26	2,736
НМГ 951+4	А,Б,В	1300	1900	100	700	30	3,211
НМГ 951+6	А,Б,В	1300	1900	100	700	36	3,211
ЪМ 20-951	A	1700	2100	100	700	33	6,069
	Б	1900	2300	300	700		8,303
	В	2500	2100	100	700		13,125
ЪМ 20-951+2	A	1900	2200	100	700	40	7,942
	Б	2100	2400	300	700		10,584
	В	2500	2110	100	700		13,1875
ЪМ 20-951+4	A	2100	2200	100	700	49	9,702
	Б	2100	2400	300	700		10,584
	В	2900	2200	100	700		18,502
ЪМ 20-951+6	A	2700	2200	100	700	54	16,038
	Б	3500	2300	200	700		28,175
	В	3500	2300	200	700		28,175

ЪМ 60 -951	A	1900	2400	300	700	36	8,664
	Б	2100	2500	400	700		11,025
ЪМ 60 -951+2	A	2000	2400	100	700	44	9,6
	Б	2200	2600	300	700		12,584
ЪМ 60 -951+4	A	2200	2400	100	700	51	11,616
	Б	2400	2600	300	700		14,976
ЪМ 60 -951+6	A	2400	2600	100	750	59	14,976
	Б	2600	2300	200	700		15,548
ЪМ 90-951	Б	2700	2400	300	700	39	17,496
	В	3000	2300	200	700		20,7
	А	2700	2400	200	700		17,496
ЪМ 90-951+2	Б	2800	2500	300	700	47	19,6
	А	2800	2500	200	700		19,6
ЪМ 90-951+4	Б	2900	2600	300	700	56	21,866
	А	1100	1900	100	450		2,299
НМГ 952	А,Б,В	1200	1900	100	450	31	2,736
НМГ 952+2	А,Б,В	1300	1900	100	450	36	3,211
НМГ 952+4	А,Б	1400	1900	100	450	39	3,724
	В	1400	2000	200	450		3,92
ЪМ 20-952	А	1600	2100	100	450	41	5,376
	Б	1700	2200	200	450		6,358
	В	2500	2200	200	450		13,75
ЪМ 20-952+2	А	1700	2200	100	450	50	6,358
	Б	1800	2300	200	450		7,452
	В	2600	2300	200	450		15,548
ЪМ 20-952+4	А	1700	2300	100	450	55	6,647
	Б	1800	2400	200	450		7,776
	В	2600	2300	200	450		15,548
ЪМ 20-952+6	А	1900	2400	100	450	64	8,664
	Б	2000	2500	200	450		10
	В	2700	2500	200	450		18,225
ЪМ 60 -952	А	2000	3000	100	450	47	12
	Б	2100	3100	200	450		13,671
	В	3000	3100	200	450		27,9
ЪМ 60 -952+2	А	2100	3100	100	450	54	13,671
	Б	2200	3200	200	450		15,488
	В	3100	3200	200	450		30,752
ЪМ 60 -952+4	А	2200	3200	100	450	65	15,488
	Б	2300	3300	200	450		17,457
ЪМ 60 -952+6	А	2800	3300	100	450	76	25,872
	Б	2800	3400	200	450		26,656
	В	3600	3400	200	450		44,064
ЪМ 90-952	А	2500	3200	100	600	59	20
	Б	3100	3200	100	600		30,752
	В	3700	3300	200	600		45,177
ЪМ 90-952+3	А	2800	3200	100	600	71	25,088
	Б	3400	3200	100	600		36,992
	В	4100	3300	200	600		55,473
ЪМ 90-952+6	А	3100	3200	100	600	87	30,752
	Б	3100	3200	100	600		30,752
	В	3400	3300	200	600		38,148

Тип почва:

Typ des Bodens:

А - здрава почва без подпочвени води

А - fester Boden ohne Grundwasserstau

Б - слаба почва и 50 % воден подем

(нивото на подпочвените води достига до 50 % от дълбочината на изкопа)

Б - schwacher Boden und 50% Wasserhebung

(das Niveau des Grundwasserstaus erreicht bis zu 50% der Grubtiefe)

В - слаба почва и 100 % воден подем

(нивото на подпочвените води достига до 100 % от дълбочината на изкопа)

В - schwacher Boden und 100% Wasserhebung

(das Niveau des Grundwasserstaus erreicht bis zu 100% der Grubtiefe)

Пояснение към позиция 03.05.06 0
Erläuterung zur Position 03.05.06 0

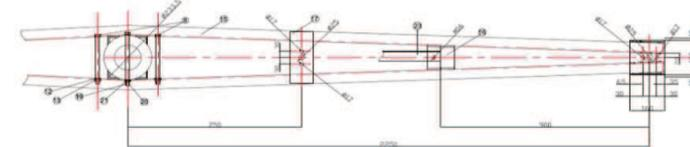
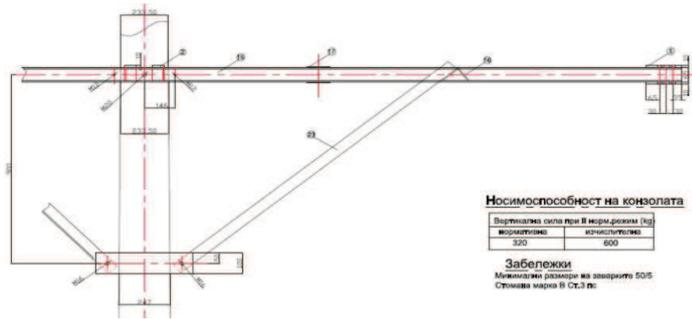

Конзола долна за две тройки проводници с приблизително тегло - 98 кг.

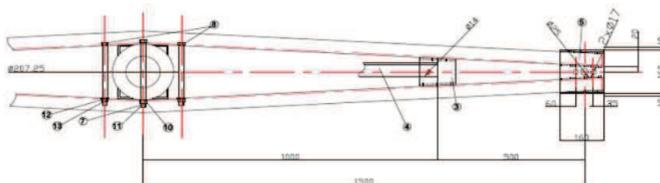
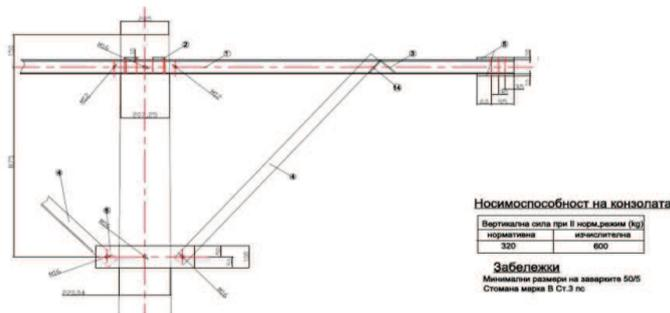

Конзола горна за две тройки проводници с приблизително тегло - 66 кг.

Пояснение към позиция 03.06.30 0
Erläuterung zur Position 03.06.30 0

Направа надписи върху стълб
Erstellen von Überschriften auf einem Mast

Стълб
Mast

№
1

Година на въвеждане в експлоатация
Jahre der Inbetriebnahme

2
0
0
6

Условно означение(диспечерско наименование)
Извод
Konventionelle Bezeichnung (Dispatcherbezeichnung) Abzweig

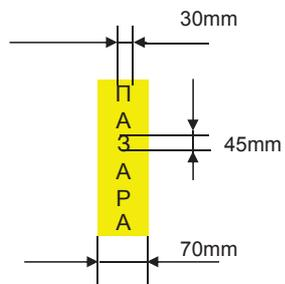

Пояснение към позиция 04.01.05 0 и 04.01.15 0 и 04.01.20 0
Erläuterung zur Position 04.01.05 0 und 04.01.15 0 und 04.01.20 0

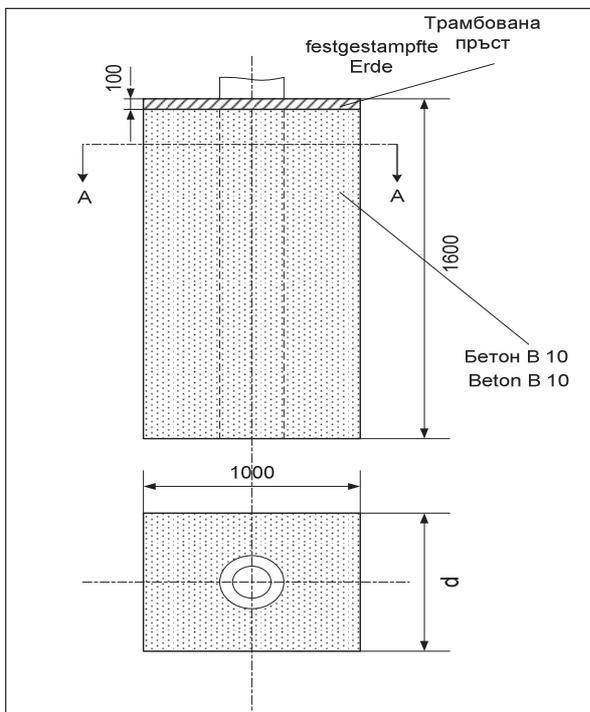

Тип на стълба Mastentyp	Размери, mm Größen in mm	Количество бетон
	d	м3
НЦ 250/9,5	500	0,75
КЦ 590/9,5	700	1,05
ЪЦ 835/9,5	900	1,35

Пояснение към позиция 05.01 05 А
Erläuterung zur Position 05.01 05 А

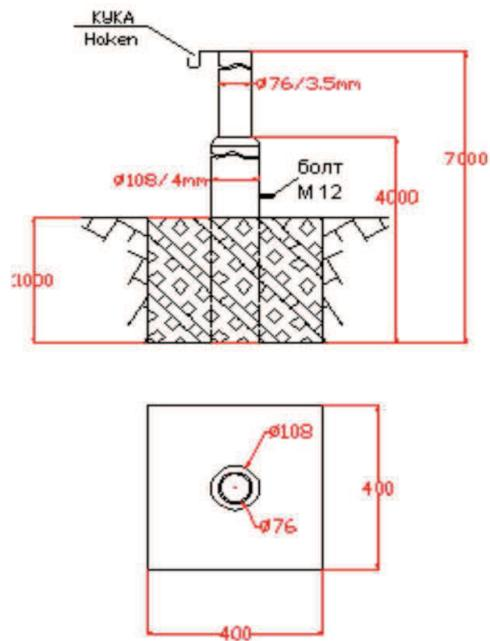

Пояснение към позиция 05.01 05 В
Erläuterung zur Position 05.01 05 В

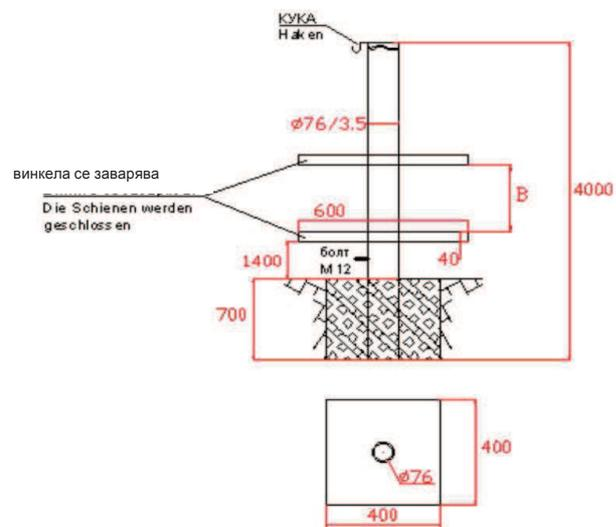

Размер "В" е според типа на таблото съответно А, А мини и типоразмер В

Пояснение към позиция 05.01 05 С
Erläuterung zur Position 05.01 05 С

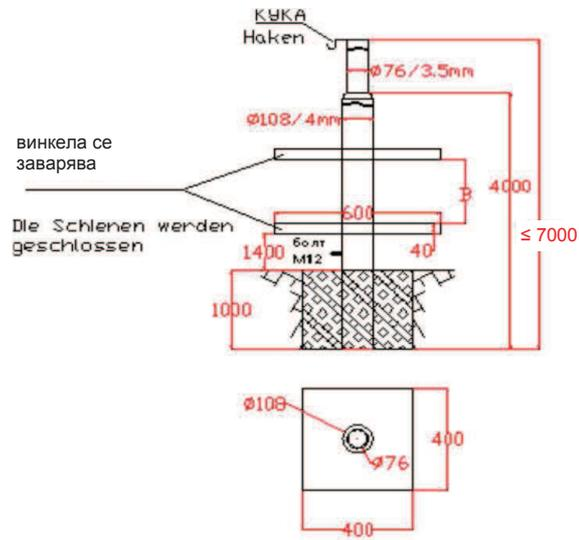

Размер "В" е според типа на таблото съответно А, А мини и типоразмер В

Пояснение към позиция 05.01 05 D
Erläuterung zur Position 05.01 05 D

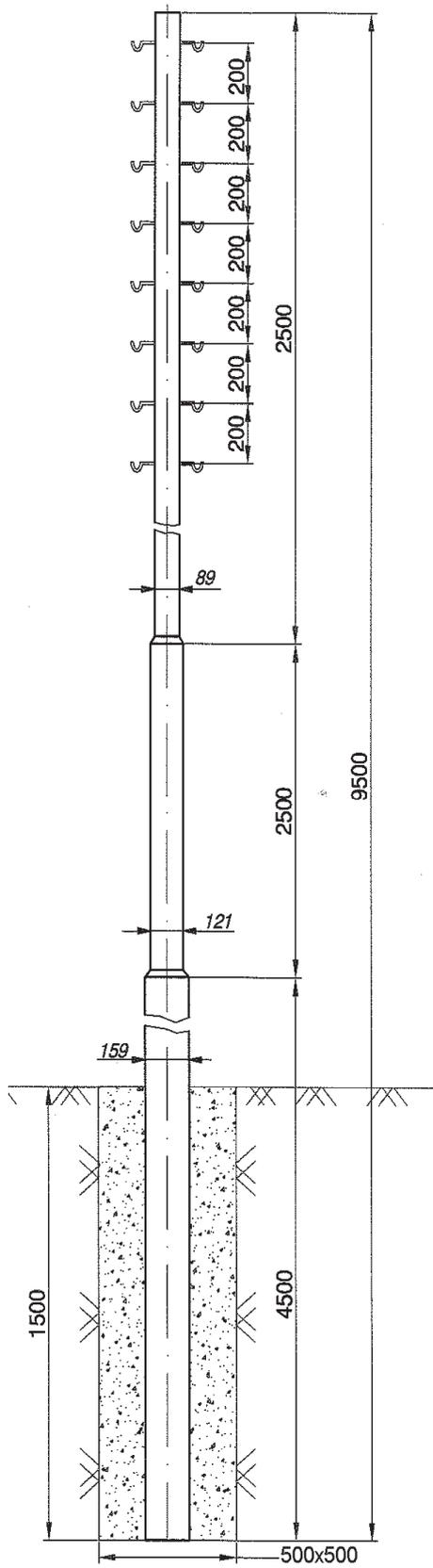

Пояснение към позиция 05.01 05 F
Erläuterung zur Position 05.01 05 F

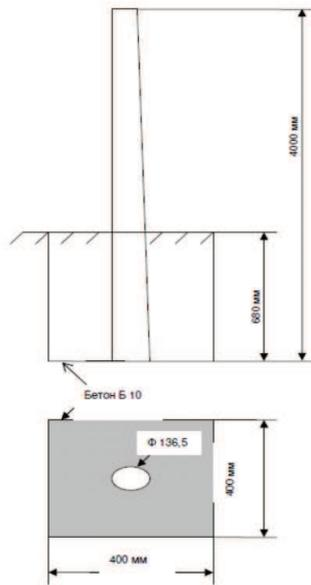

Пояснение към позиция 05.01 05 G
Erläuterung zur Position 05.01 05 G

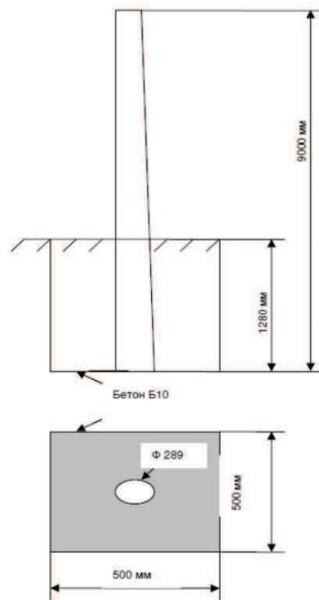



Пояснение към позиция 05.02 11 0
Erläuterung zur Position 05.02 11 0

Държач за електромерно табло към стълб

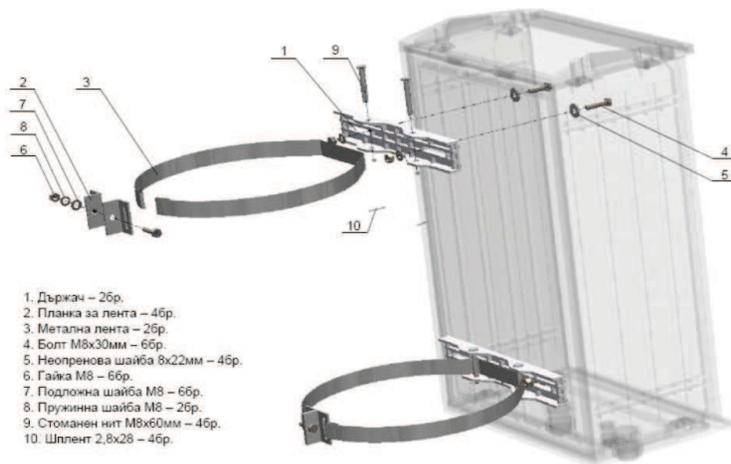

Пояснение към позиция 06.02 08 0
Erläuterung zur Position 06.02 08 0

Метално табло трансформатор /МТТ/



Група: 11 Земни работи
Leistungsgruppe: 11 Erdarbeiten

Подгрупа: 11.01 Кюнети (каналы за кабели) (в m3)
Unterleistungsgruppe: 11.01 Künetten (Kabelgraben)

- Поз 11.01 01 A Трасиране и направа на изкопи за кабели с широчина до 0,45m (b), дълбочина до 0,90m без повторно запълване (в m3)
 Trassieren und Anfertigung von Künette bis 0,45m Breite (b), Tiefe bis 0,90 m o. Wiederverf. (Mengeinheit: m3)
- Поз 11.01 01 B Трасиране и направа на изкопи за кабели с широчина $b > 0,45m$, дълбочина до 1,4m, без повторно запълване (в m3)
 Trassieren und Anfertigung von Künette $b > 0,45m$, bis 1,4m Tiefe ohne Wiederverfüllung. (Mengeinheit: m3)

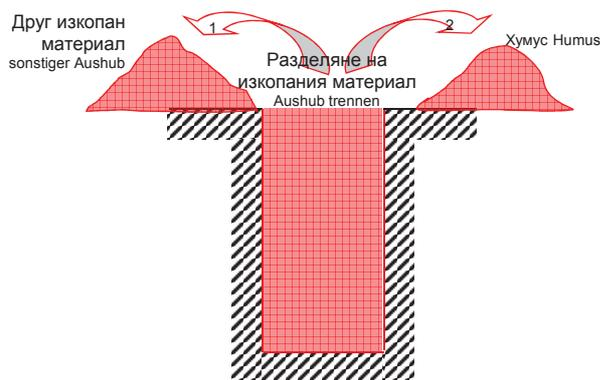

Подгрупа: 11.02 Други изкопи
Unterleistungsgruppe: 11.02 andere Gruben

Подгрупа: 11.03 Надбавки към цената
Unterleistungsgruppe: 11.03 Aufpreise

Поз. 11.03 02 0 Надбавки към цената за скали (в m3)
Aufpreis für Fels (Mengeinheit: m3)

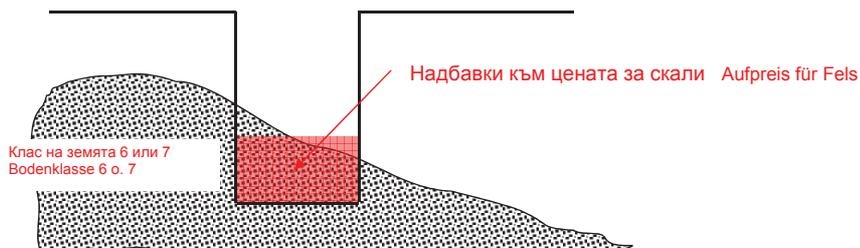

Поз. 11.03 03 А Извозване на извадената от изкопите за кабели земя (в м3)
Abfuhr von Künettenaushub (Mengeinheit: m3)

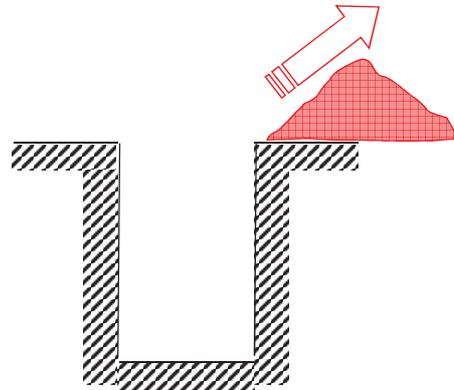

Непосредствено извадената или
 странично складирана земя
 Unmittelbar ausgehobenen oder seitlich
 gelagerten Aushub verführen

Поз. 11.03 03 В Междинно преместване (в м3)
Zwischenverfuhr (Mengeinheit: m3)

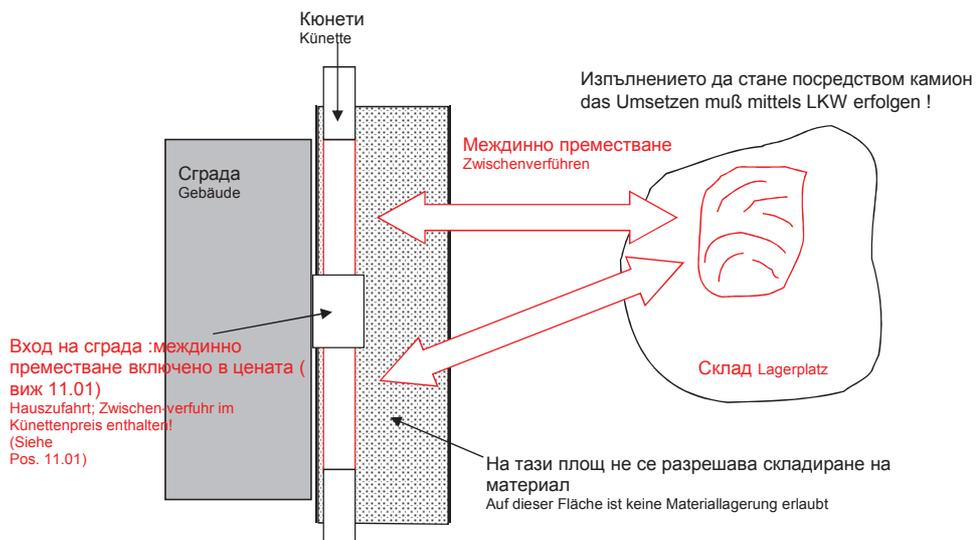

Подгрупа: 11.09 Материал за запълване
Unterleistungsgruppe: 11.09 Einfüllmaterial

Поз. 11.09 05 0 Повторно запълване на изкопи за кабели
Künette wiederverfüllen (Mengeinheit: m3)

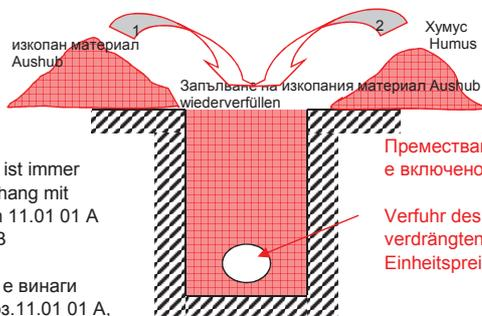

Diese Position ist immer im Zusammenhang mit den Positionen 11.01 01 A und 11.01 01 B zu sehen.
 Тази позиция е винаги свързана с поз.11.01 01 А, и 11.01 01 В

Преместване на извадената от кюнетите земя е включено в цената

Verfuhr des durch den Leitungseinbau verdrängten Materials ist im Einheitspreis enthalten.

Поз. 11.09 10 0 Баластен пясък 0-4 mm
Bettungssand (Mengeinheit: m3)

Поз. 11.09 20 0 Дренажен чакъл 16/32
Dränageschotter 16/32 (Mengeinheit: m3)

Поз. 11.09 22 0 Трошен камък с различна фракция

Поз. 11.09 24 0 Пръст

Поз. 11.09 30 0 Доставка и покриване с хумус
Humus liefern und andecken (Mengeinheit: m3)

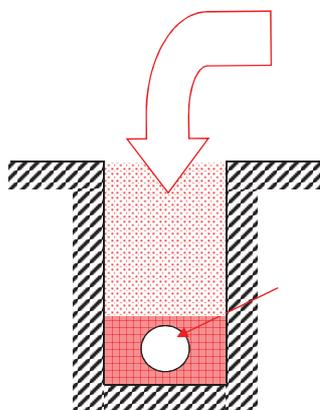

Докарване и уплътняване на пластове на материала
 Einbringen und lageweise Verdichten des Verfüllmaterials

Измерване на уплътнената кубатура без да се вадят дължините на кабели и тръби

Aufmaß der verdichteten Kubatur ohne Abzug der Kabel- oder Rohreinlage

Цялостното преместване на извадената от земя се пресмята в поз.11.03.03
 Eine allfällige Abfuhr des Aushubmaterials wird über die Position 11.03 03 A abgerechnet.

Примери за канали без закрепена повърхност с различни застроени материали
Beispiele für Künetten ohne befestigte Oberflächen mit unterschiedlich eingebauten Materialien.

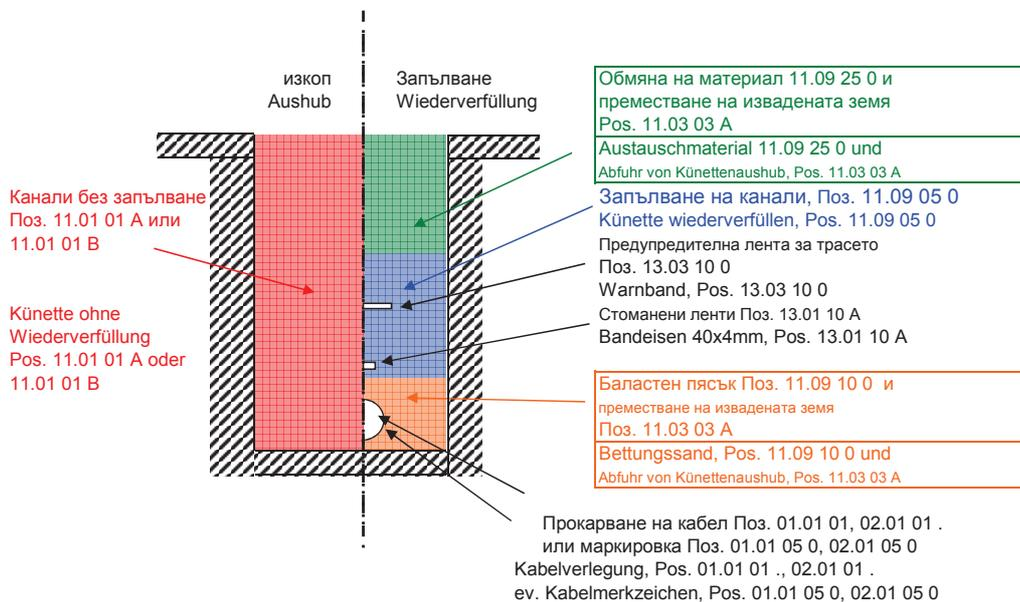

Примери за различните видове на полагане на кабели 20kV и 1 kV:

ПОЛАГАНЕ НА КАБЕЛ НН В ИЗКОП ПОД ТРОТОВАР С ПЯСЪЧНА ВЪЗГЛАВНИЦА

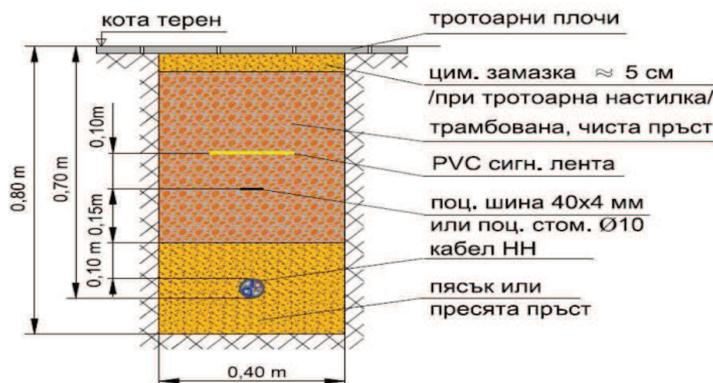

ПОЛАГАНЕ НА КАБЕЛ НН В ИЗКОП ПОД ТРОТОАР

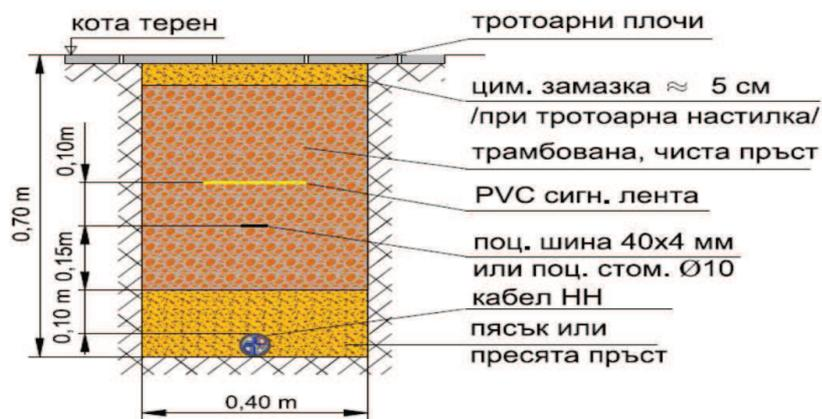

ПОЛАГАНЕ НА КАБЕЛИ 20 kV В ИЗКОП ПОД ТРОТОАР С ПЯСЪЧНА ВЪЗГЛАВНИЦА

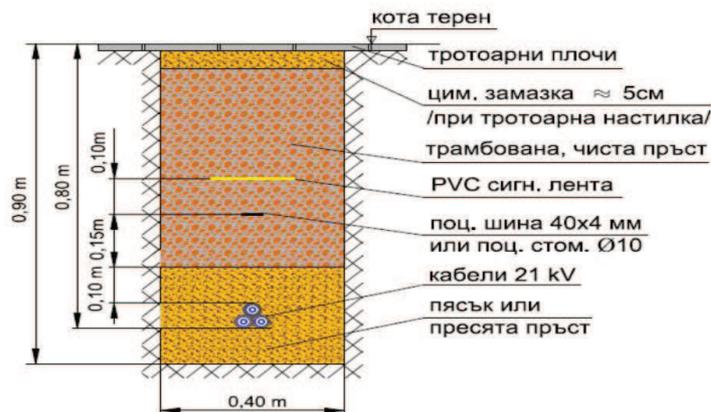

**ПОЛАГАНЕ НА КАБЕЛИ 20 kV
В ИЗКОП ПОД ТРОТОАР**

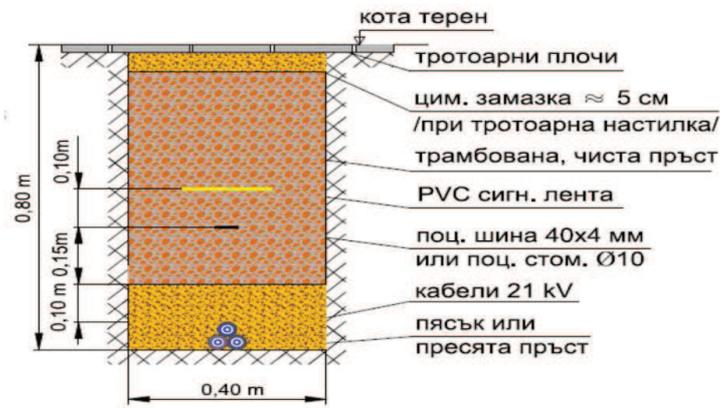

**ПОЛАГАНЕ НА КАБЕЛ В ИЗКОП
ИЗВЪН НАСЕЛЕНИ МЕСТА
С ПЯСЪЧНА ВЪЗГЛАВНИЦА**

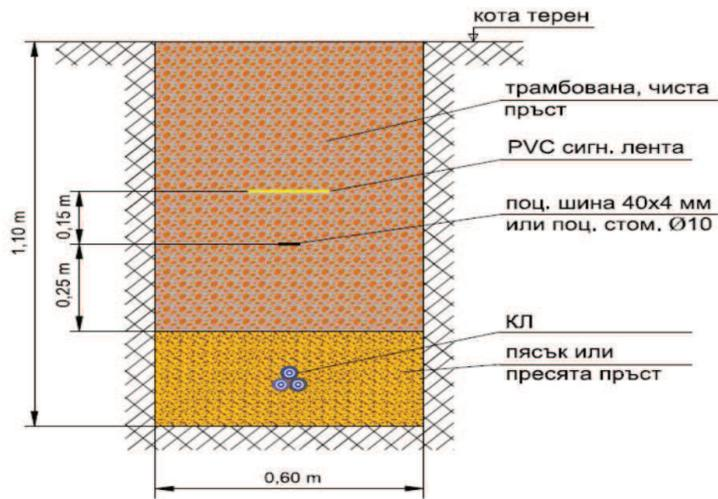

ПОЛАГАНЕ НА КАБЕЛ В ИЗКОП
ИЗВЪН НАСЕЛЕНИ МЕСТА

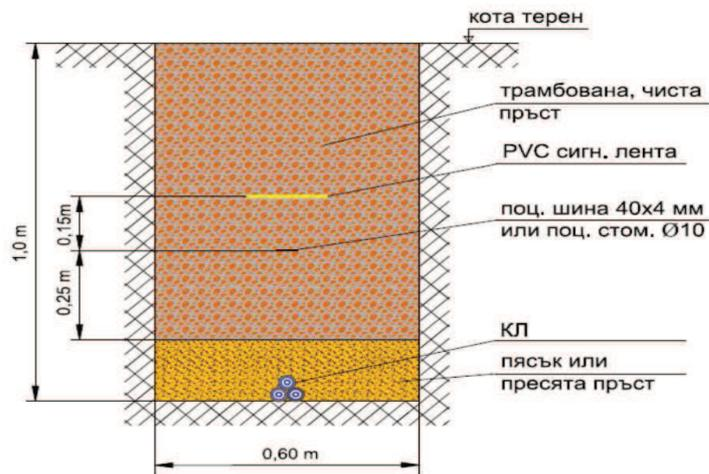

ПОЛАГАНЕ НА КАБЕЛ В ИЗКОП
ИЗВЪН НАСЕЛЕНИ МЕСТА ПРИ
ПРЕМИНАВАНЕ ПРЕЗ ЗЕМЕД. ЗЕМИ
С ПЯСЪЧНА ВЪЗГЛАВНИЦА

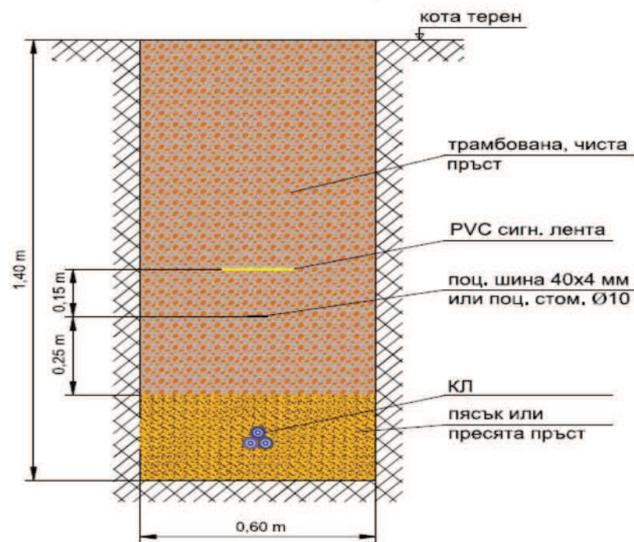

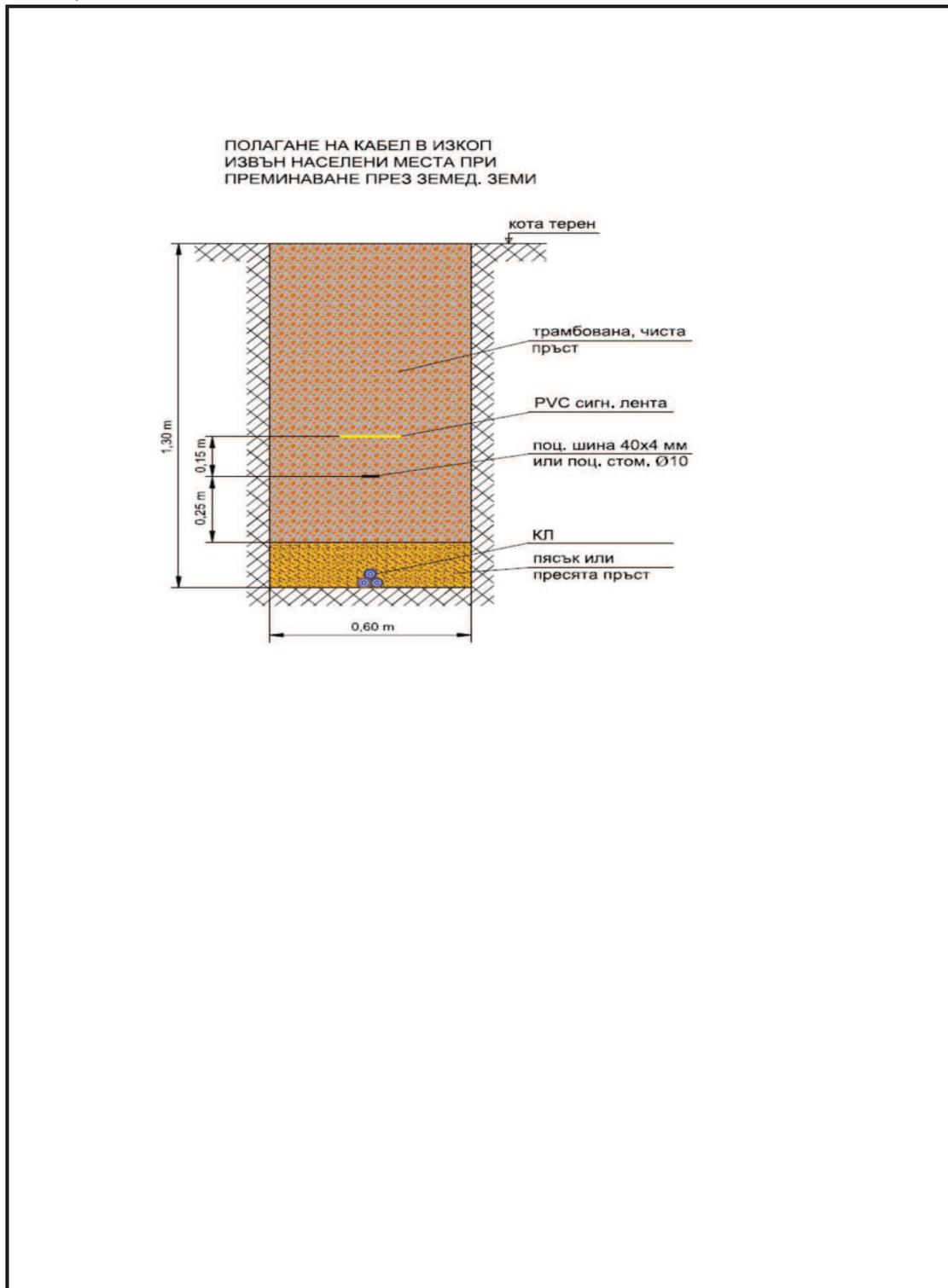

Група: 12 Тръби
 Leistungsgruppe: 12 Rohre

Пояснение към позиция 12.01 05 G
 Erläuterung zur Position 12.01 05 G

Разрез на изкоп при полагане на PVC тръби в бетонов кожух
Grubeschnitt beim Verlegen der PVC-Rohre im Betongehäuse

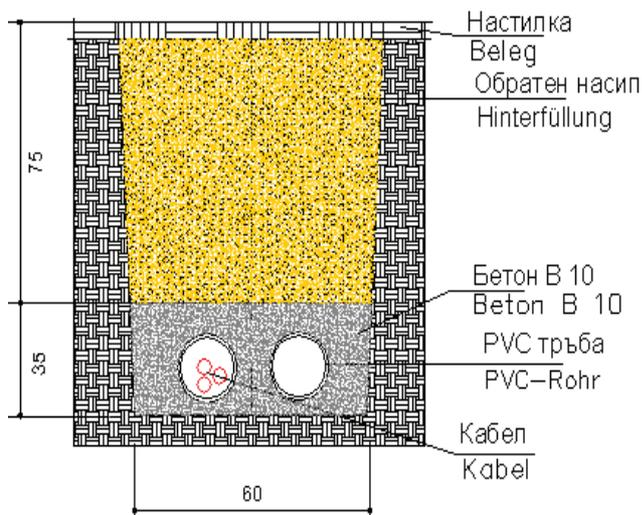

Пояснение към позиция 13.03 15 0
Плоча за защита на кабели

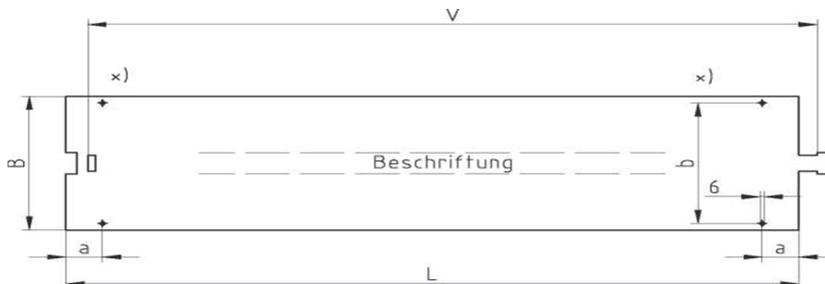

Размер на плочата Größe der Platte	B	L	S (PVC)	S (PE)	V	a	b
mm	250 +/-5	1000 +/-5	>/=1,8	>/ = 2,5	>/=960	50 +/-3	225 +/-5



Група: 13 Други материали за полагане на тръби
Leistungsgruppe: 13 Sonstige Materialien bei Verlegungen

Пояснение към позиция 13.01 10 В
Erläuterung zur Position 13.01 10 В



За изправяне на поцинкована стомана ф 10 се използват посочените по горе приспособления или аналогични

Група: 14 хоризонтално пробиване
Leistungsgruppe: 14 Horizontalbohrung

Група: 16 Повърхности
Leistungsgruppe: 16 Oberflächen

Подгрупа: 16 01 Неукрепени повърхности
Unterleistungsgruppe: 16 01 Nicht befestigte Oberflächen

Поз. 16.01 05 0 Сваляне на хумуса от работните повърхности и повторното им покриване
Arbeitsflächen Humus ab- und andecken (Mengeinheit: m2)

Поз. 16.01 10 0 Засаждане на хумусираните площи
Humusierte Flächen besämen (Mengeinheit: m2)

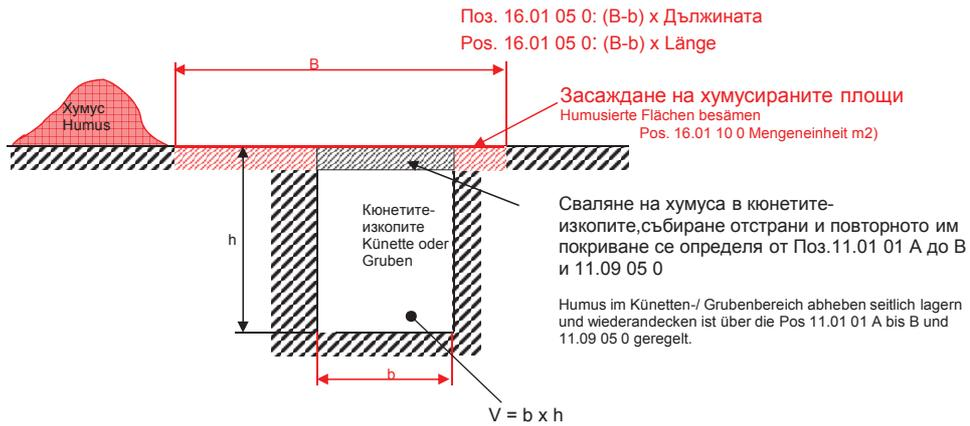

Подгрупа: 16 02 Разбиване на укрепени повърхности
Unterleistungsgruppe: 16 02 Aufbruch befestigter Oberflächen

Поз. 16.02 05 0 Изрязване на асфалтови, бетонови, мраморни и други каменни настилки.
 Schneiden von Asphalt-, Beton-, Marmor- und anderen Steinbelägen. (Mengeneinheit: VE)

Поз. 16.02 10 В Разкъртване на асфалтови, бетонови, мраморни и други каменни настилки с дебелина до 7 см.
 Aufbruch von Asphalt-, Beton-, Marmor- und anderen Steinbelägen bis 7 cm dick.
 (Mengeneinheit: m3)

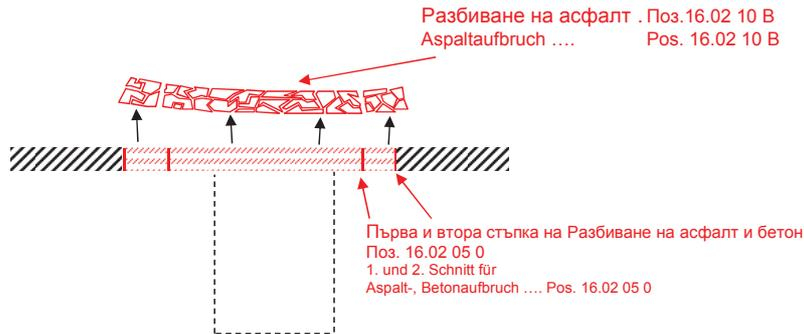

Поз. 16.02 10 Е Разкъртване на паважна настилка
Aufbruch von Pflasterbelägen (Mengeneinheit: m3)

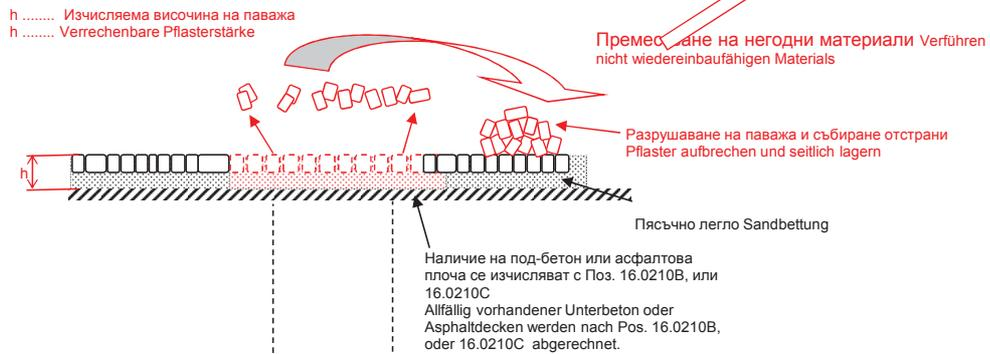

Подгрупа: 16 03 Възстановяване
Unterleistungsgruppe: 16 03 Wiederherstellung

Поз. 16.03 05 А до В Временно покритие, до xx cm
Provisorium bis xx cm (Mengeinheit: m2)

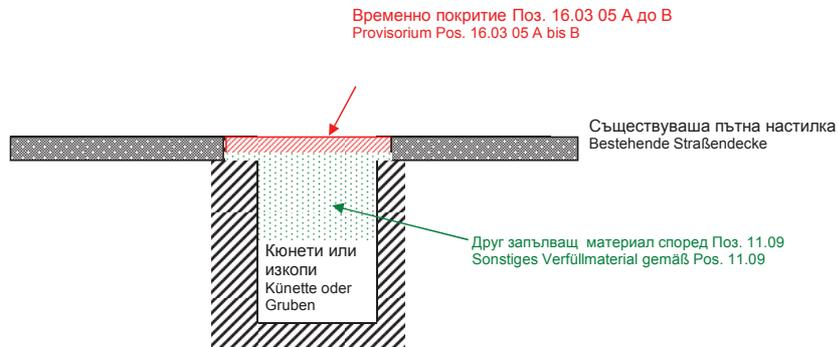

Поз. 16.03 10 А до С Битуминозен носещ слой, до xx cm
Bituminöse Tragschicht bis xx cm (Mengeinheit: m2)

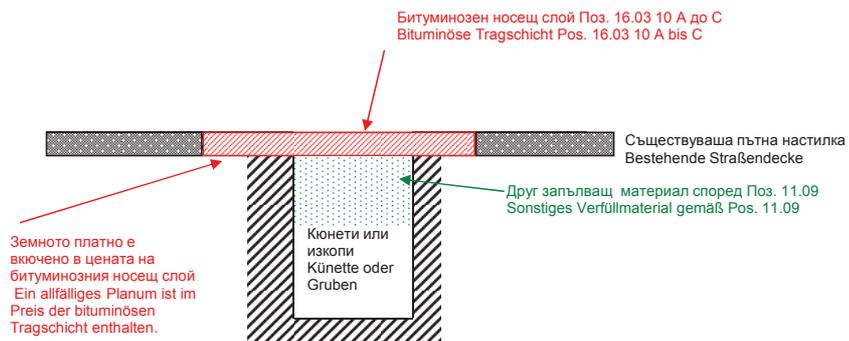

Примери за канали със закрепена (Асфалтова-)повърхност с различно застроени материали
Разбиване, изкопан материал, възстановяване и временно покритие

Beispiele für Künetten mit befestigten (Asphalt-)Oberflächen mit unterschiedlich eingebauten Materialien.
Aufbruch, Aushub, Wiederverfüllung und Provisorium

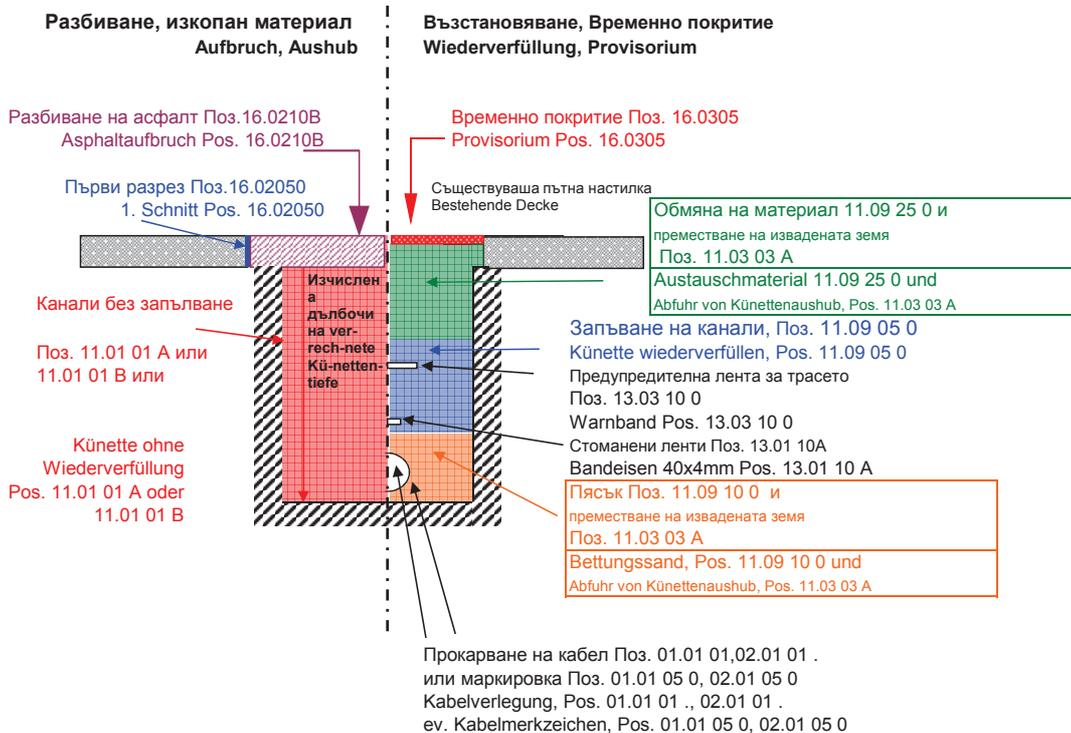

Позиция 20 05 05 А
Position 20 05 05 A

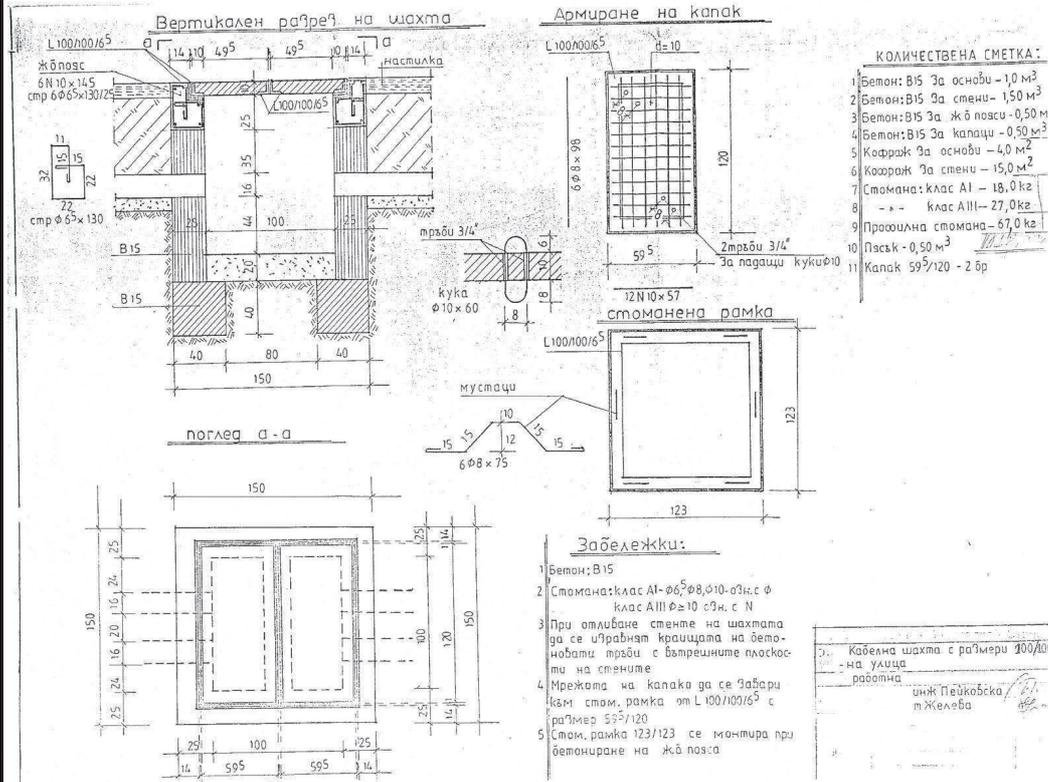

Позиция 20 05 05 В
Position 20 05 05 В

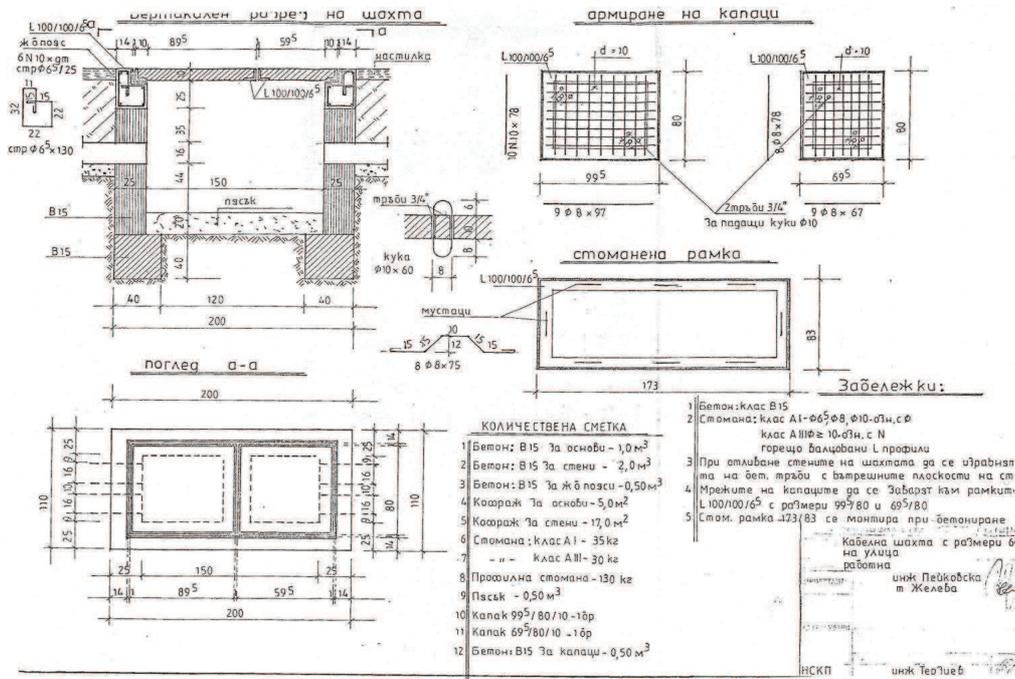

Група: 90 Допълнителни дейности
Leistungsgruppe: 90 Zusätzliche Leistungen

Предложение за изпълнение на дейности от раздел 90 №				
към заявка №		от дата		договор №
Дейност: /точно и пълно описание на дейността - включително ако е приложимо количествено описание - разстояния, терен, затрудняващи фактори и т.н./				
Необходими ресурси за изпълнение на дейността:				
Материали:				
Вид	мярка	количество	ед. цена	сума
Транспорт и специална механизация				
Вид	мярка	количество	ед. цена	сума
Разходи за труд				
Категория /спец.; общи раб./	мярка	количество	разх. норма в ч.ч.	общо ч.ч.
<p>Разходите за амортизация на активи, консумативи, гориво, смазочни материли и т.н. следва да са включени в цената на съответната дейност и не се начисляват допълнително.</p> <p>дата:</p> <p>Изговил: Приел:</p> <p style="text-align: center;">/изпълнител/</p> <p style="text-align: right;">.....</p> <p style="text-align: right;">/инвеститор/</p>				

Протокол за реално изпълнени дейности от раздел 90 №			
към Предложение №		от дата	
Изпълнени Дейности: /точно и пълно описание на дейността - включително ако е приложимо количествено описание - разстояния, терен, затрудняващи фактори и т.н./			
Вложени материали:			
Вид	мярка	количество	дата
Извършен транспорт и специална механизация			
Вид	мярка	количество	дата
Извършени разходи за труд		работни часове	
Категория /спец.; общи раб./	брой	общо	дата
<p>Разходите за амортизация на активи, консумативи, гориво, смазочни материли и т.н. следва да са включени в цената на съответната дейност и не се начисляват допълнително.</p> <p>дата:</p> <p>Изговил: Приел:</p> <p style="text-align: center;">..... /инвеститор/</p> <p style="text-align: right;">..... /изпълнител/</p>			

Декларация № 1

чрез лицата по Чл.47, ал.4 за липса на обстоятелствата по чл.47, ал. 1, ал. 2, т.5 и ал. 5 от ЗОП (за липса на обстоятелствата по Чл.48 за чуждестранни физически и юридически лица)
към система за предварителен подбор на изпълнители

№ С-15-ХК-Т-143, с предмет: "Извършване на електромонтажни, строителни, изкопни и възстановителни работи по обособени позиции"

Долуподписаният/а¹:

1., роден/а
на,с лична карта/паспорт №, издаден/а от
....., на, валиден/а до.....
действащ като
на, със седалище и адрес на
управление
вписано в търговския регистър на, с
ЕИК №, ИН по ДДС

ДЕКЛАРИРАМ, че:

1. Не съм осъждан(а) с влязла в сила присъда / Реабилитиран(а) съм (*невярното се зачертава*) за:
 - а) престъпление против финансовата, данъчната или осигурителната система, включително изпиране на пари, по чл. 253 - 260 от Наказателния кодекс;
 - б) подкуп по чл. 301 - 307 от Наказателния кодекс;
 - в) участие в организирана престъпна група по чл. 321 и 321а от Наказателния кодекс;
 - г) престъпление против собствеността по чл. 194 - 217 от Наказателния кодекс;
 - д) престъпление против стопанството по чл. 219 - 252 от Наказателния кодекс;
 - е) престъпление по чл. 313 от Наказателния кодекс във връзка с провеждане на процедури за възлагане на обществени поръчки.
2. Представляваният от мен кандидат не е обявен в несъстоятелност.
3. Представляваният от мен кандидат не е в производство по ликвидация и не се намира в подобна процедура съгласно националните закони и подзаконови актове.
4. Представляваният от мен кандидат няма задължения по смисъла на чл. 162, ал. 2, т. 1 от Данъчно-осигурителния процесуален кодекс към държавата и към община, установени с влязъл в сила акт на компетентен орган.
5. Не съм свързано лице по смисъла на § 1, т.23а от допълнителните разпоредби на Закона за обществените поръчки с възложителя или със служители на ръководна длъжност в неговата организация.
6. Не съм в договорни отношения с лице по чл. 21 или чл. 22 от Закона за предотвратяване и установяване на конфликт на интереси.
7. Декларираните обстоятелства са достъпни на²
8. Задължавам се при промяна на горепосочените обстоятелства писмено да уведомя Възложителя за всички промени.

Известно ми е, че при деклариране на неверни данни нося наказателна отговорност по чл. 313 от НК.

.....г.
(дата на подписване)

Декларатор:
(подпис и печат)

¹ Декларацията се подава от всяко от лицата по Чл.47, ал.4

² Посочете публичен регистър, в който се съдържат посочените обстоятелства или компетентен орган, който съгласно законодателството на държавата, в която е установен представлявания кандидата, е длъжен да предоставя тази информация служебно на Възложител по ЗОП

Декларация № 2**чрез лицата по Чл.47, ал.4 за липса на обстоятелствата по чл. 56, ал.1, т.6 от ЗОП**

към система за предварителен подбор на изпълнители

№ С-15-ХК-Т-143, с предмет: "Извършване на електромонтажни, строителни, изкопни и възстановителни работи по обособени позиции"

Долуподписаният/а¹:

1....., роден/а на
....., с лична карта/паспорт №, издаден/а от
....., на, валиден/а до.....
действащ като
на, със седалище и адрес на
управление,
вписано в търговския регистър на, с
ЕИК №, ИН по ДДС

ДЕКЛАРИРАМ, че:

1. Не съм свързано лице по смисъла на § 1, т.23а от допълнителните разпоредби на Закона за обществените поръчки с кандидат в настоящата система.
2. Представяваният от мен кандидат не е свързано предприятие по смисъла на § 1, т.24 от допълнителните разпоредби на Закона за обществените поръчки с кандидат в настоящата система.
3. Не съм участвал като външен експерт в изготвянето на технически спецификации в настоящата система.

Известно ми е, че при деклариране на неверни данни нося наказателна отговорност по чл. 313 от НК......г.
(дата на подписване)Декларатор:
(подпис и печат)¹ Декларацията се подава от всяко от лицата по Чл.47, ал.4

Декларация № 3**чрез лицата по Чл.47, ал.4 за обстоятелствата по чл. 56, ал. 1, т.11 и т.12 от ЗОП**

към система за предварителен подбор на изпълнители

№ С-15-ХК-Т-143, с предмет: "Извършване на електромонтажни, строителни, изкопни и възстановителни работи по обособени позиции"

Долуподписаният/а¹

1. _____,
роден/а на _____, с лична карта/паспорт № _____, издаден/а
от _____, на _____, валиден/а до _____
действащ като _____
на _____, със седалище и адрес на
управление _____,
вписано в търговския регистър на _____, с
ЕИК № _____, ИН по ДДС _____

ДЕКЛАРИРАМ, че:

1. В случай на допускане до участие в договаряне, при изготвяне на първоначална оферта ще са спазени изискванията за закрила на заетостта, включително минимална цена на труда и условията на труд.

2. Съгласен съм да представя своето ценово предложение в указания, в поканата за предствяне на първоначална оферта, срок.

3. Запознат съм със съдържанието на проекта на договор, ведно с всички приложения към него, от документацията за участие в системата и приемам изцяло условията в него.

Известно ми е, че при деклариране на неверни данни нося наказателна отговорност по чл. 313 от НК.

_____ г.
(дата на подписване)

Декларатор: _____
(подпис и печат)

¹ Декларацията се подава от лицата, които могат самостоятелно да представляват кандидата.

Декларация № 4**чрез лицата по Чл.47, ал.4 за обстоятелствата по чл. 56, ал.1, т.8 от ЗОП**

към система за предварителен подбор на изпълнители

№ С-15-ХК-Т-143, с предмет: "Извършване на електромонтажни, строителни, изкопни и възстановителни работи по обособени позиции"

Долуподписаният/а¹

1., роден/а на
....., с лична карта/паспорт №, издаден/а от
....., на, валиден/а до.....
действащ като
на, със седалище и адрес на
управление
вписано в търговския регистър на, с
ЕИК №, ИН по ДДС

ДЕКЛАРИРАМ, че:

1. Представяваният от мен кандидат, в случай че бъде избран за изпълнител и сключи договор за изпълнение на обществена поръчка по горепосочената система:

- a. няма да използва подизпълнители (невярното се зачертава);
- b. ще използва подизпълнители (невярното се зачертава).

2. Подизпълнител/и ще бъде/бъдат (изписват се наименованията на предприятията/лицата подизпълнители)
.....,
които са запознати с предмета на поръчката и са дали съгласието си за участие в системата;

3. Видът на работите, които ще извършва:

- a. Подизпълнител 1 ще бъдат:
- b. Подизпълнител 2 ще бъдат:

4. Стриктно ще спазвам и ще следя за спазването на разпоредбите на чл.45а от ЗОП, съгласно които съм задължен да сключа договор за подизпълнение с посочения/те подизпълнител/и, като в срок до три дни от сключването на договор за подизпълнение или на допълнително споразумение към него, или на договор, с който се заменя посочен подизпълнител, да изпратя оригинален екземпляр от договора или допълнителното споразумение на Възложителя, както и да представя на Възложителя и доказателства, че не е нарушена забраната по чл. 45а, ал. 2. от ЗОП, а именно следните документи за подизпълнителя/ите:

- Свидетелство за съдимост на Управителя/ите на дружеството;
- Удостоверения, че дружеството няма задължения по смисъла на чл. 162, ал. 2, т. 1 от Данъчно-осигурителния процесуален кодекс към държавата и към общината, установени с влязъл в сила акт на компетентен орган, освен ако е допуснато разсрочване или отсрочване на задълженията, или задължения за данъци или вноски

¹ Декларацията се подава от лицата, които могат самостоятелно да представляват кандидата.

за социалното осигуряване съгласно законодателството на държавата, в която е установено.

5. При сключването на договор/и за подизпълнение ще спазвам императивната разпоредба на Закона, която забранява възлагане на една или повече от дейностите, включени в предмета на обществената поръчка, на лица, които не са подизпълнители, както и замяната на посочен подизпълнител само при условията на чл. 45а, ал. 2, т.3. от ЗОП (като например командироване на работници и специалисти от една фирма в друга без наличието на сключен договор за подизпълнение представлява нарушение на горната забрана).

6. При приемане изпълнението на дейностите по договор за обществена поръчка, за която изпълнителят е сключил договор за подизпълнение ще спазвам чл. 45б, ал. 1 от ЗОП, съгласно който Възложителят приема изпълнението на дейностите в присъствието на изпълнителя и на подизпълнителя.

7. Ще предоставям на Възложителя своевременно подробна информация за всяко извършено плащане по договорите за подизпълнение, съпроводена със съответните доказателства.

8. Запознат съм с разпоредбата чл.134 от ЗОП, съгласно която при неспазване на чл.45а от ЗОП изпълнителят и неговите подизпълнители подлежат на наказания.

Известно ми е, че при деклариране на неверни данни нося наказателна отговорност по чл. 313 от НК.

_____г.
(дата на подписване)

Декларатор: _____
(подпис и печат))

**Декларация № 5
от подизпълнител**

към система за предварителен подбор на изпълнители

№ С-15-ХК-Т-143, с предмет: "Извършване на електромонтажни, строителни, изкопни и възстановителни работи по обособени позиции"

Долуподписаният/а¹

1., роден/а на
....., с лична карта/паспорт №, издаден/а от
....., на, валиден/а до.....
действащ като
на, със седалище и адрес на
управление
вписано в търговския регистър на, с
ЕИК №, ИН по ДДС

ДЕКЛАРИРАМ, че:

1. съм запознат/а и напълно съгласен/а с условията и цялата документация за участие в системата;
2. съм съгласен/а представляваното от мен лице да вземе участие в системата като подизпълнител на: _____ ;
3. вида на работите, които представляваното от мен лице ще извърши са:

_____ ;
4. представляваното от мен лице е готово да извърши работата, за която е предвидено;
5. представляваното от мен лице не е част от обединение, което е кандидат по настоящата система;
6. представляваното от мен лице не участва самостоятелно като кандидат по настоящата система.

Известно ми е, че при деклариране на неверни данни нося наказателна отговорност по чл. 313 от НК.

(дата на подписване)

Декларатор: _____
(подпис и печат)

¹ Декларацията се подава от лицата, които могат самостоятелно да представляват кандидата за съответния подизпълнител.

Декларация № 6

за солидарна отговорност в случай на участие на дружество по Закона за задълженията и договорите

към система за предварителен подбор на изпълнители

№ С-15-ХК-Т-143, с предмет: "Извършване на електромонтажни, строителни, изкопни и възстановителни работи по обособени позиции"

В случай, че Възложителят възложи на дружество /наименование/ :

.....

съставено от членовете на дружеството:

- 1.
- 2.
- 3.
- 4.
- 5.

поръчка за изпълнение с горе описания предмет, с настоящото декларираме, че ще изпълним поръчката като гражданско дружество по Закона за задълженията и договорите, и че ще отговаряме солидарно, като отговорен Длъжник при евентуално възникнали щети за Възложителя в резултат на некачествена или несвоевременно извършена дейност.

Всеки от нас се задължава да носи отговорност за изпълнението на тази поръчка включително за претенции, породени от нейното неизпълнение, респективно лошо изпълнение, както и възстановяване на възникнали вреди.

Водещ член на дружеството е (ако е приложимо):

.....

Лице представляващо членове на дружеството:

.....

Член - 1: /дата, подпис на оправомощено лице/

Член - 2: /дата, подпис на оправомощено лице/

Член - 3: /дата, подпис на оправомощено лице/

Член - 4: /дата, подпис на оправомощено лице/

Член - 5: /дата, подпис на оправомощено лице/

Декларация № 7**за наличието на вписване в Централния Професионален Регистър на Строителя на Камарата на Строителите в България**

към система за предварителен подбор на изпълнители

№ С-15-ХК-Т-143, с предмет: "Извършване на електромонтажни, строителни, изкопни и възстановителни работи по обособени позиции"

Долуподписаният/а¹

1., роден/а на
....., с лична карта/паспорт №, издаден/а от
....., на, валиден/а до.....
действащ като
на, със седалище и адрес на
управление
вписано в търговския регистър на, с
ЕИК №, ИН по ДДС

ДЕКЛАРИРАМ, че:

Кандидатът е вписан в Централния Професионален Регистър на Строителя /ЦПРС/ на Камарата на Строителите в България /КСБ/ за трета група - строежи от енергийната инфраструктура, съгласно чл. 5, ал. 1, т. 3 от ПРВВЦПРС, минимум за точка 3.3 - строежи от трета категория, съгласно чл. 5, ал. 4 от ПРВВЦПРС, като представям заверени копия на валидно удостоверение и талон за вписване, издадени от КСБ, както и декларирам, че в случай, че кандидатът бъде избран за изпълнител, същият се задължава да поддържа валидността на удостоверението и талона за вписване за срока на действие на евентуално сключен договор.

Известно ми е, че при деклариране на неверни данни нося наказателна отговорност по чл. 313 от НК.

.....г.
(дата на подписване)

Декларатор:
(подпис и печат)

¹ Декларацията се подава от лицата, които могат самостоятелно да представляват кандидата.

Декларация № 8**за наличието на опит за изпълнение на дейностите по предмета на системата**

към система за предварителен подбор на изпълнители

№ С-15-ХК-Т-143, с предмет: "Извършване на електромонтажни, строителни, изкопни и възстановителни работи по обособени позиции"

Долуподписаният/а¹

1., роден/а на
с лична карта/паспорт № издаден/а от
 на, валиден/а до.....
 действащ като
 на, със седалище и адрес на
 управление
 вписано в търговския регистър на, с
 ЕИК №, ИН по ДДС

ДЕКЛАРИРАМ, че:

Кандидатът е изпълнил строителство еднакво или сходно с предмета на системата, а именно изграждане на нови обекти, реконструкция или ремонт на съществуващи обекти, от следните видове: 1. - въздушни електропроводни линии Ср.Н., 2. - въздушни електропроводни линии Н.Н., 3. - кабелни електропроводни линии Ср.Н., 4. - кабелни електропроводни линии Н.Н. и 5. – електромерни/разпределителни табла, като представям списък, съдържащ не по-малко от 3 (три) от изброените по-горе обекти, но задължително по 1 (един) обект за въздушни електропроводни линии, за кабелни електропроводни линии и за електромерни/разпределителни табла, изпълнени през последните 5 (пет) години, считано от датата на подаване на заявлението за участие, сумата от стойностите на които е не по-малка от 500.000,00 лв., без включен ДДС, придружен с удостоверения за добро изпълнение, които съдържат стойността, датата, на която е приключило изпълнението, мястото, вида и обема на строителството, както и дали е изпълнено в съответствие с нормативните изисквания, дата и подпис на Възложителя и данни за лице за контакт, както и/или със заверени копия на документи, удостоверяващи изпълнението на обектите и/или с посочени публични регистри, в които се съдържа необходимата информация:

№	Възложител, ЕИК, адрес, лице за контакти, телефон, факс	Кратко описание на вида, мястото на обекта и обема на строителството	Публичен регистър (при наличие на информация)	Дата на приключване на изпълнението	Стойност в лева, без вкл. ДДС
1					

¹ Декларацията се подава от лицата, които могат самостоятелно да представляват кандидата.

2					
3					
4					
5					
6					
7					

Известно ми е, че при деклариране на неверни данни нося наказателна отговорност по чл. 313 от НК.

_____г.
(дата на подписване)

Декларатор: _____
(подпис и печат)

**Декларация № 9
за наличието на валидни застрахователни полици**

към система за предварителен подбор на изпълнители

№ С-15-ХК-Т-143, с предмет: "Извършване на електромонтажни, строителни, изкопни и възстановителни работи по обособени позиции"

Долуподписаният/а¹

1., роден/а на
....., с лична карта/паспорт №, издаден/а от
....., на, валиден/а до.....
действащ като
на, със седалище и адрес на
управление
вписано в търговския регистър на, с
ЕИК №, ИН по ДДС

ДЕКЛАРИРАМ, че:

Кандидатът притежава валидна застрахователна полица за застраховка "Професионална отговорност", съгласно чл.171 от Закона за устройство на територията /ЗУТ/, със застрахователна сума не по-малка от посочената в Наредба за условията и реда за задължително застраховане в проектирането и строителството, за "строител", за съответната категория строежи (ПМС № 38/24.02.2004 г., публ. ДВ бр. 17 от 02.03.2004 г.), както и валидна застрахователна полица за застраховка „Трудова злополука“ със застрахователна сума не по-малка от посочената в Наредба за задължително застраховане на работниците и служителите за риска „трудова злополука“ (ПМС № 24/06.02.2006 г., публ. ДВ бр. 15 от 17.02.2006 г.), като представям заверени копия на валидните застрахователни полици, както и декларирам, че в случай, че кандидатът бъде избран за изпълнител, същият се задължава да поддържа валидността на застрахователните полици за срока на действие на евентуално сключен договор

Известно ми е, че при деклариране на неверни данни нося наказателна отговорност по чл. 313 от НК.

_____г.
(дата на подписване)

Декларатор: _____
(подпис и печат)

¹ Декларацията се подава от лицата, които могат самостоятелно да представляват кандидата.

**Декларация № 10
за наличието на персонал**

към система за предварителен подбор на изпълнители

№ С-15-ХК-Т-143, с предмет: "Извършване на електромонтажни, строителни, изкопни и възстановителни работи по обособени позиции"

Долуподписаният/а¹

1., роден/а на
с лична карта/паспорт №, издаден/а от
, на, валиден/а до.....
 действащ като
 на, със седалище и адрес на
 управление,
 вписано в търговския регистър на, с
 ЕИК №, ИН по ДДС

ДЕКЛАРИРАМ, че:

Кандидатът разполага със следния персонал, назначен на трудов и/или граждански договор, възлизащ минимум на 20 човека, които ще изпълняват дейностите по предмета на системата, от които: 2 – ръководен инженерно - технически персонал, притежаващи средно или висше електротехническо образование и пета квалификационна група по безопасност, 4 – с квалификация – "електромонтьор" и пета квалификационна група по безопасност, и 14 – изпълнителски персонал с трета или четвърта квалификационна група по безопасност, в това число 1 правоспособен заварчик, като представям списък на лицата, придружен със заверени копия на съответните валидни удостоверения за специалност и квалификация, и със заверени копия на съответните валидни удостоверения за квалификационните групи по безопасност:

№	Име, Презиме, Фамилия	Образование, Специалност, Квалификация	Квалификационна група по безопасност	Трудов/Граждански договор
1		Ръководен инженерно - технически персонал:	5	
2		Ръководен инженерно - технически персонал:	5	

¹ Декларацията се подава от лицата, които могат самостоятелно да представляват кандидата.

3		Електромонтър:	5	
4		Електромонтър:	5	
5		Електромонтър:	5	
6		Електромонтър:	5	
7		Изпълнителски персонал - правоспособен заварчик:		
8		Изпълнителски персонал:		
9		Изпълнителски персонал:		
10		Изпълнителски персонал:		
11		Изпълнителски персонал:		
12		Изпълнителски персонал:		
13		Изпълнителски персонал:		
14		Изпълнителски персонал:		
15		Изпълнителски персонал:		
16		Изпълнителски персонал:		
17		Изпълнителски персонал:		

18		Изпълнителски персонал:		
19		Изпълнителски персонал:		
20		Изпълнителски персонал:		
21			
22			
23			
24			
25			
26			
27			
28			
29			

Известно ми е, че при деклариране на неверни данни нося наказателна отговорност по чл. 313 от НК.

_____г.
(дата на подписване)

Декларатор: _____
(подпис и печат)

Декларация № 11**за наличието на специализирана техника, механизация, транспортни средства и инструменти**

към система за предварителен подбор на изпълнители

№ С-15-ХК-Т-143, с предмет: "Извършване на електромонтажни, строителни, изкопни и възстановителни работи по обособени позиции"

Долуподписаният/а¹

1., роден/а на
....., с лична карта/паспорт №, издаден/а от
....., на, валиден/а до.....
действащ като
на, със седалище и адрес на
управление
вписано в търговския регистър на, с
ЕИК №, ИН по ДДС

ДЕКЛАРИРАМ, че:

Кандидатът разполага минимум със следните, годни за експлоатация, собствени или наети, специализирана техника, механизация, транспортни средства и инструменти: – транспортен автомобил, с полезен товар до 3,5 t - 1 бр.; – товарен автомобил, с полезен товар над 3,5 t - 1 бр.; – багер, включително с възможност за използване на хидравличен чук, кофа и гребло - 1 бр.; – автокран не по-малко от 10 t и дължина на стрелата не по-малко от 10 м - 1 бр.; – тежка високопроходима механизация - 1 бр.; – автовишка - 1 бр.; – компресор, осигуряващ налягане не по-малко от 10 atm. - 1 бр.; – генератор с мощност не по-малко от 10 kVA - 2 бр.; – моторна помпа с мощност не по-малко от 5 kW - 1 бр.; – моторна помпа с мощност не по-малко от 15 kW - 1 бр.; – автомобил за превоз на пътници с клас не по-малко от 1+8 места или не по-малко от 1+4 места с товарен отсек с полезен товар не по-малко от 600 кг - 4 бр.; - високо проходим автомобил (4x4) не по-малко от 1+4 места - 2 бр., – инструменти: – приспособление за развиване на цинкувана стомана Ø10, гарантиращо ненарушаване на цинковия слой – 1 бр.; – електроизолиран динамометричен ключ с възможност за регулиране на усилието от 10 до 60 Nm - 2 бр.; – комплект вложки за пресоване на изолирани маншони E140 - 2 бр.; – комплект вложки за пресоване на изолирани маншони E173 - 2 бр.; – ролка за изтегляне на усукан /ALR/ проводник - 10 бр.; и всички необходими за извършване на дейностите преносими и ръчни машини, инструменти и приспособления, като представям списък на разполагаемите, собствени или наети, специализирана техника, механизация, транспортни средства и инструменти, придружен със заверени копия на документи за собственост и/или договори за наем, отнасящи се за специализираната техника, механизацията и транспортните средства:

¹ Декларацията се подава от лицата, които могат самостоятелно да представляват кандидата.

№	Наименование	Вид , марка, модел	Брой	Собствен/Нает
1	Транспортен автомобил, с полезен товар до 3,5 t			
2	Товарен автомобил, с полезен товар над 3,5 t			
3	Багер, включително с възможност за използване на хидравличен чук, кофа и гребло			
4	Автокран не по-малко от 10 t и дължина на стрелата не по-малко от 10 м			
5	Тежка високопроходима механизация			
6	Автовишка			
7	Компресор, осигуряващ налягане не по-малко от 10 atm.			
8	Генератор с мощност не по-малко от 10 kVA			
9	Моторна помпа с мощност не по-малко от 5 kW			
10	Моторна помпа с мощност не по-малко от 15 kW			
11	Автомобил за превоз на пътници с клас не по-малко от 1+8 места или не по-малко от 1+4 места с товарен отсек с полезен товар не по-малко от 600 кг			
12	Високо проходим автомобил (4x4) не по-малко от 1+4 места			
13	Приспособление за развиване на поцинкована стомана Ø10, гарантиращо ненарушаване на цинковия слой			
14	Електроизолиран динамометричен ключ с възможност за регулиране на усилието от 10 до 60 Nm			
15	Комплект вложки за пресоване на изолирани маншони E140			

16	Комплект вложки за пресоване на изолирани маншони E173			
17	Ролка за изтегляне на усукан /ALR/ проводник			
18				
19				
20				
21				
22				
23				
24				
25				
26				
27				
28				
29				
30				
31				
32				
33				

Известно ми е, че при деклариране на неверни данни нося наказателна отговорност по чл. 313 от НК.

_____ г.
(дата на подписване)

Декларатор: _____
(подпис и печат)

Декларация № 12 за наличието на база

към система за предварителен подбор на изпълнители

№ С-15-ХК-Т-143, с предмет: "Извършване на електромонтажни, строителни, изкопни и възстановителни работи по обособени позиции"

Долуподписаният/а¹

1., роден/а на
....., с лична карта/паспорт №, издаден/а от
....., на, валиден/а до.....
действащ като
на, със седалище и адрес на
управление
вписано в търговския регистър на, с
ЕИК №, ИН по ДДС

ДЕКЛАРИРАМ, че:

Кандидатът разполага със следната/ните база/и, намираща/и се

на адрес:

на адрес:

на адрес:

както и декларирам, че ако нито една от посочените по-горе бази не се намира на територията на обособената позиция или базата се намира извън територията на обособената позиция, но територията описана от кръг с радиус равен на 30 км. и с център базата, покрива цялата територия на обособената позиция, за която съм избран за изпълнител, преди евентуалното сключване на договор за изпълнение на обществена поръчка, ще информирам официално Възложителя, като представя заверени копия на документи, доказващи наличието на такава база, отговаряща на следните условия: - базата се намира на територията на обособената позиция или; - базата се намира извън територията на обособената позиция, но територията описана от кръг с радиус равен на 30 км. и с център базата, покрива цялата територия на обособената позиция.

Приемам, че Възложителят има право, преди евентуалното сключване на договор за изпълнение на обществена поръчка, да провери наличието на базата и в случай на несъответствие с посочените параметри на базата да не сключи договор с избрания изпълнител.

Дефиниция: За база ще се счита функционално отделена територия, състояща се минимум от: – офис, оборудван с телефон и с факс; – покрита складова площ от минимум 100 м²; – паркинг за 5 бр. автомобили; – санитарен възел.

Известно ми е, че при деклариране на неверни данни нося наказателна отговорност по чл. 313 от НК.

.....Г.
(дата на подписване)

Декларатор:
(подпис и печат)

¹ Декларацията се подава от лицата, които могат самостоятелно да представляват кандидата.

Проект на договор

към система за предварителен подбор на изпълнители

№ С-15-ХК-Т-143, с предмет: "Извършване на електромонтажни, строителни, изкопни и възстановителни работи по обособени позиции"

Днес,, се сключи настоящият договор между:

EVN България Електроразпределение ЕАД, със седалище и адрес на управление гр.Пловдив, ул."Христо Г.Данов"№37, вписан в търговския регистър на Агенцията по вписванията ЕИК 115552190 , ИН по ДДС: BG 115552190, представлявано чрез всеки двама членове от Съвета на директорите, в състав: Роналд Брехелмахер - Председател, Гочо Чемширов - Заместник-председател и Костадин Величков - Изпълнителен член, наричано по-нататък ВЪЗЛОЖИТЕЛ

и

XXXXXXXXXXXX със седалище и адрес на управление гр.XXXXXXXXXX, ул. „XXXXXXXX“ №, ,вписан в търговския регистър на Агенцията по вписванията с ЕИК: XXXXXXXXXXX, ИН по ДДС: XXXXXXXXXXX, представлявано от XXXXXXXXXXXXXXXXXXXX - XXXXXXXXXXXX, наричано по-нататък Изпълнител.

I. ПРЕДМЕТ

Чл.1. ВЪЗЛОЖИТЕЛЯТ възлага, а ИЗПЪЛНИТЕЛЯТ приема да извършва:

Електромонтажни, строителни, изкопни и възстановителни работи по обособена позиция XXXXXXXXXXXX, съгласно чл.11.(3). от настоящия договор.

II. СТОЙНОСТ

Чл.2.(1). Прогнозната стойност на договора възлиза на XXXXXXXXXXXX лв. (XXXXXXXXXXXX), без включен ДДС.

(2). Възлагането на конкретни дейности по настоящия договор ще се осъществява според условията, посочени в т.2 от Търговските условия, съгласно чл.11.(3.), т.2. от договора.

III. ЦЕНОВИ УСЛОВИЯ

Чл.3.(1). Единичните договорени цени, в лева без включен ДДС, са твърди за срока на действие на договора.

(2). Единичните договорени цени включват всички необходими разходи (транспортно-командировъчни, нощувки, дневни и други) за изпълнение предмета на настоящия договор.

IV. СРОКОВЕ

Чл.4.(1). Срокът на действие на настоящия договор е до XX.XX.XXXX г. или до усвояване на стойността съгласно чл.2.(1)., като меродавно е събитието, което настъпи по-рано във времето. Договорът е в сила при наличие на валидно удостоверение за вписване в Централния професионален регистър на строителя издадено на ИЗПЪЛНИТЕЛЯ, за обекти от трета група - минимум за строежи трета категория.

(2). Срокът за изпълнение на конкретна заявка се определя според условията, посочени в т.3 от Търговските условия, съгласно чл.11.(3.), т.2. от договора.

(3). Срокът за изпълнение е посочен в двустранно подписаната заявка.

V. НЕУСТОЙКИ

Чл.5.(1). При неспазване на срока за изпълнение, съгласно чл.4.(3)., ИЗПЪЛНИТЕЛЯТ дължи на ВЪЗЛОЖИТЕЛЯ неустойка, в размер на 0,5% на ден, до максимално 5% от стойността на заявката.

(2).Неустойката се прихваща от задължението към ИЗПЪЛНИТЕЛЯ след изпращане на уведомително писмо (документ за неустойка с обезщетителен характер) от ВЪЗЛОЖИТЕЛЯ.

VI. ПЛАЩАНЕ

Чл.6.(1). Плащанията ще бъдат извършвани от ВЪЗЛОЖИТЕЛЯ, по банков път, без аванс в срок до 45 (четиридесет и пет) календарни дни от датата на приемо-предавателен протокол за завършване и приемане на действително изпълнените дейности и получаване на оригинална фактура.

(2). Плащанията по настоящия договор не могат да надвишават посочената в чл.2.(1). прогнозна стойност.

VII. ГАРАНЦИЯ

Чл.7.(1). Гаранционният срок на приетите изпълнени дейности, съгласно Наредба № 2 / 2003 г., е 96 (деветдесет и шест) месеца, считано от датата на приемо-предавателния протокол за завършване и приемане на изпълнените дейности.

(2). Гаранционния срок влиза в сила считано от датата на приемо-предавателния протокол, за завършване и приемане на изпълнените дейности.

(3). Гаранционният срок остава в сила и след изтичане на срока посочен в чл.4(1). от настоящия договор.

(4). Гаранцията за изпълнение на договора е според условията, посочени в т.13 от Търговските условия, съгласно чл.11.(3.), т.2. от договора, издадена от , номер , дата , на стойност

VIII. МЯСТО НА ИЗПЪЛНЕНИЕ

Чл.8. Указаното в заявката място, на територията на XXXXXXXXXXXXXXXXXXXX .

IX. ИЗИСКВАНИЯ КЪМ ИЗПЪЛНЕНИЕТО

Чл.9.(1). Съгласно документите, описани в чл. 11.(3.), от т.2. до т.8 от настоящия договор.

(2). В случай, че при изпълнение на договорените дейности, се образуват отпадъци с опасен и/или неопасен произход, ИЗПЪЛНИТЕЛЯТ е задължен да ги третира, съгласно ЗУО, както и ЗООС.

(3). Договорът следва да бъде изпълняван в съответствие с изискванията на чл.31 от Регламент (ЕО) № 1907/2006 на Европейския парламент и на Съвета от 18 декември 2006 година, относно регистрацията, оценката, разрешаването и ограничаването на химикали (REACH).

X. ДРУГО

Чл.10.(1). Данни за фактура: EVN България Електроразпределение ЕАД, гр. Пловдив, ул."Христо Г.Данов"№37, ИН: 115552190, ИН по ДДС: BG 115552190, МОЛ: Роналд Брехелмахер, с вписан номер на Договора и номер на Заявката, се адресират до: - XXXXXXXXXXXX, гр. XXXXXXXXXXXX, XXXX, ул." XXXXXXXXXXXX " № XX, на вниманието на XXXXXXXXXXXX, тел.: XXXXXXXXXXXX, факс XXXXXXXXXXXX .

(2). Данни на ИЗПЪЛНИТЕЛЯ " XXXXXXXXXXXX " XXX:

Адрес за кореспонденция: гр. XXXXXXXXXXXX, XXXX, ул. " XXXXXXXXXXXX " № XX

Лица за контакти: XXXXXXXXXXXX, тел.: XXXXXXXXXXXX, факс: XXXXXXXXXXXX .

(3). При промяна на данните в предходната алинея ИЗПЪЛНИТЕЛЯТ се задължава своевременно да информира ВЪЗЛОЖИТЕЛЯ в писмен вид, в противен случай всяка кореспонденция до горе указаните данни се счита за изпратена.

XI. ЗАКЛЮЧИТЕЛНИ РАЗПОРЕДБИ

Чл.11.(1). За всички неуредени в настоящия Договор въпроси се прилагат разпоредбите на действащото законодателство.

(2). Всички спорове, възникнали във връзка с тълкуването и изпълнението на настоящия договор, ще бъдат решавани от страните в добронамерен тон чрез преговори, консултации и взаимноизгодни споразумения. Ако такива не бъдат постигнати, спорът ще бъде отнесен за разрешение от компетентния Районен, съответно Окръжен съд по седалището на Възложителя.

(3). Страните се споразумяват за следния приоритет на документи, които имат обвързваща сила в отношенията им по настоящия договор, като при противоречие между разпоредби на отделните документи се прилага разпоредбата на документа от по- горен ред:

1. Настоящия договор

2. Търговски условия (Издание XXX XXXX) към система за предварителен подбор на изпълнители № С-15-ХК-Т-143, с предмет „Извършване на електромонтажни, строителни, изкопни и възстановителни работи по обособени позиции“

3. Списък на дейностите (Издание XXX XXXX) към система за предварителен подбор на изпълнители № С-15-ХК-Т-143, с предмет „Извършване на електромонтажни, строителни, изкопни и възстановителни работи по обособени позиции“
 4. Графично представяне на дейностите (Издание XXX XXXX) към система за предварителен подбор на изпълнители № С-15-ХК-Т-143, с предмет „Извършване на електромонтажни, строителни, изкопни и възстановителни работи по обособени позиции“
 5. Мерки за безопасност при работа на външни фирми на територията на Възложителя - (Издание XXX XXXX)
 6. Критерии за изключване от система за предварителен подбор на изпълнители и условия за прекратяване на сключен договор - (Издание XXX XXXX)
 7. Общи условия на закупуване на дружествата от групата EVN - (Издание XXX XXXX);
 8. Клауза за социална отговорност на дружествата от групата EVN - (Издание XXX XXXX)
- (4). Настоящият договор се сключи в два еднообразни екземпляра, по един за всяка от страните.

Този Договор е изготвен от служителя на отдел "XXXXXXXXXX": XXXXXXXXXXXX .

ВЪЗЛОЖИТЕЛ :

.....
XXXXXXXXXXXXXXXXXX

.....
XXXXXXXXXXXXXXXXXX

ИЗПЪЛНИТЕЛ :

.....
XXXXXXXXXXXXXXXXXX

.....
XXXXXXXXXXXXXXXXXX

МЕРКИ ЗА БЕЗОПАСНОСТ при работа на външни фирми на територията на Възложителя

към система за предварителен подбор на изпълнители

№ С-15-ХК-Т-143, с предмет: "Извършване на електромонтажни, строителни, изкопни и възстановителни работи по обособени позиции"

С Мерките за безопасност се определят изискванията и задълженията, които страните приемат да изпълняват за осигуряване на здравословни и безопасни условия на труд на работниците, назначени от Изпълнителя, както и живота и здравето на други лица, които се намират в района на извършваната от тях дейност.

Изпълнителят е задължен да спазва изискванията на *Закона за здравословни и безопасни условия на труд, Правилника за безопасност и здраве при работа в електрически и топлофикационни централи и по електрически мрежи, Правилник за безопасност при работа в неелектрически уредби на електрически и топлофикационни централи и по топлопреносни мрежи и хидротехнически съоръжения* и други нормативни документи, регламентиращи изисквания за безопасно изпълнение на дейността.

1. Преди допускане до работа Изпълнителя предоставя на Възложителя списък на лицата, които ще работят на обекта, в т.ч.: на лицата, имащи право да бъдат изпълнители и/или отговорни ръководители при работа по наряд; на лицата, имащи право да бъдат изпълнители и/или отговорни ръководители при работа по огневи наряд /ако е необходимо издаването на такъв/. В списъка да бъдат вписани притежаваните от тях квалификационни групи по безопасност на труда.

2. Преди допускане до работа Изпълнителя предоставя на Възложителя валидни удостоверения за притежавана квалификационна група по безопасност на труда на лицата, които ще работят на обекта.

3. Представител на Възложителя провежда начален инструктаж на лицата, които ще работят на обекта в съответствие с мястото и конкретните условия на работа. Инструктажа се документира в съответната Книга за инструктаж.

4. При голяма численост на бригадата началния инструктаж се провежда на отговорния ръководител /отговорник на бригадата/. Преминалият начален инструктаж отговорен ръководител /отговорник на бригадата/ провежда начален инструктаж на работниците от бригадата, документиран в съответния дневник.

5. Не се допускат до работа лица, които ще работят на обекта, които не притежават необходимите знания и умения и/или не са инструктирани по правилата за осигуряване на здравословни и безопасни условия на труд.

6. Лицата, които ще работят на обекта нямат право да преместват и отстраняват средствата за сигнализация и колективна защита /прегради, предупредителни табели, оградения и др.под./, както и да разширяват работното място извън обозначения и сигнализирания район.

7. Изпълнителят носи пълна отговорност за безопасното изпълнение на работата от неговите работници, вкл. за осигуряване и ползване на подходящи безопасни инструменти, лични предпазни средства, облекла и др., както и за квалификацията, обучението и инструктажите на персонала си.

8. Ежедневно и след окончателното приключване на работата персонала на Изпълнителя, работещ на обекта, почиства работното място.

9. Машините и апаратите, които ще се използват, да са в добро техническо състояние, да са преминали съответно техническо обслужване и да са безопасни за използване.

10. Чрез контролиращ персонал, от страна на Възложителя, се осъществява периодичен контрол по спазване на правилата и изискванията за безопасност на труда. При констатиране на нарушения на правилата за безопасна работа от лицата, които ще работят на обекта, контролиращия персонал следва да уведоми ръководителя на обекта, за вземане на мерки за отстраняване на нарушенията, включително спиране на работата. Констатацията следва да бъде в писмен вид, чрез двустранно подписан констативен протокол.

11. Работата следва да се спре в случай или при вероятност от възникване на опасност за здравето и живота на работещите, до отстраняване на опасността.

12. В случай на трудова злополука, следва да се уведоми веднага Възложителя /Група Охрана на труда, отдел Централни операции/, както и да окаже съдействие за изясняване на обстоятелствата и причините за злополуката.

13. Загубите, причинени от влошаване на качеството и/или удължаване сроковете на извършваните работи поради отстраняване на отделни лица или спиране работата на групи за допуснати нарушения на изискванията на Правилниците и инструкциите по безопасността на труда, са за сметка на Изпълнителя.

Настоящите мерки за безопасност са изготвени в изпълнение изискванията на чл.14, чл.16, т.8 и чл.18 от *Закона за здравословни и безопасни условия на труд*, чл.5 от *Правилник за безопасност и здраве при работа в електрически уредби на електрически и топлофикационни централи и по електрически мрежи*, чл.5 от *Правилник за безопасност при работа в неелектрически уредби на електрически и топлофикационни централи и по топлопреносни мрежи и хидротехнически съоръжения* и за координиране на работата при извършване на дейности от външни фирми и организации за EVN България Електроразпределение ЕАД, гр. Пловдив.

(Издание Юни 2015)

Кандидат:

Подпис с правна сила:

Дата Гр.

Критерии за изключване от система за предварителен подбор на изпълнители и условия за прекратяване на сключен договор

към система за предварителен подбор на изпълнители

№ С-15-ХК-Т-143, с предмет: "Извършване на електромонтажни, строителни, изкопни и възстановителни работи по обособени позиции"

Участник ще бъде изключван от системата за предварителен подбор, както и ще бъде прекратен договор с изпълнител, когато:

1. Престане да отговаря на обявените задължителни изисквания към кандидатите, както и ако престане да разполага с налична база, съгласно условията, описани в Декларация № 12.

2. При неизпълнение на договорни задължения, като:

2.1. Неприемане и непотвърждаване на заявки от страна на Изпълнителя в договорения срок: Изпълнителят следва да потвърди получаването на заявка за проект в рамките на 24 часа от получаването ѝ. При несъгласие относно сроковете или количествата по заявката – Изпълнителят следва да се аргументира в гореупоменатия срок. Заявката се изпраща от Възложителя по факс, посочен от Изпълнителя за кореспонденция. Потвърждаването от страна на Изпълнителя става по същия комуникационен път от където е изпратена, т.е. - Заявка е изпратена по факс от Възложителя, потвърждение от Изпълнителя на факс номер от който е получена заявката.

2.2. Неспазване на сроковете за изпълнение на възложените дейности: Съгласуваните в заявката срокове за изпълнение на дейностите следва да бъдат спазвани. При наличие на обективни причини за неспазване на срока на изпълнение, предложението за удължаване на срока следва да бъде в писмен вид, изпратено от страна на Изпълнителя на вниманието на Възложителя на посочения за комуникация адрес, до 2 работни дни след възникване на причината за удължаване на срока, но не по-късно от 5 работни дни преди изтичане на съгласувания срок за изпълнение на дейностите. За дата на приключване на дейностите се счита датата на приемо-предавателния протокол.

2.3. Неспазване на ангажименти от страна на Изпълнителя, като:

2.3.1. Промяна на трасета без съгласуване;

2.3.2. Промяна на дълбочина и широчина на изкопи без съгласуване;

2.3.3. Възстановяване на настилки без успешно направени проби за плътност и еластичност;

2.3.4. Влагане на неодобрени от Възложителя материали;

2.3.5. Неявяване на представители на Изпълнителя на определена дата и част, например: за откриване на строителна площадка, среща с други представители на строителството по искане на Възложителя;

2.3.6. Неспазване на график за работа, при изпълнение на обекта съвместно с други Изпълнители;

2.3.7. Неизпълнение на мерките за безопасност;

2.3.8. Използване на персонал, който не е назначен при Изпълнителя на трудов и/или граждански договор, и който е без съответната специалност, квалификация и квалификационна група по безопасност;

2.3.9. Използване на подизпълнители в случай, че Изпълнителят не е декларирал използване на такива, или използване на подизпълнители без да бъдат спазени съответните за това разпоредби на ЗОП;

2.3.10. Не уведоми Възложителя в 14 (четиринадесет) дневен срок в случай на промяна на декларираните със заявлението за участие обстоятелства.

2.4. Констатирани отклонения в качеството на изпълнение на възложените дейности и неспазване на нормативни технически изисквания и изисквания на Възложителя, като всички нормативни изисквания и изисквания на Възложителя следва да бъдат изпълнявани. В случай, че бъдат допуснати отклонения, дейностите не подлежат на приемане до тяхното окончателно отстраняване.

2.5. Некоректно актуване/фактуриране на възложените дейности: Приемо-предавателния протокол следва да се представи в 5 дневен срок след изтичане срока на заявката. В случай, че в представения приемо-предавателния протокол има несъответстващи количества и дейности същите ще бъдат коригирани от Възложителя и изпратени обратно на Изпълнителя за съгласуване. Ако Изпълнителят не приема направените

корекции от Възложителя, той трябва да се аргументира за всяка позиция, по която има несъответствие. Срокът за съгласуване е до 5 дни от получаване на известието за направата на съвместен оглед. Срокът за издаване на фактурата е до пет календарни дни от датата приемо-предавателен протокол.

Всички претенции за неспазване на срокове се доказват с документ в писмена форма, от който да е видно че другата страна е била информирана.

Констатираните отклонения следва да бъдат документирани чрез двустранен протокол. В случай, че Изпълнителят откаже да подпише протокола, същият се подписва от двама представители на Възложителя, като единият е отговорника за обекта, с посочване, че Изпълнителят е отказал да подпише същия. Така съставеният протокол се счита за надлежно съставен и подписан между страните и се предава на Изпълнителя. В този случай Изпълнителят не може да оспори констатациите на протокола и се счита обвързан от неговата доказателствена сила.

Изключване от системата/прекратяване на сключен договор:

Възложителят разглежда наличието на обстоятелствата по т.1 и

допуснатите нарушения от страна на Изпълнителя по т.2,

и взема решение за изключване от системата/прекратяване на сключен договор в следните случаи:

А. При допуснати три или повече от горепосочените обстоятелства, независимо от броя на обектите, при които са констатирани или техния вид, или;

Б. При две или повече повтарящи се обстоятелства от един и същ вид, като следващото е регистрирано след като Изпълнителят е получил информация за предходното му аналогично нарушение.

(Издание Юни 2015)

Кандидат: _____
(подпис и печат)

Общи условия на закупуване на дружествата от групата EVN

Доколкото в договора не е посочено нещо друго, то валидни са следните общи условия на закупуване. Търговските условия или общите условия на Изпълнителя, освен в случай, че не са изрично одобрени от Възложителя, няма да се прилагат, дори и те да не са изрично отхвърлени от Възложителя.

1. Всички договори както и изменения и допълнения към тях се сключват само в писмена форма. Всички устни споразумения между страните са недопустими, освен ако не са писмено потвърдени от Възложителя

2. В случай, че договорът се базира на предварителен разчет на разходите (предварителна оферта), изготвено от Изпълнителя и предоставен на Възложителя, то Изпълнителят ще се придържа към него, освен ако в предварителния разчет на разходите изрично не е посочено, че подлежи на промяна и е необвързващ.

3. Посочените в договора цени са твърди цени, не подлежат на промени, като доставките се извършват франко мястото на изпълнение, стоките са опаковани, застраховани, разтоварени. Всички рискове преминават върху Възложителя едва след като стоката е доставена и приета от Възложителя. До този момент всички рискове са за сметка на Изпълнителя. За място на изпълнение се счита посоченият в договора адрес за доставка/изпълнение на услугата.

4. Приемането на дадена доставка/услуга се счита за извършено единствено в случай, че е потвърдено от Възложителя в писмена форма чрез подписване на двустранен приемо-предавателен протокол (ППП).

5. Изпълнителят се задължава да гарантира и отговаря за това, че неговият персонал и подизпълнителите, които той наема, ще спазват законовите разпоредби относно опазване живота и здравето на работниците както и опазването на околната среда. Работещите имат правото на достъп единствено до посочените им от Възложителя участъци. Разпорежданията на строителния и монтажния надзор на Възложителя са задължителни и трябва да бъдат спазвани. Изпълнителят изрично се задължава че ще спазва всички закони и подзаконовни нормативни актове и ще упражнява контрол върху наетите от него или от неговите подизпълнители граждани на Република България и чуждестранни граждани съгласно съответното българско и европейско трудово законодателство. Преди започване на работата Изпълнителят трябва да докаже спазването на задълженията относно контрол чрез представянето на пълен комплект от съответните документи(разрешително за пребиваване, разрешително за работа, и др.) без изрична покана от страна на Възложителя, а също и да гарантира, че Възложителят и/или неговите служби и сътрудници няма да носят отговорност за неспазване на тези задължения, както и породени от това щети и искове.

6. Изпълнителят се ангажира със задължението за всеобхватно координиране и сътрудничество с всички работещи на обекта. Изпълнителят се задължава да спазва всички нормативни актове регулиращи правата и задълженията на служителите, които включват, но не се ограничават само до Кодекс на труда, Закон за здравословни и безопасни условия на труд, Закон за устройство на територията, и по възможно най- добросъвестен начин да подкрепя дружествата от групата EVN като Възложители на строителните работи както и отговорните лица (координатори, ръководители-проект) при изпълнението на задълженията им. Целта е да бъде гарантирано реализирането на принципите за предотвратяване на опасности като се спазват всички указания на съответните служби за трудова медицина. Изпълнителят е длъжен да гарантира, че Възложителят и/или неговите служби и сътрудници няма да носят отговорност за възникналите вследствие на неспазване на тези задължения щети и искове.

7. Изпълнителят гарантира за безупречното, съгласно договореностите, изпълнение на съответната доставка/услуга. Относно гаранция на стоката/услугата вадят валидните закони разпоредби, освен в случай че в договора не е договорено нещо друго. Правото на претенция за гаранционен случай важи и за всички дефекти, настъпили в рамките на договорения гаранционен срок. Доказването на безупречното, съгласно договора, изпълнение е задължение на Изпълнителя. В случай, че във връзка с отстраняването на дефекти възникнат разходи по демонтаж и монтаж, както и други допълнителни разходи, то те са за сметка на Изпълнителя.

8. Изпълнителят отговаря за всички вреди, настъпили в резултат на действията или бездействието на Изпълнителя, неговия персонал, неговите подизпълнители или други помощни единици, в процеса на или по повод на изпълнение на доставката/услугата, както и за вреди, които са предизвикани от използваните от него материали или части от тези материали. Изпълнителят отговаря също за всички предадени му за монтаж или съхраняване от Възложителя или от други предприятия материали, строителни елементи или други предмети. При всички случаи Изпълнителят трябва да докаже, че той, неговият персонал, неговите подизпълнители или други помощни единици нямат вина. Това важи и за вреди възникнали вследствие на непредпазливост или неполагане на грижа на добър търговец. Изпълнителят се задължава, че всички искове или претенции от страна на работници или трети лица, касаещи вреди, възникнали във връзка с изпълнение на договора да бъдат отправяни към Изпълнителя и гарантира, че Възложителят няма да носи отговорност. Изпълнителят се задължава за своя сметка да сключи съответната застраховка обща гражданска отговорност, която да покрива всички произтичащи от законовите разпоредби и от договора рискове при поемане на отговорност. Застрахователната защита трябва да покрива и отговорността за щети към трети лица на всички подизпълнители и наети от изпълнителя лица при изпълнението на договора.

9. Фактурите трябва да се изпращат на посочения в договора/заявката за тази цел адрес в един оригинален екземпляр и със задължително вписан номер на договора и/или заявката. Фактурите трябва да отговарят на актуалните данъчни изисквания, като особено важно е задължителното посочване на идентификационен номер по ДДС, както на Възложителя, така и на Изпълнителя, а така също отделно изписване на стойността на ДДС. Фактури, които не отговарят на тези условия, не са основание за дължимо плащане и Възложителят си запазва правото да ги върне обратно до Изпълнителя за корекция. Срокът на плащане започва да тече от постъпването на фактурите и на всички прилежащи към доставката/услугата документи при посочения в договора получател на стоката/услугата, при условие, че е налице регламентираното, съгласно договора, приемане на доставката/услугата посредством двустранно подписан PPP.

10. В случай, че изрично не е договорено нещо друго, то при частични доставки, или при частично изпълнение на услугите, е допустимо издаването на една обща фактура след цялостното изпълнение на договора. Плащанията се извършват не по-късно от посочения в

договора/заявката срок. Плащания, които са извършени в рамките на този срок, се считат като навреме извършени, относно договорени отстъпки, и не предизвикват последици от забава заради неспазване на срока за плащане. При просрочване на плащането от страна на Възложителя се прилага законовата лихва за забава при плащането съгласно чл. 86 от ЗЗД. Освен законовата лихва за забава Възложителят не дължи заплащане на други обезщетения и неустойки, освен в случаи на доказано умишлено виновно поведение.

11. В случай на цесия или залагане на вземане по договор за обществена поръчка, Изпълнителят е длъжен да уведоми писмено (не по факс или e-mail) Възложителя за сключени договори за цесия/ залог. В случай на цесия или залог Възложителят има право да начисли сума за обработка и поддържане в размер на 1% от прехвърленото вземане.

12. Право на задържане в полза на Изпълнителя не се допуска освен ако не е изрично законово уредено. Възложителят има право да прихваща собствени вземания, както и вземания, които Изпълнителят дължи на предприятия от концерна на Възложителя, от вземания, които се дължат към Изпълнителя.

13. Изпълнителят се задължава да пази като поверителна цялата информация и предоставената му документация (образци, чертежи, скици, данни в електронен вид, изчисления и др. подобни), станала му известна във връзка с процедурата, да я съхранява по надлежен начин, да я използва единствено във връзка с изпълнението на договора и да не я прави достъпни за трети лица, докогато докато тя не стане публично известна или достъпна. При приемане на доставката/услугата предоставените му от Възложителя документи следва да бъдат върнати обратно в оригинал без да се правят копия от тях. На Изпълнителя може да се разреши само след изрично писмено съгласие от страна на Възложителя да публикува данни, свързани с проекта, или да назове името на Възложителя като негов клиент. В случай на неспазване на горе посочените задължения изпълнителят се задължава да заплати глоба в размер на 25 000 лева. Възложителят има право при неспазване на тези задължения да претендира и други обезщетения за вреди.

14. Изпълнителят гарантира, че доставките/услугите отговарят на съвременните технически постижения. Изпълнителят носи отговорност за всички възникнали щети, най-вече, но не единствено, свързани с IT- системи и/или данни на Възложителя, когато те не са на разположение, не са опазени в тайна или са изгубили целостта си.

15. Изпълнителят отговаря и гарантира, че чрез доставката/услугата няма да се нарушат правата на трети лица върху обекти на интелектуалната или индустриалната собственост. Възложителят не носи отговорност при възникнали евентуални претенции на трети лица в тази връзка и всички искове ще бъдат насочени към Изпълнителя.

16. Изпълнителят категорично се съгласява, че при изпълнение на този договор ще спазва Закона за защита на личните данни и подзаконовите нормативни актове и че всички данни, станали му известни във връзка с този договор, при необходимост могат да се предоставят на трети лица (като проектантски фирми, собственици на съоръжения, застрахователи и др. но не и на конкуренти) само при спазване на тези изисквания. Изпълнителят носи отговорност за това, че както неговите работници/служители така и всички онези, които предоставят услуги във връзка с изпълнението на договора, ще спазват разпоредбите на настоящите Общи условия на закупуване и законовите изисквания. Те трябва изрично да са информирани, че нарушаването на изискването за полагане на необходимата грижа и за пазене в тайна може да доведе до претенции за обезщетение както и подвеждане под административно-наказателна отговорност.

17. Възложителят, има право едностранно да прекрати договора без предизвестие в случай, че срещу Изпълнителя е открито производство по обявяване в несъстоятелност, или е обявен в несъстоятелност, както и когато върху имуществото му е наложен заповест или възбрана за погасяване на дълг. При оттеглянето си от договора Възложителят трябва да покрие разходите за извършените до момента доставки/услуги от Изпълнителя в случай, че Възложителят ще може да ги използва по предназначението им отбелязано в договора. В никакъв случай той не дължи като заплащане повече от това което е изпълнено.

18. Възложителят има право да прехвърли договорното отношение с всичките права и задължения на друго предприятие от концерна EVN. Изпълнителят няма право, освен в случай на предварително писмено съгласие от Възложителя, да прехвърля договора както цяло така и частично на трети лица и/или да ангажира подизпълнители.

19. Всички спорове възникнали във връзка с тълкуването и изпълнението на договора ще бъдат решавани от страните в добронамерен тон чрез преговори, консултации и взаимноизгодни споразумения. Ако такива не бъдат постигнати, спорът ще бъде отнесен за разрешение от компетентния Районен, съответно Окръжен съд по седалището на Възложителя. В сила е материалното право на страната по съдебна регистрация на Възложителя, като се изключва прилагането на Конвенцията на ООН за договорите за международни продажби на стоки и нормите на международното частно право. Езикът на договора е официалният език на страната по съдебна регистрация на Възложителя.

20. Ако някои разпоредби от тези Общи условия на закупуване са, или станат изцяло или отчасти недействителни или неосъществими, то това няма да засегне валидността на останалите разпоредби. На мястото на недействителните или неосъществими разпоредби страните се споразумяват за уреждане на взаимоотношенията по такъв начин, който е възможно най-близък до онова, което страните, са целели чрез станалата недействителна или неосъществима разпоредба от сключеното споразумение.

(Издание Януари 2011)

Клауза за социална отговорност на дружествата от групата на EVN

Изпълнителят декларира, че е запознат със съдържанието на по-долу посочените клаузи за социална отговорност, които са в сила също и за дружествата от групата EVN, и ще спазва същите при извършването на доставки/услуги. Възложителят е в правото си по всяко време да проверява спазването на това задължение. В случай на нарушение Възложителят има право да изиска преговаряне с цел възстановяване на договорното състояние. Ако в рамките на един месец Изпълнителят не изпълни това изискване или ако установеният недостатък не бъде премахнат или отстранен в рамките на определения или двустранно между страните съгласуван срок, Възложителят е в правото си незабавно да прекрати договора. Същото важи и в случай, че Изпълнителят отказва или възпрепятства провеждането на такива проверки. Освен това Изпълнителят се задължава да обвърже с изпълнението на следните основни положения и принципи своите доставчици, както и подизпълнители.

1. Спазване на човешките права. От нашите Изпълнители и техните подизпълнители се очаква те да признават Всеобщата Харта за правата на човека на ООН, както и да гарантират, че те по никакъв начин не са замесени в нарушения на човешките права.

2. Липса на детски и принудителен труд. Нашите Изпълнители и техните подизпълнители при производството на продукти те си и при извършване на услугите си се задължават да не използват или допускат детски, принудителен или друг недоброволен труд съгл. Конвенциите на Международната Организация на Труда (ILO).

3. Липса на дискриминация или тормоз на работното място. Към всеки сътрудник следва да бъде подхождано с респект и достойнство. Нито един сътрудник не трябва да бъде физически, психически, сексуално или словесно тормозен, дискриминиран или да бъде злоупотребявано с него поради неговата пола принадлежност, раса, религия, възраст, произход, увреждане, сексуална или политическа ориентация, мироглед.

4. Безопасни и здравословни условия на труд на работното място. Трябва да се гарантира, че нашите Изпълнители и техните подизпълнители гарантират на сътрудниците си безопасни и здравословни условия на труд, като спазват прилаганите за това закони и правилници. Трябва да се предостави свободен достъп до питейна вода, санитарни помещения, съответната пожарна защита, осветление, вентилация и ако е необходимо - подходящите лични предпазни средства. Сътрудниците се обучават да използват коректно личните предпазни средства и да познават общите разпоредби за сигурност.

5. Трудово- и социално правни разпоредби. При изпълнение на поръчки нашите Изпълнители и техните подизпълнители са задължени да спазват валидните за съответната страна на изпълнение трудово- и социално правни разпоредби.

6. Прозрачност на работното време и възнаграждението. Работното време трябва да бъде в съответствие с приложимите закони. Сътрудниците на нашите Изпълнители и техните подизпълнители трябва да имат трудови договори, в които да е фиксирано работното време и възнаграждението.

7. Защита на околната среда. Ние очакваме от нашите Изпълнители и техните подизпълнители в рамките на тяхната предприемаческа дейност да спазват приложимите закони, подзаконовни нормативни актове и правилници за опазване на околната среда и при предоставяне на услуги/ доставки съответно да преценяват икономическите, екологичните и социалните аспекти и по този начин да вземат предвид принципите на устойчивото развитие.

8. Намаляване на използването на ресурси, отделяне на отпадъци и емисии. Постоянното подобряване на ефективното използване на ресурсите е важна съставна част на управлението и фирменото ръководство. Нашите Изпълнители и техните подизпълнители трябва да минимизират отделянето на отпадъци от всякакъв вид, както и отделяне на всички емисии във въздуха, водата или почвата.

9. Високи етични стандарти. Ние очакваме от нашите Изпълнители и техните подизпълнители да демонстрират високи стандарти на фирмена етика, да спазват съответните национални закони (особено трудовоправните и картелните разпоредби, както и разпоредбите за защита на конкуренцията и правата на потребителите) и по никакъв начин да не се въвлечат или да участват в корупционни схеми, лъжа или изнудване.

10. Прозрачни бизнес отношения. Нашите Изпълнители и техните подизпълнители не трябва нито да предлагат нито да изискват, нито да гарантират, нито да приемат подаръци, плащания или други предимства от подобен род или облаги, които може да са предназначени да подтикнат дадено лице да наруши задълженията си.

11. Право за провеждане на събрания и стачки. Работниците и служителите на нашите Изпълнители и техните подизпълнители трябва да имат възможност в рамките на законовите разпоредби на страната, в която те работят, да участват в събрания и стачки, без да се страхуват от последствия

(Издание Януари 2011)

Банкова гаранция за изпълнение - мостра

към система за предварителен подбор на изпълнители

№ С-15-ХК-Т-143, с предмет: "Извършване на електромонтажни, строителни, изкопни и възстановителни работи по обособени позиции"

Банкова гаранция за изпълнение – мострена бланка с одобрен от Възложителя текст.

От БАНКА

.....

До EVN България Електроразпределение ЕАД**гр.Пловдив, ул."Христо Г.Данов" №37****БАНКОВА ГАРАНЦИЯ №****ЗА ИЗПЪЛНЕНИЕ НА ДОГОВОР ЗА ОБЩЕСТВЕНА ПОРЪЧКА**

До нашето внимание беше сведено, че между нашия клиент със седалище и адрес на управление , ЕИК: , и EVN България Електроразпределение ЕАД със седалище и адрес на управление , ЕИК: , предстои да сключи договор с предмет за обособена позиция В съответствие с точка на търговските условия, които са неразделна част от горепосочения договор, Изпълнителят се задължава преди подписването на договора да представи безусловна и неотменяема банкова гаранция за изпълнение.

Предвид гореизложеното ние БАНКА със седалище и адрес на управление , ЕИК: , се задължаваме безусловно и неотменяемо, независимо от валидността и действието на горепосочения договор, отказвайки се от правото на всякакви възражения, без проучване на съответните законови отношения да Ви заплатим всяка сума, чийто максимален размер не надвишава лева (с думи лева).

Заплащането на всяка сума по тази гаранция до максималния размер лева (с думи лева) се извършва в срок от 3 работни дни след получаване на искане в писмена форма за плащане от името на EVN България Електроразпределение ЕАД по посочена от Вас банкова сметка.

Нашият ангажимент по настоящата банкова гаранция автоматично се намалява с размера на всяко плащане, извършено по нея.

Настоящата банкова гаранция е валидна до и изтича изцяло и автоматично в случай, че до 17:00 часа на , искането Ви, предявено при горепосочените условия, не е постъпило в

След тази дата ангажиментът на банката се обезсилва и се счита за окончателно приключен, независимо дали оригиналът на банковата гаранция е върнат в банката или не.

За всички спорове, произтичащи от тази гаранция ще бъде приложимо българското законодателство.

Място:

Подпис:

Дата:

Печат:



АГЕНЦИЯ ПО ОБЩЕСТВЕНИ ПОРЪЧКИ
1000 София, ул. Лего 4
факс: 940 7078
e-mail: rop@aop.bg, e-rop@aop.bg
интернет адрес: <http://www.aop.bg>

РЕШЕНИЕ

- Проект на решение
 Решение за публикуване

Номер: С-15-ХК-Т-143-Р1 от 01/07/2015 дд/мм/гггг

- А) за откриване на процедура
 Б) за промяна
 В) за прекратяване на процедура за възлагане на обществена поръчка

Обектът на обществената поръчка е по:

- чл. 3, ал. 1 от ЗОП
 чл. 3, ал. 2 от ЗОП
 Съгласен съм АОП да изпрати данните, необходими за публикуване на Обявление за допълнителна информация, информация за незавършена процедура или CORRIGENDUM, до Официален вестник на ЕС в съответствие с Общите условия за използване на услугата Електронен подател

ДЕЛОВОДНА ИНФОРМАЦИЯ

Деловодна информация

Партида на възложителя: 00143

Поделение: _____

Исходящ номер: _____ от дата _____

Коментар на възложителя:

РАЗДЕЛ I: ВЪЗЛОЖИТЕЛ

- по чл. 7, т. 1-4 от ЗОП (класически)
 по чл. 7, т. 5 или 6 от ЗОП (секторен)

I.1) Наименование и адрес		
Официално наименование ЕВН България Електроразпределение ЕАД		
Адрес ул. Христо Г. Данов №37		
Град Пловдив	Пощенски код 4000	Държава България
За контакти отдел Кординация външни организации	Телефон 0882 834181	
Лице за контакт Никола Стойчев		
Електронна поща	Факс 032 278500	
Интернет адрес/и (когато е приложимо) Адрес на възложителя: www.evn.bg Адрес на профила на купувача:		

<http://www.evn.bg/Za-nas/Obshtestveni-porachki/Sist--za-predvariteln-podbor-2.aspx>

I.2) Вид на възложителя и основна дейност/и:

(попълва се от възложители по чл.7, т.1-4 от ЗОП)

- | | |
|----------------------------------------------------------------------------------------------------------------------|--------------------------------------------------------------------------------------|
| <input type="checkbox"/> Министерство или друг държавен орган, включително техни регионални или местни подразделения | <input type="checkbox"/> Обществени услуги |
| <input type="checkbox"/> Национална агенция/служба | <input type="checkbox"/> Отбрана |
| <input type="checkbox"/> Регионален или местен орган | <input type="checkbox"/> Обществен ред и сигурност |
| <input type="checkbox"/> Регионална или местна агенция/служба | <input type="checkbox"/> Околна среда |
| <input type="checkbox"/> Публичноправна организация | <input type="checkbox"/> Икономическа и финансова дейност |
| <input type="checkbox"/> Европейска институция/агенция или международна организация | <input type="checkbox"/> Здравеопазване |
| <input type="checkbox"/> Друго (моля, уточнете): _____ | <input type="checkbox"/> Настаняване/жилищно строителство и места за отдих и култура |
| | <input type="checkbox"/> Социална закрила |
| | <input type="checkbox"/> Отдих, култура и религия |
| | <input type="checkbox"/> Образование |
| | <input type="checkbox"/> Друго (моля, уточнете): _____ |

I.3) Основна дейност/и на възложителя, свързана/и с:

(попълва се от възложител по чл. 7, т.5 или 6 от ЗОП)

- | | |
|--------------------------------------------------------------------------------------------------|-------------------------------------------------------------------------------------------|
| <input type="checkbox"/> Производство, пренос и разпределение на природен газ и топлинна енергия | <input type="checkbox"/> Пощенски услуги |
| <input checked="" type="checkbox"/> Електрическа енергия | <input type="checkbox"/> Железопътни услуги |
| <input type="checkbox"/> Търсене, проучване или добив на природен газ или нефт | <input type="checkbox"/> Градски железопътни, трамвайни, тролейбусни или автобусни услуги |
| <input type="checkbox"/> Търсене, проучване или добив на въглища или други твърди горива | <input type="checkbox"/> Пристанищни дейности |
| <input type="checkbox"/> Вода | <input type="checkbox"/> Летищни дейности |

A) ЗА ОТКРИВАНЕ НА ПРОЦЕДУРА ЗА ВЪЗЛАГАНЕ НА ОБЩЕСТВЕНА ПОРЪЧКА**II: ОТКРИВАНЕ****ОТКРИВАМ**

- процедура за възлагане на обществена поръчка
- конкурс за проект
- процедура за създаване на система за предварителен подбор

II.1) Вид на процедурата

Попълва се от възложител по чл.7, т.1-4 от ЗОП

- | | | |
|-------------------------------|-------------------------------------------------------------|--------------------------|
| Открита процедура | <input type="checkbox"/> Ускорена на договаряне с обявление | <input type="checkbox"/> |
| Ограничена процедура | <input type="checkbox"/> Договаряне без обявление | <input type="checkbox"/> |
| Ускорена ограничена процедура | <input type="checkbox"/> Конкурс за проект - открит | <input type="checkbox"/> |
| Състезателен диалог | <input type="checkbox"/> Конкурс за проект - ограничен | <input type="checkbox"/> |
| Договаряне с обявление | <input type="checkbox"/> | |

Попълва се от възложител по чл.7, т.5 или 6 от ЗОП

- | | | |
|------------------------|-------------------------------------------------------------------|--------------------------|
| Открита процедура | <input type="checkbox"/> Договаряне без обявление | <input type="checkbox"/> |
| Ограничена процедура | <input type="checkbox"/> Конкурс за проект - открит | <input type="checkbox"/> |
| Договаряне с обявление | <input checked="" type="checkbox"/> Конкурс за проект - ограничен | <input type="checkbox"/> |

III: ПРАВНО ОСНОВАНИЕ

Попълва се от възложител по чл.7, т.1-4 от ЗОП

- | | | |
|----------------------------------------------|-------------------------------------------------------------------------|--------------------------|
| Чл. 16, ал. 8 от ЗОП | <input type="checkbox"/> Чл. 84, т. ____, във вр. с чл. 86 ал. 3 от ЗОП | <input type="checkbox"/> |
| Чл. 16, ал. 8, във вр. с чл. 76 ал. 3 от ЗОП | <input type="checkbox"/> Чл. 90, ал.1, т. ____, от ЗОП | <input type="checkbox"/> |
| Чл. 83а, ал. 1 от ЗОП | <input type="checkbox"/> Чл. 94, ал. 2 от ЗОП | <input type="checkbox"/> |

Чл. 84, т. ___ от ЗОП	<input type="checkbox"/> Чл. 119в, ал. 3, т. ___ от ЗОП	<input type="checkbox"/>
Попълва се от възложител по чл.7, т.5 или 6 от ЗОП		
Чл. 103, ал. 1 от ЗОП	<input type="checkbox"/> Чл. 105, ал. 1 от ЗОП	<input checked="" type="checkbox"/>
Чл. 103, ал. 2, т. ___ от ЗОП	<input type="checkbox"/> Чл. 105, ал. 1, във връзка с чл. 103, ал.1 от ЗОП	<input type="checkbox"/>
Чл. 94, ал. 2 от ЗОП	<input type="checkbox"/> Чл. 119в, ал. 3, т. ___ от ЗОП	<input type="checkbox"/>
точка: _____		

IV: ОБЕКТ НА ПОРЪЧКАТА

<input checked="" type="checkbox"/> Строителство
<input type="checkbox"/> Доставки
<input type="checkbox"/> Услуги
<p>IV.1) Описание на предмета на поръчката / на потребностите при състезателен диалог / на конкурса за проект</p> <p>Извършване на електромонтажни, строителни, изкопни и възстановителни работи по обособени позиции:</p> <ol style="list-style-type: none"> 1. КЕЦ ПАНАГЮРИЩЕ, КЕЦ БЕЛОВО 2. КЕЦ ПАЗАРДЖИК 3. КЕЦ ВЕЛИНГРАД 4. КЕЦ ДЕВИН, КЕЦ ЧЕПЕЛАРЕ 5. КЕЦ СМОЛЯН 6. КЕЦ СТАМБОЛИЙСКИ 7. КЕЦ АСЕНОВГРАД 8. КЕЦ ПЛОВДИВ ЮГ 9. КЕЦ ПЛОВДИВ ЦЕНТЪР 10. КЕЦ ПЛОВДИВ СЕВЕР 11. КЕЦ РАКОВСКИ 12. КЕЦ КАЛОЯНОВО 13. КЕЦ КАРЛОВО, КЕЦ КАЗАНЛЪК 14. КЕЦ ЗАГОРЕ 15. КЕЦ СТАРА ЗАГОРА 16. КЕЦ ДИМИТРОВГРАД 17. КЕЦ ХАСКОВО 18. КЕЦ КЪРДЖАЛИ 19. КЕЦ ЗЛАТОГРАД, КЕЦ МОМЧИЛГРАД, КЕЦ КРУМОВГРАД 20. КЕЦ ХАРМАНЛИ, КЕЦ СВИЛЕНГРАД 21. КЕЦ НОВА ЗАГОРА, КЕЦ РАДНЕВО 22. КЕЦ СЛИВЕН 23. КЕЦ ЯМБОЛ, КЕЦ ЕЛХОВО 24. КЕЦ КАРНОБАТ 25. КЕЦ ПОМОРИЕ 26. КЕЦ БУРГАС 27. КЕЦ БУРГАС ЮГ 28. КЕЦ ПРИМОРСКО <p>(Когато основният предмет на поръчката/конкурса съдържа допълнителни предмети, те трябва да бъдат описани в това поле)</p>

IV.2) Зелена обществена поръчка

IV.2.1) Поръчката е "зелена", съгласно обхвата на Националния план за действие за насърчаване на зелените обществени поръчки:	Да <input type="checkbox"/> Не <input checked="" type="checkbox"/>
IV.2.1.1) Продуктова група	
<input type="checkbox"/> Копирна и графична хартия	<input type="checkbox"/> Климатици
<input type="checkbox"/> Офис ИТ оборудване	<input type="checkbox"/> Почистващи продукти и услуги
<input type="checkbox"/> Офис осветление	<input type="checkbox"/> Конвенционални транспортни средства и

<input type="checkbox"/> Улично осветление	услуги, свързани с тях	<input type="checkbox"/> Електрически превозни средства и системи за зареждане
IV.2.1.2) "Зелените" критерии присъстват във:		
Техническата спецификация	_____	(брой)
Критериите за подбор по чл. 25, ал. 2, т. 6 от ЗОП	_____	(брой)
Показателите за оценка на офертите	_____	(брой)
Изискванията при изпълнение на договора (клаузи в проектодоговора)	_____	(брой)
IV.2.2) Поръчката е "зелена" извън обхвата на Националния план за действие (Моля, посочете екокритериите в полето за друга информация)		Да <input type="checkbox"/> Не <input checked="" type="checkbox"/>

V: МОТИВИ

V.1) Мотиви за избора на процедура

(Кратко описание на фактическите обстоятелства, които обуславят избора на съответната процедура)
V.2) Лица, до които се изпраща поканата за участие в процедура на договаряне без обявление по реда на ЗОП (когато е приложимо)

V.3) Настоящата процедура е свързана с процедура за възлагане на обществена поръчка или конкурс за проект, която е (когато е приложимо):
открита с решение № _____ от дата _____ дд/мм/гггг
публикувана в Регистъра на обществените поръчки под уникален № _____ (nnnnn-yyyy-xxxx)
Допълнителната/повторната услуга или строителство е (когато е приложимо):
на обща стойност _____ Валута: <input type="checkbox"/> без ДДС <input type="checkbox"/> с ДДС
Стойност на ДДС (в %) _____

VI: ОДОБРЯВАМ

<input checked="" type="checkbox"/> обявлението и документацията за участие
<input type="checkbox"/> обявлението и описателния документ
<input type="checkbox"/> поканата за обществена поръчка
<input type="checkbox"/> поканата за обществена поръчка и документацията
<input type="checkbox"/> обявлението и конкурсната програма
<input type="checkbox"/> обявлението

VII: ОБЖАЛВАНЕ

VII.1) Орган, който отговаря за процедурите по обжалване
Официално наименование Комисия за защита на конкуренцията
Адрес бул. Витоша №18

Град София	Пощенски код 1000	Държава България
		Телефон 02 9884070
Електронна поща srcadmin@src.bg	Факс 02 9884070	
Интернет адрес (URL):		
VII.2) Срок за подаване на жалби: съгласно чл.120 от ЗОП		

VIII: ДРУГА ИНФОРМАЦИЯ (когато е приложимо)

IX: ДАТА на изпращане на настоящото решение

Дата: 01/07/2015 дд/мм/гггг

Възложител:

<p>Трите имена: /подпис и печат/ Костадин Вели</p>	<p>Информацията е заличена съгл. чл.2 и чл.4 от ЗЗЛД</p>
<p>Длъжност: Изп. член на С</p>	



Handwritten signature and initials

Handwritten initials

**ЕВРОПЕЙСКИ СЪЮЗ**

Публикуване на притурката към Официален вестник на Европейския съюз
ул. Мерсие №2, 2985 Люксембург, ЛЮКСЕМБУРГ
Факс: (352) 29 29 42 670 Адрес за електронна поща: ojs@publications.europa.
Информация и онлайн формуляри: <http://simap.europa.eu>

КВАЛИФИКАЦИОННА СИСТЕМА — СПЕЦИАЛНИ СЕКТОРИ**Директива 2004/17/ЕО**

Настоящото обявление представлява обявяване на конкурентно възлагане на поръчка Да Не

РАЗДЕЛ I: ВЪЗЛОЖИТЕЛ**I.1) Наименование, адреси и място/места за контакт**

Официално наименование

ЕВН България Електроразпределение ЕАД

Национален идентификационен № (ЕИК) (ако е известен)

115552190

Пощенски адрес

ул. Христо Г. Данов №37

Град

Пловдив

Пощенски код

4000

Държава

България

Място/места за контакт

Отдел Кординация външни организации

Телефон

0882 834181

На вниманието на

Никола Стойчев

Адрес за електронна поща

Факс

032 278502

Интернет адрес/и (в приложимите случаи)

Основен адрес на възложителя (URL):

www.evn.bg

Адрес на профила на купувача (URL):

<http://www.evn.bg/Za-nas/BuyersProfile.aspx>

Електронен достъп до документи (URL):

<http://www.evn.bg/Za-nas/Obshtestveni-porachki/Sist--za-predvariteln-podbor-2.aspx>

Електронно подаване на кандидатури и заявления за участие (URL):

Моля, използвайте приложение А за предоставяне на по-подробна информация.

Допълнителна информация може да бъде получена от:

 Горепосоченото/ите място/места за контакт Друго (моля, попълнете приложение А.1)

Допълнителни документи могат да бъдат получени от:

 Горепосоченото/ите място/места за контакт Друго (моля, попълнете приложение А.2)

Заявленията за участие или кандидатурите трябва да бъдат изпратени на:

 Горепосоченото/ите място/места за контакт Друго (моля, попълнете приложение А.3)**I.2) Основна дейност или дейности на възложителя** Производство, пренос и разпределение на газ и топлинна енергия Железопътни услуги Електрическа енергия Градски железопътни, трамвайни,

<input type="checkbox"/> Проучване и добив на газ или нефт	<input type="checkbox"/> Пристанищни дейности
<input type="checkbox"/> Проучване и добив на въглища или други твърди горива	<input type="checkbox"/> Летищни дейности
<input type="checkbox"/> Вода	<input type="checkbox"/> Друго (моля, пояснете): _____
<input type="checkbox"/> Пощенски услуги	

I.3) Възлагане на поръчка от името на други възложители
 Възложителят извършва покупка от името на други възложители (ако да, информация за тези възложители може да бъде предоставена в приложение А) Да Не

РАЗДЕЛ II: ОБЕКТ НА КВАЛИФИКАЦИОННАТА СИСТЕМА

II.1) Заглавие на поръчката, предоставено от възложителя
 Извършване на електромонтажни, строителни, изкопни и възстановителни работи по обособени позиции

II.2) Вид на поръчката (изберете само една категория – строителство, доставки или услуги, която съответства в най-голяма степен на конкретния обект на вашата поръчка или покупка/и)

<input checked="" type="checkbox"/> Строителство	<input type="checkbox"/> Доставки	<input type="checkbox"/> Услуги
		Категория услуга No Моля, вижте приложение В2 относно категориите услуги

II.3) Описание на строителството, услугите или стоките, които трябва да бъдат възложени посредством квалификационната система
 Извършване на електромонтажни, строителни, изкопни и възстановителни работи по обособени позиции, териториално разпределени, като следва: Обособена позиция 1 – Територията на Клиентски Енергоцентър (КЕЦ) Панагюрище, КЕЦ Белово; Обособена позиция 2 – Територията на КЕЦ Пазарджик; Обособена позиция 3 – Територията на КЕЦ Велинград; Обособена позиция 4 – Територията на КЕЦ Девин, КЕЦ Чепеларе; Обособена позиция 5 – Територията на КЕЦ Смолян; Обособена позиция 6 – Територията на КЕЦ Стамболийски; Обособена позиция 7 – Територията на КЕЦ Асеновград; Обособена позиция 8 – Територията на КЕЦ Пловдив Юг; Обособена позиция 9 – Територията на КЕЦ Пловдив Център; Обособена позиция 10 – Територията на КЕЦ Пловдив Север; Обособена позиция 11 – Територията на КЕЦ Раковски; Обособена позиция 12 – Територията на КЕЦ Калояново; Обособена позиция 13 – Територията на КЕЦ Карлово, КЕЦ Казанлък; Обособена позиция 14 – Територията на КЕЦ Загоре; Обособена позиция 15 – Територията на КЕЦ Стара Загора; Обособена позиция 16 – Територията на КЕЦ Димитровград; Обособена позиция 17 – Територията на КЕЦ Хасково; Обособена позиция 18 – Територията на КЕЦ Кърджали; Обособена позиция 19 – Територията на КЕЦ Златоград, КЕЦ Момчилград, КЕЦ Крумовград; Обособена позиция 20 – Територията на КЕЦ Харманли, КЕЦ Свиленград; Обособена позиция 21 – Територията на КЕЦ Нова Загора, КЕЦ Раднево; Обособена позиция 22 – Територията на КЕЦ Сливен; Обособена позиция 23 – Територията на КЕЦ Ямбол, КЕЦ Елхово; Обособена позиция 24 – Територията на КЕЦ Карнобат; Обособена позиция 25 – Територията на КЕЦ Поморие; Обособена позиция 26 – Територията на КЕЦ Бургас; Обособена позиция 27 – Територията на КЕЦ Бургас Юг; Обособена позиция 28 – Територията на КЕЦ Приморско

II.4) Общ терминологичен речник (CPV)

	Основен речник	Допълнителен речник (в приложимите случаи)
Основен обект	45231400	

II.5) Информация относно Споразумението за държавни поръчки (GPA)

Поръчката попада в обхвата на Споразумението за държавни поръчки (GPA) Да Не

(Използвайте този раздел толкова пъти, колкото е необходимо)

РАЗДЕЛ III: ПРАВНА, ИКОНОМИЧЕСКА, ФИНАНСОВА И ТЕХНИЧЕСКА ИНФОРМАЦИЯ

III.1) Условия за участие**III.1.1) Квалифициране за системата**

(Когато тази информация е в голям обем и се основава на документи, с които разполагат заинтересованите изпълнители на доставки, стоителство или услуги, достатъчно е обобщение на основните условия и методи и позоваване на тези документи)

Условия, които трябва да бъдат изпълнени от икономическите оператори с оглед на тяхното квалифициране:

- 1.Списък с пълно и коректно изброяване на приложените към заявлението документи
 - 2.Закупуване на документацията за участие в системата за предварителен подбор
 - 3.Подписани и подпечатани от кандидата: Проектно-договор, Търговски условия, Списък на дейностите, Графично представяне на дейностите, Мерки за безопасност при работа на външни фирми на територията на Възложителя, Критерии за изключване от система за предварителен подбор на изпълнители и условия за прекратяване на сключен договор, Общи условия на закупуване на дружествата от групата на ЕВН и Клауза за социална отговорност на дружествата от групата на ЕВН, представляващи приложения към проектно-договора.
- Изисквания за юридическото състояние:
- 4.Кандидатът трябва да бъде търговско дружество или дружество по ЗЗД.
 - 5.Липса на обстоятелствата по чл.47, ал. 1, ал. 2, т.5 и ал. 5 от ЗОП (за липса на обстоятелствата по Чл.48 за

Методи, съгласно които ще бъде проверявано всяко от тези условия:

- 1.Списък от Кандидата с пълно и коректно изброяване на приложените към него документи
- 2.Копие на документа за закупуване на документацията за участие
- 3.Изброените документи следва да бъдат подписани и подпечатани от кандидата

Изисквания за юридическото състояние:

- 4.Кандидатът представя документи, удостоверяващи правосубектността си.
- 5.Декларация чрез лицата по Чл.47, ал.4 от ЗОП – Декларация (Д) 1

<p>чуждестранни физически и юридически лица)</p> <p>6.Липса на обстоятелствата по чл. 56, ал.1, т.6 от ЗОП</p> <p>7.Обстоятелствата по чл. 56, ал.1, т.11 и т.12 от ЗОП</p> <p>8.Обстоятелствата по чл. 56, ал.1, т.8 от ЗОП</p> <p>9.Декларация от подизпълнител когато е приложимо</p> <p>Изисквания за технически възможности и квалификация</p> <p>10.Кандидатът следва да бъде вписан в Централния Професионален Регистър на Строителя /ЦПРС/ на Камарата на Строителите в България /КСБ/ за трета група – строежи от енергийната инфраструктура, съгласно чл. 5, ал. 1, т. 3 от ПРВВЦПРС, минимум за точка 3.3 – строежи от трета категория, съгласно чл. 5, ал. 4 от ПРВВЦПРС.</p> <p>11.Кандидатът да е изпълнил строителство еднакво или сходно с предмета на системата, а именно изграждане на нови обекти, реконструкция или ремонт на съществуващи обекти от следните видовете: 1. въздушни електропроводни линии Ср.Н., 2. въздушни електропроводни линии Н.Н., 3. кабелни електропроводни линии Ср.Н., 4. кабелни електропроводни линии Н.Н. и 5. електромерни/ разпределителни табла.</p> <p>12.Кандидатът следва да притежава валидна застрахователна полица за застраховка "Професионална отговорност", съгласно чл.171 от Закона за устройство на територията /ЗУТ/, със застрахователна сума не по-малка от посочената в Наредба за условията и реда за задължително застраховане в проектирането и строителството, за "строител", за съответната категория строежи (ПМС № 38/24.02.2004 г., публ. ДВ бр.</p>	<p>6.Декларация чрез лицата по Чл.47, ал.4 от ЗОП –Д2</p> <p>7.Декларация чрез лицата по Чл.47, ал.4 от ЗОП–Д3</p> <p>8.Декларация чрез лицата по Чл.47, ал.4 от ЗОП–Д4</p> <p>9.Кандидатът декларира, че няма да/ще използва подизпълнители – Д5.</p> <p>Изисквания за технически възможности и квалификация</p> <p>10.Кандидатът представя заверени копия на валидно удостоверение и талон за вписване, издадени от КСБ, както и декларация – Д7, че в случай, че кандидата е избран за изпълнител, същият се задължава да поддържа валидността на удостоверението и талона за вписване за срока на действие на евентуално сключен договор.</p> <p>11.Кандидатът представя декларация със списък – Д8, с не по-малко от 3 от изброените обекти, но задължително по 1 за въздушни електропроводни линии, за кабелни електропроводни линии и за електромерни/ разпределителни табла, изпълнени през последните 5 години, считано от датата на подаване на заявлението за участие, сумата от стойностите на които да не бъде по-малка от 500.000,00 лв., без ДДС, придружен с удостоверения за добро изпълнение.</p> <p>12.Кандидатът представя декларация – Д9 с приложени заверени копия на валидните застрахователни полици, както и да декларира, че в случай, че кандидата е избран за изпълнител, същият се задължава да поддържа валидността на застрахователните полици за срока на действие на евентуално сключен договор</p>
----------------------------------------------------------------------------------------------------------------------------------------------------------------------------------------------------------------------------------------------------------------------------------------------------------------------------------------------------------------------------------------------------------------------------------------------------------------------------------------------------------------------------------------------------------------------------------------------------------------------------------------------------------------------------------------------------------------------------------------------------------------------------------------------------------------------------------------------------------------------------------------------------------------------------------------------------------------------------------------------------------------------------------------------------------------------------------------------------------------------------------------------------------------------------------------------------------------------------------------------------------------------------------------------------------------------------------------------------------------------------------------------------------------------------------------------------------------------------------------------------------------------------------	---------------------------------------------------------------------------------------------------------------------------------------------------------------------------------------------------------------------------------------------------------------------------------------------------------------------------------------------------------------------------------------------------------------------------------------------------------------------------------------------------------------------------------------------------------------------------------------------------------------------------------------------------------------------------------------------------------------------------------------------------------------------------------------------------------------------------------------------------------------------------------------------------------------------------------------------------------------------------------------------------------------------------------------------------------------------------------------------------------------------------------------------------------------------------------------------------------------------------------------------------------------------------------------------------------------------------------------------------------------------------------------------------------------------------------------

<p>17 от 02.03.2004 г.), както и валидна застрахователна полица за застраховка „Трудова злополука“ със застрахователна сума не по-малка от посочената в Наредба за задължително застраховане на работниците и служителите за риска „трудова злополука“ (ПМС № 24/06.02.2006 г., публ. ДВ бр. 15 от 17.02.2006 г.).</p> <p>13.Кандидатът следва да разполага с персонал, назначен на трудов и/или граждански договор, възлизащ минимум на 20 човека, които ще изпълняват дейностите по предмета на системата, от които: 2 – ръководен инженерно – технически персонал, притежаващи средно или висше електротехническо образование и пета квалификационна група по безопасност, 4 – с квалификация – "електромонтьор" и пета квалификационна група по безопасност, и 14 – изпълнителски персонал с трета или четвърта квалификационна група по безопасност, в това число 1 правоспособен заварчик.</p> <p>14.Кандидатът следва да разполага минимум със специализирана техника, механизация, транспортни средства и инструменти, подробно описани в документацията: транспортен автомобил; товарен автомобил; багер, включително с възможност за използване на хидравличен чук, кофа и гребло; автокран; тежка високопроходима механизация; автовишка; компресор; генератор; моторни помпи; автомобил за превоз на пътници; автомобил (4x4); инструменти, преносими и ръчни машини</p> <p>15.Изпълнителят следва да притежава база. Възложителя предоставя бланки на декларации</p> <p>Формулярът за обявление на</p>	<p>13.Кандидатът представя декларация – Д10 със списък на лицата, придружен със заверени копия на съответните валидни удостоверения за специалност и квалификация, и със заверени копия на съответните валидни удостоверения за квалификационните групи по безопасност.</p> <p>14.Кандидатът представя декларация – Д11 със списък на специализираната техника, механизация, транспортни средства и инструменти, придружен със заверени копия на документи за собственост и/или договори за наем, отнасящи се за специализираната техника, механизацията и транспортните средства</p> <p>15.Декларация – Д12, относно наличието на база. Декларациите, предоставени на бланка на Възложителя не се допуска да се пренаписват върху бланки на кандидата</p> <p>Формулярът за обявление на ОП е</p>
---------------------------------------------------------------------------------------------------------------------------------------------------------------------------------------------------------------------------------------------------------------------------------------------------------------------------------------------------------------------------------------------------------------------------------------------------------------------------------------------------------------------------------------------------------------------------------------------------------------------------------------------------------------------------------------------------------------------------------------------------------------------------------------------------------------------------------------------------------------------------------------------------------------------------------------------------------------------------------------------------------------------------------------------------------------------------------------------------------------------------------------------------------------------------------------------------------------------------------------------------------------------------------------------------------------------------------------------------------------------------------------------------------------------------------------------------------------------------------------------------------------------	---------------------------------------------------------------------------------------------------------------------------------------------------------------------------------------------------------------------------------------------------------------------------------------------------------------------------------------------------------------------------------------------------------------------------------------------------------------------------------------------------------------------------------------------------------------------------------------------------------------------------------------------------------------------------------------------------------------------------------------------------------------------------------------------------

<p>обществена поръчка е физически ограничен до определен брой символи.</p> <p>Пълната информация е налична на профила на купувача на адрес: http://www.evn.bg/Za-nas/Obshtestveni-porachki/Sist-za-predvaritelen-podbor-2.aspx</p>	<p>физически ограничен до определен брой символи.</p> <p>Пълната информация се съдържа в документацията за участие, която е налична на профила на купувача на адрес: http://www.evn.bg/Za-nas/Obshtestveni-porachki/Sist-za-predvaritelen-podbor-2.aspx</p>
<p>III.1.2) Информация относно запазени поръчки (в приложимите случаи)</p> <p><input type="checkbox"/> Поръчката е ограничена до предприятия, ползващи се със закрита</p> <p><input type="checkbox"/> Изпълнението на поръчката е ограничено в рамките на програми за създаване на защитени работни места</p>	

РАЗДЕЛ IV: ПРОЦЕДУРА

IV.1) Критерии за възлагане

<p>IV.1.1) Критерии за възлагане (ако са известни)</p>	
<p><input checked="" type="checkbox"/> Най-ниска цена</p> <p>или</p> <p><input type="checkbox"/> икономически най-изгодна оферта с оглед на</p> <p><input type="checkbox"/> посочените по-долу критерии (критериите за възлагане трябва да бъдат посочени с тяхната тежест или в низходящ ред на важност в случаите, когато определянето на тежест е невъзможно поради очевидни причини)</p> <p><input type="checkbox"/> критериите, посочени в спецификациите, в поканата за предлагане на оферта или за договаряне</p>	
Критерии	Тежест
<p>IV.1.2) Информация относно електронен търг</p> <p>Ще се използва електронен търг Да <input type="checkbox"/> Не <input checked="" type="checkbox"/></p> <p>(ако да, ако е уместно) Допълнителна информация относно електронния търг:</p> <hr/> <hr/>	

IV.2) Административна информация

<p>IV.2.1) Референтен номер на досието, определен от възложителя (в приложимите случаи)</p> <p>C-15-XK-T-143</p>	
<p>IV.2.2) Срок на действие на квалификационната система</p> <p>Срок на действие:</p> <p>от _____ дд/мм/гггг до _____ дд/мм/гггг</p> <p><input checked="" type="checkbox"/> Неограничен срок на действие</p> <p><input type="checkbox"/> Друго</p>	
<p>IV.2.3) Информация относно подновяванията (в приложимите случаи)</p> <p>Подновяване на квалификационната система Да <input type="checkbox"/> Не <input checked="" type="checkbox"/></p> <p>(ако да) необходими формалности за оценяване дали са спазени изискванията:</p> <hr/> <hr/>	

РАЗДЕЛ VI: ДОПЪЛНИТЕЛНА ИНФОРМАЦИЯ**VI.1) Информация относно средства от Европейския съюз**

Една или повече поръчки, обхванати от квалификационната система, са във връзка с проект и/или програма, финансиран/а със средства от Европейския съюз **Да** **Не**

(ако да) Позоваване на проекта/ите и/или програмата/ите:

VI.2) Допълнителна информация (в приложимите случаи)

Формулярът за обявление на обществената поръчка е физически ограничен до определен брой символи.

Пълната информация се съдържа в документацията за участие, която е налична на профила на купувача на адрес: <http://www.evn.bg/Za-nas/Obshtestveni-porachki/Sist--za-predvaritelen-podbor-2.aspx>

Условия за получаване на документацията за участие:

При условие, че кандидат желае да участва в обществената поръчка, той трябва да закупи документацията на хартиен носител, на цена от 20,00 лв. без ДДС.

Начин на плащане - по IBAN BG42 STSA 9300 0012 808281 и BIC STSABGSF при банка ДСК клон Пловдив. Обявената цена е без включен ДДС.

Достъп и получаване - между 13:00 и 16:00 часа в гр.Пловдив, ул.Хр.Г.Данов № 37 стая 104 след представяне на документ с изписан референтен номер на поръчката (в т.IV.2.1.), удостоверяващ извършено плащане на документация;

Документацията може да бъде изпратена на кандидата и чрез куриер за негова сметка след изпращане на копие от документ удостоверяващ извършено плащане, данни за издаване на фактура и точен адрес за получаване на документацията на факс 032/ 278500

Системата за предварителен подбор може да бъде прекратена. Конкретните мотиви за прекратяването ще бъдат обективирани в Решение на Възложителя, като срокът на валидност на системата ще бъде определен в периодично индикативно Обявление съгласно чл.105, ал.8 от ЗОП.

VI.3) Процедури по обжалване**VI.3.1) Орган, който отговаря за процедурите по обжалване**

Официално наименование
Комисия за защита на конкуренцията

Пощенски адрес
бул. Витоша № 18

Град
София

Пощенски код
1000

Държава
Република
България

Телефон

	02 9884070	
Адрес за електронна поща cpcadmin@cpc.bg	Факс 02 9807315	
Интернет адрес (URL): http://www.cpc.bg		
Орган, който отговаря за процедурите по медиация (в приложимите случаи)		
Официално наименование		
Пощенски адрес		
Град	Пощенски код	Държава
	Телефон	
Адрес за електронна поща	Факс	
Интернет адрес (URL):		
VI.3.2) Подаване на жалби (моля, попълнете рубрика VI.3.2 ИЛИ при необходимост рубрика VI.3.3) Уточнете информацията относно крайния/те срок/ове за подаване на жалби: Съгласно чл.120 и следващите от ЗОП /Глава единадесета - Обжалване/		
VI.3.3) Служба, от която може да бъде получена информация относно подаването на жалби		
Официално наименование		
Пощенски адрес		
Град	Пощенски код	Държава
	Телефон	
Адрес за електронна поща	Факс	
Интернет адрес (URL):		
VI.4) Дата на изпращане на настоящото обявление 01/07/2015 дд/мм/гггг		

ПРИЛОЖЕНИЕ А**ДОПЪЛНИТЕЛНИ АДРЕСИ И МЕСТА ЗА КОНТАКТ**

Г) Адреси и места за контакт, от които може да се получи допълнителна информация		
Официално наименование		
Национален идентификационен № (ЕИК)		
Пощенски адрес		
Град	Пощенски код	Държава

Място/места за контакт	Телефон	
На вниманието на		
Адрес за електронна поща	Факс	
Интернет адрес (URL):		
II) Адреси и места за контакт, от които може да бъдат получени допълнителни документи		
Официално наименование ЕВН България Електроразпределение ЕАД		
Национален идентификационен № (ЕИК)		
Пощенски адрес ул. Христо Г. Данов №37		
Град Пловдив	Пощенски код 4000	Държава България
Място/места за контакт	Телефон 0882 833810	
На вниманието на Румяна Вършилова		
Адрес за електронна поща	Факс	
Интернет адрес (URL):		
III) Адреси и места за контакт, на които трябва да бъдат изпратени заявленията за участие и кандидатурите		
Официално наименование ЕВН България Електроразпределение ЕАД		
Национален идентификационен № (ЕИК) 115552190		
Пощенски адрес ул. Христо Г. Данов №37		
Град Пловдив	Пощенски код 4000	Държава България
Място/места за контакт Деловодство	Телефон 032 303611	
На вниманието на Камен Калчев		
Адрес за електронна поща	Факс	
Интернет адрес (URL):		
IV) Адрес на другия възложител, от името на когото възложителят извършва покупка		

(Използвайте приложение А, раздел IV толкова пъти, колкото е необходимо)

ПРИЛОЖЕНИЕ В2 - СПЕЦИАЛНИ СЕКТОРИ**Категории услуги, посочени в раздел II: Обект на поръчката****Директива 2004/17/ЕО**

Категория №(1)	Предмет
1	Услуги по поддръжка и ремонт
2	Услуги на сухопътния транспорт(2), включително услуги с бронирани автомобили и куриерски услуги, с изключение на превоз на поща
3	Услуги на въздушния транспорт за превоз на пътници и товари, с изключение на превоз на поща
4	Превоз на поща по суша(3) и по въздух
5	Далекосъобщителни услуги
6	Финансови услуги: а) застрахователни услуги, б) банкови и инвестиционни услуги(4)
7	Компютърни и свързаните с тях услуги
8	Услуги за научноизследователска и развойна дейност(5)
9	Счетоводни и одиторски услуги, водене на книги
10	Услуги по проучване на пазара и изследване на общественото мнение
11	Консултантски услуги по управление(6) и свързани с тях услуги
12	Архитектурни и инженерни услуги; услуги по градоустройствено планиране и по паркова архитектура; свързани научни и технически консултантски услуги; услуги, свързани с технически изпитвания и анализи
13	Рекламни услуги
14	Услуги по почистване на сгради и управление на недвижими имоти
15	Издателски услуги и услуги по печат срещу възнграждение или по договор
16	Услуги по събиране и третиране на отпадъци, включително канализационни води; санитарни и сходни услуги
Категория №(7) Предмет	
17	Услуги на хотели и ресторанти
18	Услуги на железопътния транспорт
19	Услуги на водния транспорт
20	Спомагателни и допълнителни услуги в транспорта
21	Юридически услуги
22	Услуги по набиране и предоставяне на работна сила(8)
23	Детективски и охранителни услуги, с изключение на услуги с бронирани автомобили
24	Образователни услуги и услуги, свързани с професионално обучение
25	Услуги на здравеопазването и социалните дейности
26	Услуги в областта на културата, спорта и развлеченията
27	Други услуги

(1) Категории услуги по смисъла на член 31 и приложение XVII А към Директива 2004/17/ЕО.

(2) С изключение на услугите на железопътния транспорт по категория 18.

(3) С изключение на услугите на железопътния транспорт по категория 18.

(4) С изключение на финансови услуги във връзка с издаването, продажбата, покупката или прехвърлянето на ценни книжа или други финансови инструменти, и услуги на централни банки. Също така се изключват: услугите, включващи придобиването или наемането, независимо с какви финансови средства, на земя, съществуващи сгради или друго недвижимо имущество, или във връзка с права върху такива. Договорите за финансови услуги, които са сключени едновременно със, преди или след договора за придобиване или наем, независимо от тяхната форма, обаче се подчиняват на правилата на директивата.

(5) С изключение на услуги за научноизследователска и развойна дейност, различни от тези, при които ползите възникват изключително в полза на възлагащия орган за негова употреба при провеждането на собствените му дейности, при условие че предоставената услуга е изцяло платена от възлагащия орган.

(6) С изключение на услуги по арбитраж и помирение.

(7) Категории услуги по смисъла на член 32 и приложение XVII Б към Директива 2004/17/ЕО.

(8) С изключение на трудови договори.