

ДОКУМЕНТАЦИЯ ЗА УЧАСТИЕ

ОБЩИ УСЛОВИЯ**За реда и изискванията за подаване на оферта по обявена публична покана**

Поръчка № 226-TP-16-TM-C-3 с предмет: Извършване на строителни, изкопни и възстановителни работи при изграждане на топлопровод, одобрен с влязло в сила Разрешение за строеж №18/25.01.2016 г. на Община Пловдив

1. Обща информация

- 1.1. Редът и условията за обявяване на публична покана и избор на изпълнител по нея са съгласно Закона за обществените поръчки.
- 1.2. При изготвяне и подаване на оферта по публична покана всеки участник трябва да спазва точно обявените от възложителя технически и търговски условия.
- 1.3. Изготвянето и подаването на оферти е за сметка на участниците. Възложителят не възстановява разходи за изготвяне и подаване на оферти.
- 1.4. Всеки участник има право да подаде само една оферта.
- 1.5. В офертата и приложените документи не се допускат никакви вписвания между редовете, изтривания или корекции
- 1.6. Документите и данните в офертата се подписват само от лица с представителни функции, назовани в регистрацията или удостоверение за актуално състояние и/или упълномощени за това лица, за което се изисква представяне на нотариално заверено пълномощно за изпълнение на такива функции
- 1.7. Възложителят отстранява от по-нататъшно участие всеки участник, за който е установено деклариране на неверни данни.
- 1.8. Общите условия на участник не са в сила, дори и да са част от офертата. В сила са общите условия на възложителя.

2. Пълен пакет документи, съставляващи неразделна част от обявлението за публична покана

- 2.1. Общи условия за реда и изискванията за подаване на оферта по публична покана
- 2.2. Търговски условия на Възложителя
- 2.3. Технически изисквания на Възложителя
- 2.4. Техническо предложение на участника – бланка
- 2.5. Декларация за липсата на обстоятелствата по чл.47,ал. 5 от ЗОП (Декларация № 1)
- 2.6. Декларация за използване на ресурс от трето лице (Декларация № 2)
- 2.7. Декларация-Списък на персонала, който участникът ще използва за изпълнение на обществена поръчка
- 2.8. СПИСЪК по чл. 51, ал. 1, т. 1 от ЗОП - бланка

- 2.9. Финансово предложение - бланка
- 2.10. Оферта – бланка
- 2.11. Проект на договор
- 2.12. Банкова гаранция за участие/ изпълнение-мостра
- 2.13. Общи условия на закупуване на дружествата от групата EVN
- 2.14. Клауза за социална отговорност на дружествата от групата EVN
- 2.15. Мерки за безопасност при работа на външни фирми на територията на Възложителя
- 2.16. Допълнителни мерки за безопасност при изпълнение на строително-монтажни работи и ремонтни дейности на територията на Възложителя

3. Задължителни изисквания към участниците

- 3.1. Участникът е длъжен да представи документи, удостоверяващи правосубектността му: копие от документа за регистрация или единен идентификационен код съгласно чл. 23 от Закона за търговския регистър, когато участникът е юридическо лице или едноличен търговец; копие от документа за самоличност, когато участникът е физическо лице; за чуждестранните лица - съответен еквивалентен документ, издаден от съдебен или административен орган в държавата, в която е установен, който се представя в официален превод. Споразумение/договор за създаване на обединение (когато участникът е обединение, което не е юридическо лице) – Споразумението/договорът за създаване на обединение следва да бъде с нотариална заверка на подписите и да бъде представено в оригинал или нотариално заверено копие. В споразумението се посочва представляващото обединение. В случай, че обединението има регистрация в Регистър БУЛСТАТ, да се представи БУЛСТАТ на обединението. Копие от документа за регистрация или единен идентификационен код съгласно чл. 23 от Закона за търговския регистър. Копие от документа за регистрация или единен идентификационен код съгласно чл. 23 от Закона за търговския регистър.
- 3.2. За целите на изпълнение на техническите изисквания на Възложителя, се допуска участникът да използва ресурси на трето лице или подизпълнител. В случай, че участникът ще използва ресурси на трето лице, то към офертата, задължително се прилага попълнена и подписана „Декларация за използване на ресурс от трето лице“. В случай, че участникът ще използва ресурси на подизпълнител, то към офертата задължително се прилага декларация от участника, която следва да е придружена от декларации от всеки един от подизпълнителите, изготвени съгласно изискванията на ЗОП.
- 3.3. Участникът трябва да представи техническо предложение за изпълнение на обществената поръчка, което да показва изпълнение на минималните изисквания на Възложителя относно изпълнението на поръчката. Техническото предложение трябва да бъде представено, съгласно предоставената за целта бланка, т. 2.4
- 3.4. Участникът притежава валиден сертификат за внедрена система за осигуряване на качеството

съгласно стандарт ISO 9001 или аналогичен.

Доказва се чрез прилагане на заверено копие на съответния сертификат

- 3.5. Участникът трябва да притежава признат опит в изпълнението на сходни или еднакви с предмета на поръчката дейности/строителство – не по-малко от 2 обекта, през последните 5 години, считано от датата на подаване на офертата.

Доказва се със списък на изпълнените обекти, съгласно предоставена бланка – т. 2.8, съдържаща информация за стойностите, датите, подробни данни за получателите, както и доказателствен материал за извършените дейности

- 3.6. Участникът трябва да е вписан в Централния професионален регистър на строителя за изпълнението на строежи ЧЕТВЪРТА ГРУПА - строежи от благоустройствената инфраструктура, хидротехническото строителство и опазването на околната среда съгласно чл. 5, ал. 1, т. 4 от ПРВВЦПРС, минимум за т.4.3 - строежи от трета и четвърта категория съгласно чл. 5, ал. 4 от ПРВВЦПРС.

- 3.7. Участникът трябва да има назначен на (i) постоянен трудов договор, (ii) граждански договор или (iii) договор за наем на персонал най-малко най-малко 1 технически ръководител, 2 багерист, 1 кранист, 2 шофьор на камион, 4 общи работника, притежаващи необходимата квалификация за изпълнение предмета на дейността на настоящата обществена поръчка. Техническите лица следва да имат валидни документи, удостоверяващи придобита най-малко трета квалификационна група по безопасност при работа по неелектрически уредби и мрежи, издадени съгласно изискванията на Правилник за безопасност при работа в неелектрически уредби на електрически и топлофикационни централи и по топлопреносни мрежи и хидротехнически съоръжения.

Доказва се с попълнена Декларация-Списък, съгласно предоставената за целта бланка, т. 2.7

- 3.8. Участникът трябва да разполага минимум със следните, собствени или наети, специализирана техника, механизация и транспортни средства:

- транспортен автомобил, с полезен товар до 3,5 t - 1 брой;
- товарен автомобил, с полезен товар над 3,5 t до 10 t - 2 броя;
- багер, включително с възможност за използване на хидравличен чук - 1 брой;
- багер, включително с възможност за използване на кофа и гребло - 1 брой;
- автокран до 10 t и дължина на стрелата до 10 м - 1 брой;
- компресор - 1 брой;
- автомобил за превоз на пътници с клас до 1+8 места или до 1+4 места с товарен отсек с полезен товар \geq 600 кг - 4 броя.

Доказва се с предоставяне на списък, свободна форма, с (i) описани специализирана техника, механизация и транспортни средства и (ii) приложени съответните копия от документи за собственост и/или договори за наем.

- 3.9. Участникът следва да притежава валидна застрахователна полица за застраховка "Обща гражданска отговорност" или "Професионална отговорност", както и да притежава валидна

застрахователна полица за застраховка „Трудова злополука“, за изпълнение на дейностите по предмета на поръчката.

Доказва се с предоставяне на копия от съответните валидни застрахователни полици.

4. Подаване на оферта

4.1. Условия за предоставяне на оферта: с предоставяне на офертата, участникът

4.1.1. потвърждава, че е изцяло запознат и приема условията за предоставянето ѝ, като приема напълно съдържанието на всички документи на Възложителя, неразделна част от публичната покана, описани подробно в точка 2 (по горе), всички срокове и условия, съдържащи се в тях и се задължава лично да ги следи и спазва.

4.1.2. потвърждава, че е запознат с всички съответни документи, необходими за остойностяване на офертата и че е взел под внимание цялата информация, съдържаща се в тях при определяне на своите цени

4.1.3. потвърждава, че пълният обем информация съдържаща се във всички документи, съставна част от обявлението за публична покана, е достатъчен за качествено изпълнение на поръчката.

4.2. Съдържание на офертата. Неразделна част от офертата са следните документи

4.2.1. **Всички документи, доказващи изпълнение на задължителните изисквания към участниците**, съгласно т.3 от настоящите общи условия за реда и изискванията за подаване на оферта по обявена публична покана

4.2.2. **Финансово предложение** – попълнено върху предоставената в пакета бланка, подписано и подпечатано от участника

4.2.3. **Оферта** – попълнена върху предоставената в пакета бланка, подписана и подпечатана от участника

4.2.4. **Търговски условия** – подписани и подпечатани от участника като доказателство за това, че документът е прочетен, разбран и напълно приет.

4.2.5. **Технически изисквания** – подписани и подпечатани от участника като доказателство за това, че документът е прочетен, разбран и напълно приет

4.2.6. **Техническо предложение на участника** – изготвено съгласно предоставената от Възложителя бланка ,показващо изпълнение на изискванията на възложителя

4.2.7. **Общи условия на закупуване на дружествата от групата EVN** - подписани и подпечатани от участника като доказателство за това, че документът е прочетен, разбран и напълно приет

4.2.8. **Клауза за социална отговорност на дружествата от групата EVN** - подписани и подпечатани от участника като доказателство за това, че документът е прочетен, разбран и

напълно приет

4.2.9. **Мерки за безопасност** при работа на външни фирми на територията на Възложителя подписани и подпечатани от участника като доказателство за това, че документът е прочетен, разбран и напълно приет **Допълнителни мерки за безопасност** при изпълнение на строително-монтажни работи и ремонтни дейности на територията на Възложителя, подписани и подпечатани от участника като доказателство за това, че документът е прочетен, разбран и напълно приет

4.3. **Форма на представяне**

4.3.1. Офертата и всички документи, които са неразделна част от нея съгласно т.4.2. следва да бъдат представени в оригинал. Документите по т.3.1 се предоставят на ксерокопия, с гриф „вярно с оригинала“, свеж печат и подпис на представляващия участника, освен ако не е изрично упоменато, че се изискват в оригинал.

4.3.2. Офертата се подава на български език. Когато участник е чуждестранно физическо или юридическо лице или техни обединения документът за регистрация се представя в официален превод.

4.3.3. Офертата трябва да съдържа всички изброени в т. 4.2. документи. Непълни оферти, с липсващи или непопълнени данни няма да бъдат разглеждани.

4.3.4. Офертата се представя в запечатан непрозрачен плик от участника или от упълномощен от него представител лично или по пощата, на посочения от възложителя адрес. Върху плика се посочва наименование на участника, адрес за кореспонденция, телефон и по възможност факс и електронен адрес. На плика се записва задължително "Оферта за **публична покана** по поръчка №/изписва се номера на поръчката/, с предмет:..... / изписва се предмета на поръчката/.

4.4. **Краен срок за представяне**

4.4.1. Крайният срок за представяне на оферта е определен в обявлението на публичната покана.

4.4.2. Възложителят не приема за разглеждане оферти, пристигнали след крайният срок или в незапечатан, или плик с нарушена цялост.

4.4.3. Възложителят не се ангажира да съдейства за пристигането на офертата на адреса и в срока, определен от него. Участникът е длъжен да обезпечи получаването на офертата на указаното място и срок. Рискът от забава или загубване на офертата е за участника.

4.5. **Адрес за представяне**

EVN България Топлофикация ЕАД

Пловдив, ул."Христо Г.Данов"№37

Стая 110 – Деловодство

На вниманието на отдел СЕ - Гергана Димитрова

5. Определяне на изпълнител

- 5.1. Възложителя ще включи в класирането на участниците само оферти на участници, изпълняващи посочените от възложителя задължителни изисквания и условия, съгласно документацията за участие. Оферти на участници, които не отговарят на задължителните изисквания няма да бъдат включени в класирането.
- 5.2. Представените от участниците оферти следва да съдържат техните окончателни финансови предложения. Офертите ще бъдат отворени публично на посочените в обявлението на настоящата публична покана адрес, дата и час, като корекции и поправки върху подадените оферти не са допустими. Възложителя ще определи за изпълнител класираният на първо място участник, на база критерия „най-ниска цена“.
- 5.3. С определения за изпълнител участник ще бъде сключен писмен договор.
- 5.4. Преди подписване на договор изпълнителят е задължен да представи:
- 5.4.1. Документи от съответните компетентни органи за удостоверяване на обстоятелствата, че не е осъден с влязла в сила присъда, освен ако са реабилитирани, за престъпление против финансовата, данъчната или осигурителната система, включително изпиране на пари, по чл. 253 - 260 от Наказателния кодекс, за подкуп по чл. 301 - 307 от Наказателния кодекс, за участие в организирана престъпна група по чл. 321 и 321а от Наказателния кодекс, за престъпление против собствеността по чл. 194 - 217 от Наказателния кодекс, за престъпление против стопанството по чл. 219 - 252 от Наказателния кодекс;
- 5.4.2. Декларация за липса на обстоятелствата по чл. 47, ал. 5 от ЗОП – попълнена върху предоставената в пакета бланка, подписана и подпечатана от участника. В случай на участие на сдружения от фирми или когато се предвижда участие на подизпълнители, то декларация следва да бъде представена от всеки член на сдружението, съответно от всеки подизпълнител.
- 5.4.3. В случай че участникът е сдружение от участници, то сдружението задължително трябва да бъде регистрирано преди подписването на договора. Срока за регистрация не може да бъде по-дълъг от 7 кал. дни след определяне на изпълнител.
- 5.4.4. Преди подписване на договора за обществена поръчка Изпълнителят е задължен да представи банкова/депозитна гаранция за изпълнение в размер на 3% от стойността на договора, в лева без включен ДДС за срока на действие на договора плюс гаранционния срок.

ЕВН България Топлофикация ЕАД, в качеството си на Възложител, желае на всички участници, подали оферти по горесцитираната публична покана, успешно и ползотворно сътрудничество.

Търговски условия

Към публична покана

№ 226-TP-16-ТМ-С-З, с предмет: "Извършване на строителни, изкопни и възстановителни работи при изграждане на топлопровод, одобрен с влязло в сила Разрешение за строеж №18/25.01.2016 г. на Община Пловдив"

1. Ценообразуване и ценови условия:

Всички договорени единични цени, в лева без включен ДДС, са твърди за срока за изпълнение на Договора и включват всички разходи необходими за изпълнение на дейностите, включително всички разходи за труд и всички разходи за използване на специализирана техника, механизация, транспортни средства, инструменти и приспособления, помощни и допълнителни услуги, такси, както и разходи за доставка на материали, ток, вода, режийни, заплати, транспорт, командировъчни и др., които са необходими за качествено изпълнение, дори ако не са описани подробно поотделно. С подаването на офертата изпълнителя декларира, че се е информирал за всички местни дадености и ограничения, всички налични затруднения за работа, складиране и престой, наличие на транспортни пътища, възможностите за извозване на отпадъци както и достъпа до вода, канализация и електричество, и че приема всички условия на ценообразуването.

2. Възлагане на изпълнението:

Възлагането на изпълнението на дейности по Договора се осъществява от Възложителя чрез изпращане на писмени Заявки за изпълнение. Заявките се изпращат от Възложителя по факс, посочен от Изпълнителя. При изпращане на Заявка за даден обект, същата следва минимум да съдържа изписани дейностите за изпълнение, тяхното количество, единична им цена, стойността им и общата стойност.

Възложителят предоставя на Изпълнителя необходимите документи за изпълнението на обекта.

Изпълнителят следва да направи оглед и да провери предоставените документи за изпълнимост на обекта. Предоставените на Изпълнителя документи остават собственост на Възложителя, не могат да се предоставят на неправеоимащи лица или да стават достояние на други трети лица. Цялата кореспонденция между Възложителя и Изпълнителя следва да се води в писмен вид, от името и на вниманието на ръководителите/отговорните лица на Възложителя и на Изпълнителя. Изпълнителят няма право да прехвърля нито изцяло, нито частично изпълнението на други подизпълнители, освен на декларираните, без писмено съгласие на Възложителя.

Задължение на Изпълнителя е преди започване на дейностите, предмет на процедурата, да уведоми заинтересованите страни /ВиК, БТК, кабелни оператори и т.н/, както и да съгласува с отговорните институции за строително-монтажните работи и да договори всички необходими предпазни мерки.

В случай на необходимост от извършване на работи, които не са включени в Списъка на дейностите и при използване на почасово заплащане, съответната работа и времето необходимо за извършването ѝ, да бъде предварително съгласувана и възложена, в писмен вид, от Възложителя на Изпълнителя.

В случай на необходимост от използване на материали при извършване на работи, които не са включени в Списъка на дейностите, същите се съгласуват предварително в писмен вид, между Възложителя и Изпълнителя, и се заплащат по пазарни цени, по предварително съгласувани

фактури.

3. Срок за изпълнение:

Срокът за изпълнение на Заявка за даден обект се определя след съгласуване между Възложителя и Изпълнителя и включва разумен срок за изпълнение на дейностите. Срокът за писмено потвърждение, от страна на Изпълнителя, на приемането на Заявка за даден обект е до 2 (два) работни дни от получаването ѝ.

Потвърждаването на заявка от страна на Изпълнителя става по същия комуникационен път от където е изпратена т.е.: Заявка е изпратена по факс от Възложителя, потвърждение от Изпълнителя на факс номер от който е получена заявката. Представянето на Заявка за даден обект, съгласуването на срока за изпълнението и приемането ѝ е възможно да се осъществи на среща с представители на Възложителя и Изпълнителя.

4. Контрол и приемане на изпълнението:

Във всеки момент от изпълнението на договора Възложителя може да извършва проверки относно качеството на всички строителни работи, влаганите материали и спазването на правилата за безопасна работа, без с това да пречи на самостоятелността на Изпълнителя.

При констатиране на некачествено извършени работи, влагане на некачествени или нестандартни материали и/или отклонения от техническото задание, и неспазването на правилата за безопасна работа, Възложителя спира извършването на работата до отстраняване на нарушенията. Подмяната на нестандартни материали и отстраняването на нарушенията са за сметка на Изпълнителя и трябва да се извършат в рамките на общия договорен срок.

Приемането на изпълнението се извършва чрез подписване на приемо-предавателен протокол от упълномощени длъжностни лица на Възложителя и Изпълнителя. Приемо-предавателния протокол следва да се състави съвместно от представители на Възложителя и Изпълнителя. Всеки приемо-предавателен протокол да бъде придружен от Декларация за съответствие на вложения материал.

Преди подписване на приемо-предавателния протокол, Изпълнителят се задължава да представи на Възложителя „Подробна строителна ведомост за действително извършените строителни, изкопни и възстановителни работи по трасетата на топлопреносни мрежи и съоръжения по подобекти“.

Като за „подробна строителна ведомост“ следва да се счита подробен констативно-сравнителен протокол за зададените и реално извършени технически (строителни, изкопни и възстановителни) дейности (по трасетата на топлопреносните мрежи и съоръженията) по количества и единични цени. А за „подобект“ следва да се счита всяко едно отделно съоръжение (напр.: абонатна станция); изкоп по трасето на топлопреносната мрежа; възстановявания по трасето на топлопреносната мрежа. Изпълнителят следва да почисти и отстрани от обекта цялата своя механизация, излишни материали, отпадъци, ограждения и да възстанови околното пространство, настилките и прилежащите терени.

Приемането може да бъде отказано от Възложителя ако има неизпълнени видове работи. След отстраняване на пропуските Изпълнителят следва повторно да представи изпълнението за приемане.

Доказването на изпълнението, отговарящо на изискванията, е задължение на Изпълнителя.

5. Неустойки:

При забавено изпълнение, както и при неточно такова, изразяващо се в некачествено извършени работи, влагане на некачествени или нестандартни материали и/или отклонения от техническото задание, както и неспазване на правилата за безопасна работа и други,

Възложителят има право, независимо от другите му права по настоящите търговски условия, на неустойка в размер на 0,5% от общата стойност на заявеното, за всеки календарен ден от датата на просрочването или от датата на неточното изпълнение, до максимум 8,0% от общата стойност на заявеното, без включен ДДС. В горните случаи, неустойката се прихваща от задължението към Изпълнителя след изпращане на уведомително писмо (документ за неустойка с обезщетителен характер) от Възложителя.

При реализиране на някоя от хипотезите от настоящия раздел, Възложителят не е длъжен да предоставя доказателства за щети под формата на претърпяна загуба или пропуснати ползи. В случай на форсмажорни обстоятелства, възникнали при Изпълнителя, същият не дължи неустойки за забава.

6. Плащане:

Плащанията ще бъдат извършвани от Възложителя, по банков път, без аванс, в банковата сметка на Изпълнителя, в срок до 45 (четиредесет и пет) календарни дни, след приемо-предавателен протокол за завършване и приемане на действително изпълнените дейности и количества, и получаване на оригинална фактура.

Плащането на фактурите не означава признаване на редовността на изпълнението и това не означава отказ от полагащи се на Възложителя претенции, произтичащи от незадоволително изпълнение, гаранции и обезщетения.

7. Гаранционен срок:

Гаранционният срок следва да бъде не по-малък от 60 (шестдесет) месеца, т.е не по-малък от регламентираните минимални гаранционни срокове за изпълнени строителни и монтажни работи, съоръжения и строителни обекти, съгласно Наредба №2 за въвеждане в експлоатация на строежите в Република България и минимални гаранционни срокове за изпълнени строителни и монтажни работи, съоръжения и строителни обекти, считано от датата на подписване на приемо-предавателния протокол за завършване и приемане на изпълнените дейности.

Изпълнителят гарантира качеството и безукорното изпълнение в съответствие с изисванията на Възложителя, действащите в Република България съответни наредби, нормативи и стандарти. Това се удостоверява чрез съответните сертификати (или гаранционни карти) на производителите на материалите.

Разходите възникнали по повод отстраняването на забележки от страна на компетентните органи и администрации, се поемат от Изпълнителя като гаранционни задължения в рамките на гаранционния срок, доколкото тези дейности не се осъществяват от самия Изпълнител.

Изпълнението се гарантира от Изпълнителя и със застраховка "Обща гражданска отговорност" или "Професионална отговорност" и "Трудова злоупотреба", като Изпълнителят е длъжен да подновява Застрахователната полица след изтичане на срока ѝ.

В случай на възникнали нередности, по време на гаранционния срок, Възложителят предоставя на Изпълнителя възможност за проверка.

Възложителят информира писмено Изпълнителя за констатирани, по време на гаранционния срок, нередности. В срок не по-късно от 3 (три) календарни дни Изпълнителя е длъжен да установи и отрази заедно с Възложителя констатираните нередности в двустранно подписани протокол/уведомление.

Възникналите, в рамките на гаранционния срок, нередности се отстраняват от Изпълнителя и са за негова сметка, освен ако последните се дължат на въздействие на непреодолима сила или умишлено увреждане от други лица. Причините, освобождаващи Изпълнителя от гаранционна отговорност се установяват съвместно с Възложителя и се отразяват в двустранно оформен протокол.

Изпълнителят е длъжен да започне отстраняването на възникналите, в рамките на гаранционния срок, нередности не по-късно от 5 (пет) календарни дни, след подписване на горещитирания протокол/уведомление.

Ако искането за отстраняване на установените нередности не се извърши до 10 (десет) календарни дни, то Възложителя си запазва правото да ги отстрани чрез друга фирма, независимо от продължаването на съществуването на гаранционния срок на Изпълнителя. Разходите, възникнали от това, са за сметка на Изпълнителя, в 10 дневен срок от получаване на документ, удостоверяващ разхода. В случай, че Изпълнителят не заплати възникналите разходи, то Възложителят има право да прихваща стойността на разхода от задължението към Изпълнителя, след изпращане от Възложителя на уведомително писмо (документ с обезщетителен характер), или от гаранцията за изпълнение на Договора.

8. Отговорност за щети:

По време на изпълнението на Договора Изпълнителят носи гражданско-правна, наказателно-правна и административно-правна отговорност за своята сфера на дейност. Изпълнителят отговаря в рамките на законовите разпоредби за всички, причинени от него или неговите служители или подизпълнители щети, които са причинени на Възложителя или на трети лица.

Изпълнителят отстранява незабавно за своя сметка всички нанесени повреди на водопроводните, каналните, електропроводните и телефонни съоръжения, когато същите са му били известни, съгласно предоставения му план за подземните и надземни комуникации на работната площадка, както и да заплати за своя сметка произтичащите от това глоби, санкции и обезщетения за щети на трети лица

9. Срок на Договора:

Срокът на Договора е 12 календарни месеца от датата на подписването му или до усвояване на стойността му, ако това настъпи по-рано.

10. Гаранция за добро изпълнение на Договора:

За срока на изпълнение на Договора (12 календарни месеца) плюс периода на гаранционния срок (не по-малък от 60 месеца) Изпълнителят представя на Възложителя гаранция за добро изпълнение на Договора, във формата на парична сума (депозит по банкова сметка на Възложителя) или банкова гаранция (по приложения образец – "Банкова гаранция - Образец"), в размер на 3% от стойността на Договора, без включен ДДС.

След окончателното изпълнение на всички Заявки за изпълнение, възложени преди изтичане на срока на Договора, Изпълнителят писмено информира Възложителя за достигнатата стойност на цялостното изпълнение, не по-късно от 7 календарни дни, след подписване на последния приемо-предавателен протокол за изпълнението.

Възложителят съгласува стойността на цялостното изпълнение, не по-късно от 7 календарни дни, след получаване на писмената информация от Изпълнителя, и ако тази стойност е по-малка от стойността на Договора, се прави рекапитулация на стойността на цялостното изпълнение, като се променя стойността на гаранцията за изпълнение на Договора, така че тя да е равна на 3% от стойността на цялостното изпълнение.

В срок от 7 календарни дни след получаване на писмо от Възложителя, за съгласуване на стойността на цялостното изпълнение и размера на редуцираната стойност на гаранцията за изпълнение, Изпълнителят представя на Възложителя гаранция за изпълнение на Договора с редуцирана стойност, равна на 3% от съгласуваната стойност на цялостното изпълнение, и със срок на валидност равен на 60 месеца, както следва: - в случай, че при сключването на Договора, гаранцията за изпълнение е била представена под формата на банкова гаранция, Изпълнителят представя на Възложителя анекс към същата за редуцираната стойност при запазване на всички останали клаузи, или представя нова банкова гаранция с редуцирана стойност, равна на 3% от съгласуваната стойност на цялостното изпълнение, и със срок на валидност равен на 60 месеца, като в този случай Възложителят връща на Изпълнителя оригинала на банковата гаранция за изпълнение, получена при сключването на Договора; - в случай, че при сключването на Договора, гаранцията за изпълнение е била представена под формата на парична сума (депозит по банкова сметка на Възложителя), то Възложителят връща по банковата сметка на Изпълнителя надвнесената стойност.

11. Конфиденциалност/защита на данни:

Изпълнителят на Договора се задължава да разглежда като търговска тайна цялата търговска, правна и техническа информация и документация, която е станала известна в хода на участие в процедурата за избор на изпълнител и последващото изпълнение на Договора.

Със сключването на Договора, Изпълнителят дава своето изрично съгласие в смисъла на Закона за защита на данните, че станалите известни в хода на участие в процедурата за избор на изпълнител и последващото изпълнение на Договора данни, при необходимост, могат да се предадат на трети лица (примерно: фирми, занимаващи се с планиране, съсобственици на съоръжението, застрахователи и др.), но не и на конкуренти.

Изпълнителят на Договора се задължава да не нарушава, чрез изпълнението, защитените права на трети страни. По отношение на техните претенции, Изпълнителят на Договора дължи на Възложителя обезщетение.

12. Форсмажорни обстоятелства:

Непреодолима сила е непредвидено или непредотвратимо събитие от извънреден характер, независимо от волята на страните включващо, но не ограничаващо се до: природни бедствия, генерални стачки, локаут, безредици, война, революция или разпоредби на органи на държавната власт и управление.

Не е налице непреодолима сила, ако съответното събитие е в следствие на неположена грижа от страна на Изпълнителя или ако при полагане на дължимата грижа, то може да бъде преодоляно.

Страната, която не може да изпълни задължението си поради непреодолима сила, уведомява писмено в три дневен срок другата страна в какво се състои същата. При неизпълнение на това задължение се дължат неустойки, както при забавено изпълнение, както и при настъпилите от това вреди.

В 14 дневен срок от началото на това събитие, същото следва да бъде потвърдено със сертификат от съответния компетентен орган.

Докато трае непреодолимата сила, изпълнението на задълженията и свързаните с тях насрещни задължения се спира за времето на непреодолимата сила.

Ако непреодолимата сила трае повече от петнадесет дни, всяка от страните има право да прекрати договора с 10 дневно писмено уведомление.

Настъпването на ситуации с непреодолима сила трябва незабавно да ни бъдат съобщени заедно с прилагане на надлежни доказателства.

В този случай съвместно се определят нови срокове за подлежащите плащания и за неустойките за забава.

При съвместно изменени срокове е валиден новият срок за неустойка за забава.

13. Екология, Устойчиво развитие на околната среда, Остатъчни строителни маси, Опасни химични вещества и смеси:

При извършването на строителните дейности, Изпълнителят е длъжен да не допуска замърсяване на площадката на обекта, на прилежащите улици, обработваеми земи и околната среда със строителни и други отпадъци, като при констатирани нарушения заплаща за своя сметка наложените санкции и глоби.

В случай, че при изпълнение на договорените дейности, се образуват отпадъци с опасен и/или неопасен произход, Изпълнителят е задължен да ги приеме, ако разполага с необходимите разрешителни и лицензии от компетентни органи (МОСВ, МЗ, МИЕТ) или да предаде за приемане на лице, притежаващо съответните разрешителни, съгласно ЗУО и ЗООС.

Изпълнителят е задължен да удостоверява пред възложителя количествата и остатъците на всички получени в хода на неговата дейност отпадъци. Предоставянето на доказателства за изхвърлянето им на определените от държавата места е предпоставка за заплащане на фактурата.

Договорът да бъде изпълнен в съответствие с изискванията на чл. 31 от Регламент (ЕО) № 1907/2006 на Европейския парламент и на Съвета от 18 декември 2006 година, относно регистрацията, оценката, разрешаването и ограничаването на химикали (REACH).

В случай, че при извършването на дейностите предмет на процедурата, се използват продукти, съдържащи опасни химични вещества и смеси, Изпълнителят е длъжен да представи на Възложителя "Информационен лист за безопасност" за всеки един такъв продукт.

14. База на договора:

Изключват се общи условия на Изпълнителя.

Изпълнението на настоящия Договор се извършва съгласно българското право, изключва се прилагането на правото на Обединените нации.

Всички съобщения, предизвестия и нареждания, свързани с участието в процедурата за избор на изпълнител и последващото изпълнение на Договора, разменени между Възложителя и Изпълнителя са валидни, когато са изпратени по пощата (с обратна разписка), на адреса на съответната страна или предадени чрез куриер, срещу подпис от приемащата страна.

Място за съдебно решаване на спорове за двете страни по Договора, на основание чл.117 от ГПК, е компетентният Районен, съответно Окръжен съд по седалището на Възложителя.

Договорът се сключва на български език.

15. Прекратяване/Разваляне на договора:

Договорът може да бъде прекратен в следните случаи:

- с изтичане на срока на договора;
- при усвояване на стойността на договора;
- при достигане над 95% от стойността на договора, чрез калкулиране на всички възложени според условията на договора дейности, Възложителят може едностранно да прекрати договора, с едномесечно предизвестие;
- при условията на непреодолимата сила, ако същата трае повече от петнадесет дни, всяка от страните има право да прекрати договора с 10 дневно писмено уведомление;

- по взаимно писмено съгласие между страните;
- Възложителят има право незабавно да прекрати Договора, ако срещу Изпълнителя е открито производство по обявяване в несъстоятелност или е обявен в несъстоятелност, както и когато върху имуществото му е наложен заповест или възбрана за погасяване на дълг.

В случаите на предсрочно прекратяване на договора, се заплащат приетите действително извършени дейности до момента на прекратяването му.

Договорът може да бъде развален при неизпълнение на задълженията в продължение на 10 и повече календарни дни. Възложителят, преди разваляне на договора, е длъжен да изпрати писмена покана за изпълнение, като изрично уговори в нея нов срок за изпълнение.

В случай, че в новият срок за изпълнение, такова не последва, договорът се счита за развален от деня, следващ повторния срок;

- При частично неизпълнение Възложителят има право да:

- претендира неустойка за забава, ведно с изпълнение;
- претендира неустойка за пълно неизпълнение в размер на 8% от общата стойност на договора. Неизпълнената част от договора трябва да съставлява по-голяма част от уговорените в него дейности.

С подписването на настоящите търговски условия участникът гарантира за тяхното приемане, спазване и точно изпълнение.

Фирмен печат:.....

Подпис с правна сила:

Дата

Гр.

ТЕХНИЧЕСКИ ИЗИСКВАНИЯ

към публична покана за възлагане изпълнение на поръчка

№ 226-ТР-16-ТМ-С-3, с предмет: "Извършване на строителни, изкопни и възстановителни работи при изграждане на топлопровод, одобрен с влязло в сила Разрешение за строеж №18/25.01.2016 г. на Община Пловдив"

I. Общи изисквания

Предмет на настоящата поръчка е строителни, изкопни и възстановителни работи при изграждане на инвестиционен обект на EVN България Топлофикация ЕАД с влязло в сила Разрешение за строеж №18/25.01.2016 г. издадено от дирекция „Строителство, мрежи и съоръжения на техническата инфраструктура“ на Община Пловдив.

Обектът е трета категория, буква „б“, съгласно Чл. 6. ал.2, т.7 от Наредба № 1от 30 юли 2003 г. за номенклатурата на видовете строежи (Обн., ДВ, бр. 72 от 2003 г.; изм. и доп., бр. 23 от 2011 г.) и ЗУТ /2003 (чл.137, ал.1), поради което Изпълнителят трябва да притежава Удостоверение от Камарата на строителя за Четвърта група.

Ангажимент на Изпълнителя на настоящата поръчка е извършване на строителни, изкопни и възстановителни работи при изграждане на разпределителен топлопровод по ул. Цветан Лазаров и присъединителен топлопровод за топлоснабдяване на Парк-хотел Пловдив, бул. Санкт Петербург №38, гр. Пловдив с обща дължина L=925m, в съответствие с

Приложение към техническите изисквания № 1 - Строителен план и монтажен план и

Приложение към техническите изисквания № 2 - Надлъжен профил.

Изпълнителят също така осигурява и необходимия квалифициран персонал и техника, електричество на обекта, инструменти и уреди за работа, в съответствие с технологията за изпълнение на обекта.

Доставените от Изпълнителя материали, трябва да бъдат съпроводени от сертификат и декларация за съответствие, съгласно действащата Наредба за съществените изисквания към строежите и оценяване съответствието на строителните продукти.

Строителните дейности – обезопасяване на обекта (строителната площадка), изкопни и възстановителни дейности, въвеждане на временна организация на строителната площадка съгласно Приложение към техническите изисквания №3 – проект по част: Временна организация на движението на два етапа. Всички пътни знаци са временни до изпълнение на СМР

II. Обхват на строителни, изкопни и възстановителни дейности

Обхватът на строителни, изкопни и възстановителни дейности работи включва всички необходими монтажни и съответните подготвителни (спомагателни) дейности за внедряване на тръбопроводна система по одобрен от Възложителя проект в следните части: Топлоснабдяване – МТ, Ел. КИП и А, ПБЗ и част: ВОД, Геодезия във фаза технически проект.

Спазването на изискванията по охрана на труда и действащата наредба за Наредба №2 от 22.03.2004г. за минималните изисквания за здравословни и безопасни условия на труд при извършване на строителни и монтажни работи е основно задължение на строителната фирма.

Осъществяването на полагането на разпределителен топлопровод по ул. „Цветан Лазаров“, гр. Пловдив се предвижда да се осъществи на два етапа на строителство по Приложение към техническите изисквания №3 – проект по част: Временна организация на движението.

Първи етап на строителството ще започне със затваряне на третото платно за влизане и отливане на ул. „Цветан Лазаров“, така че оставащата широчина е 7 м. Дължината на участъка е така избрана, че оставащата широчина за преминаване да е 5,5 м.

Втори етап на строителството ще започне със затваряне западните платна на движение. Движението ще се извършва в източните платна на улицата. Осигурена е широчина на двете ленти по 3,5м.

Преди започване на строителството Изпълнителя е длъжен да уведоми заинтересованите страни /Вик, БТК, кабелни оператори и други експлоатационни дружества/. Техническият ръководител трябва да

осигури означаването върху терена или на подходящо място със знаци и/или табели на съществуващите подземни мрежи или съоръжения в план и дълбочина и да маркира подземните комуникации, съгласно Приложение 1 към чл.2, ал.2 на Наредба №2 от 22.03.2004г. на МТСП и МРРБ. Изкопните работи се започват след подписване на протокол 2 за откриване на строителната площадка. Всеки работен етап от строителния обект да се ограда с метална ограда на колони през 3 м с минимална височина $H=1,8$ м. съгласно чл.30 на наредба 2 от 22.03.2004 г. на МТСП и МРРБ. Изкопите ще се извършват машинно и ръчно (при пресичане на подземни съоръжения). При изкопните работи трябва да се внимава не само за наличните съоръжения, но и за техния фундамент. При необходимост трябва да се разкопава само на слоеве, в съответствие със стабилността на съоръжението. При невъзможност изземаният материал да се натрупва от едната страна на изкопа да се извозва съвместно с други строителни отпадъци на определено за целта място. Ръбът на изкопите за топлопроводи трябва да остане свободен (ненатоварен) в съответствие с предписанията за техническа безопасност. Дъното на изкопа трябва да се изравни и да се изпълни с баластен пясък $0 \div 4$ mm (в съответствие с БДС EN 933:2000, БДС 15783-83). Полагането и трамбоването на пясъка се извършва на два слоя (под, над и между тръбопроводи) с минимална дебелина на слоя 150 mm.

Обратния насип на изкопа се изпълнява с доставяне и поставяне на речен чакъл, който е изчистен от хумус, съгласно БДС EN 933:2000, заместващ материал, който не е сбит и може да се уплътнява съгласно Приложение към техническите изисквания № 5 - Детайл №2: детайл за възстановяване на настилки.

Укрепването на изкопа да се извърши съгласно Приложение към техническите изисквания № 6 - детайл за укрепване на траншеен изкоп. При извършване на монтажните дейности ще се налага по етапно премахване на хоризонталните за полагане на тръбопроводи в изкопи и последващ монтаж на разпонките, като дейностите са задължение на строителната дейност.

При извършване на основни, спомагателни и други строително-монтажни дейности извършвани на територията на площадката на обекта се генерират отпадъци, изброени по вид, наименование и код, съгласно националната класификация на отпадъците. При реализирането на обекта се образуват отпадъци от плътен асфалтобетон и битумен трошен камък – отпадък с код: 17 03 02 «асфалтови смеси, съдържащи други вещества, различни от упоменатите в 17 03 01» –. В процеса на осъществяване на разглеждания проект няма да бъдат генерирани строителни отпадъци притежаващи опасни свойства. Изпълнителят на обекта трябва отговорно да събира и съхранява разделно на определени за целта площадки, получените строителни отпадъци. В съответствие с Наредбата за третиране и транспортиране на производствените и опасни отпадъци, използваните площадки за временно съхранение на отпадъците да бъдат ясно обозначени.

Изпълнителят е отговорен за постигане на целите за материално оползотворяване на строителните отпадъци, които ще се генерират при извършване на СМР на обекта. Материално оползотворяване са всички операции по оползотворяване на строителни отпадъци и може да включва всяка една от дейностите – подготовка за повторна употреба, рециклиране и оползотворяване в обратни насипи. За целта лицата на които ще бъдат предадени строителните отпадъци следва да притежават разрешително за поне една от следните дейности определени в Приложение № 2 към § 1, т. 13 от допълнителните разпоредби на Закон за управление на отпадъците:

→ **R5** Рециклиране/възстановяване на други неорганични материали;

→ **R10** Обработване на земната повърхност, водещо до подобрения за земеделието или околната среда.

Предаването на строителните отпадъци на лица притежаващи разрешение за дейности с отпадъци R12 и R13, не се счита за изпълнение на задължението за оползотворяване на отпадъците!

При изпълнение на дейността е необходимо да бъдат достигнати **целите за 2016 година** за оползотворяване на строителен отпадък с код: 17 03 02 «асфалтови смеси, съдържащи други вещества, различни от упоменатите в 17 03 01» – **62%**

Съгласно Закона за управление на отпадъците и Наредба за управление на строителните отпадъци Изпълнителят е длъжен да:

- Изпълнява Плана за управление на строителните отпадъци – Приложение към техническите

изисквания № 4 проект част: План за управление на строителните отпадъци.

- Да предава за транспортиране и последващо третиране образуванията от обекта отпадъци въз основа на писмен договори само на лица, притежаващи документ по чл. 35 от ЗУО за дейности с отпадъци със съответния код, съгласно наредбата по чл. 3 от ЗУО. Копие от договорите се предоставят на Възложителя, преди започване на извозването на отпадъците от площадката;

- транспортира генерираните от обекта отпадъци със специализирана техника при спазване на изискванията на Наредба за третиране и транспортиране на производствени и опасни отпадъци, Наредба за опазване на околната среда на територията на община Пловдив и работните инструкции от Системата за управление по отношение на околната среда на „ЕВН България Топлофикация“ ЕАД. Превозването на строителните отпадъци извън работната площадка да се извършва с превозни средства, покрити с платнища, снабдени с контейнери или добре уплътнени каросерии.

- Документирането на количествата на транспортираните отпадъци се извършва в Транспортен дневник, воден от определено от Възложителя длъжностно лице по образеца на Приложение № 6 от НАРЕДБА за управление на строителните отпадъци и за влагане на рециклирани строителни материали. Приложимата информация и документация (копия на кантарни бележки, приемо-предавателни протоколи и фактури за предадените за транспортиране и третиране отпадъци от обекта) необходима за попълване на Транспортния дневник се предоставя от Изпълнителя.

- Да предостави на възложителя копия на приложимите първични счетоводни и други документи за приемане на отпадъците от лицата, притежаващи документ по чл. 35 от ЗУО за извършване на дейности с код R5/R4 и/или R10, а за отпадъци предадени за депониране – документи, доказващи предаването им на съоръжения за обезвреждане. Тези документи са необходими за изготвяне на Отчета за изпълнение на Плана за управление на строителни отпадъци;

При извършване на строителните дейности ще се положат обсадни тръби за оптични кабели за контрол и управление на топлопреносната мрежа. Ще бъдат монтирани два броя обсадни тръби PE-HD /полиетилен с висока плътност/ Dn 40 и един брой PE-HD /полиетилен с висока плътност/ Dn 50. Защитните тръби за оптичните кабели се групират в триъгълна форма и се бандажират с термосвиваема лента през 1.5 m, за по-лесно изтегляне през обсадната тръба. Системата от защитни тръби трябва да отговаря на норма EN 50086-2-4 Инсталационни тръбни системи за водене на проводници за електрическа енергия. Краищата на тръбите ще бъдат изведени в шахти в тротоарите. Шахтите са от бетон с два капака. Размери: Външни: (100/100/80) cm; вътрешни: (80/80/60) cm; тегло: 842 kg; В шахтата трябва да се предвиди отвор за прокарване на защитните тръби и отвор за изтичане на попадналата вода. При монтаж на капачите на шахтата, същите да се равнят с нивото на тротоара. На изкопа за полагане на тръбите към шахтите се полага пясъчна възглавница 0,1 m, полага се тръбата, отново се засипва с пясък 0,1 m., покрива със сигнална лента и окончателно се засипва с трамбоване.

Пътните знаци, с които е въведена постоянна организация на движението по улицата и противоречат на ВОБД се отстраняват или покриват с непрозрачно фолио с черен или сив цвят. При намалена видимост и работа нощно време се монтират източници подаващи жълта мигаща или постоянна светлина.

Преди започване на подготвителните работи Изпълнителят получава Заявка за изпълнение с копие на проектите за изпълнение на обекта и времеви график съставен съвместно с монтажна фирмата, извършваща монтаж на топлопровода и съгласуван с Възложителя..

Задължение на Изпълнителя е проектите да се спазват стриктно, като всяка промяна се извършва след писменото одобрение от упълномощен представител на Възложителя и се отразява в Заповедната книга на обекта.

Преди започване на изпълнение на настоящата поръчка Изпълнителят трябва да изготви и представи на Възложителя график за изпълнение на двата етапа на строителство. Графикът трябва да е съгласуван с останалите Изпълнители и Възложителя преди да бъде представено на Община Пловдив – район Тракия и издадено Разрешението за прокопаване, заверено от Управление "Транспортна дейност" при Община Пловдив и КАТ.

Преди започване на работа, на персонала на Изпълнителя, зает със строителството на обекта, се извършва инструктаж по безопасност и охрана на труда от представители на Възложителя. Изпълнителят представя копие от дневник за проведените инструктажи по охрана и безопасност на труда и пожарна

охрана за извършване на работата, удостоверения за проведен изпит по безопасност на труда, удостоверения за правоспособност на кранисти и такелажници. Съвместно с Възложителя се подписва протокол за изпълнение на мероприятията по охрана и безопасност на труда.

III. Технически и нормативни изисквания към доставката, монтажа и безопасната работа

Новопроектираният топлопровод DN200, DN150, DN100, DN80, DN65, DN50 се предвижда да се изпълни подземно безканално с предварително изолирани с пенополиуретан стоманени тръби и фитинги P235 GH EN10216-2 или EN10217-2 със сертификат тип 3.1 EN 10204 и при спазване на следните стандарти и наредби:

- Наредба за опазване на околната среда на територията на Община Пловдив;
- Наредба за развитие, поддържане и опазване на зелената система в град Пловдив;
- Наредба за осигуряване на обществения ред на ОС Пловдив.

Във връзка с безопасната работа и охраната на труда, Изпълнителят трябва да спазва следните стандарти, правилници и наредби:

- Закон за безопасни и здравословни условия на труд.
- Наредба №2 от 22.03.2004г. за минималните изисквания за здравословни и безопасни условия на труд при извършване на строителни и монтажни работи.
- Наредба №2 за организацията и безопасността на движението и дисциплината на водачите на ППС и пешеходците на територията на Община Пловдив.
- Наредба №3 от 16.08.2010г. за временната организация и безопасността на движението при извършване на строителни и монтажни работи по пътищата и улиците.
- Наредба за безопасната експлоатация и технически надзор на повдигателни съоръжения.
- Правилник за безопасност при работа в неелектрически уредби на електрически и топлофикационни централи и по топлопреносните мрежи и хидротехнически съоръжения.
- Правилник за безопасност и здраве при работа по електрозадвижването с напрежение до 1000 V.
- Правилник за безопасност на труда при рязане и заваряване на метали.
- Наредба № Из-1971 за строително технически правила и норми за осигуряване на безопасност при пожар.

IV. Отговорност, актове и протоколи, съставяни по време на строителството

По време на монтажа Изпълнителят съвместно с независим строителен надзор за обекта съставя всички необходими документи в съответствие със Закона за устройство на територията - Наредба № 3 от 31.07.2003 г. за съставяне на актове и протоколи по време на строителството. След фактическото завършване на строежа Изпълнителя, ако е необходимо изготвя екзекутивна документация, отразяваща несъществените отклонения от съгласуваните проекти от Възложителя, съгласно чл. 175. (1) от ЗУТ., както и да участва в приемателната комисия на строежа.

1. Отговорност

Изпълнителят извършва за своя сметка всички работи по отстраняването на виновно допуснати грешки, недостатъци и др., констатирани от Възложителя;

В случаите, когато изпитанията не са успешни, строителството не се счита за завършено и Възложителят може да поиска:

- поправка на работите в даден от него подходящ срок, без заплащане от страна на Възложителя;
- Изпълнителят да заплати разходите на Възложителя, необходими за поправката;
- съответно намаляване на възнаграждението на Изпълнителя.

2. Актове и протоколи, съставяни по време на строителството

По време на монтажа Изпълнителят съвместно с независим строителен надзор за обекта съставя всички

необходими документи в съответствие със Закона за устройство на територията - Наредба № 3 от 31.07.2003 г. за съставяне на актове и протоколи по време на строителството. След фактическото завършване на строежа Изпълнителя, ако е необходимо изготвя ексективна документация, отразяваща несъществените отклонения от съгласуваните проекти от Възложителя, съгласно чл. 175. (1) от ЗУТ., както и да участва в приемателната комисия на строежа.

3. *Гаранционен срок*

Гаранционният срок следва да бъде не по-малък от 60 (шестдесет) месеца, т.е не по-малък от регламентираните минимални гаранционни срокове за изпълнени строителни и монтажни работи, съоръжения и строителни обекти, съгласно чл. 20, ал.4 от Наредба №2 за въвеждане в експлоатация на строежите в Република България и минимални гаранционни срокове за изпълнени строителни и монтажни работи, съоръжения и строителни обекти, считано от датата на подписване на приемо-предавателния протокол за завършване и приемане на изпълнените дейности.

Изпълнителят гарантира качеството и безукорното изпълнение в съответствие с изисванията на Възложителя, действащите в Република България съответни наредби, нормативи и стандарти. Това се удостоверява чрез съответните сертификати (или гаранционни карти) на производителите на материалите.

Разходите възникнали по повод отстраняването на забележки от страна на компетентните органи и администрации, се поемат от Изпълнителя като гаранционни задължения в рамките на гаранционния срок, доколкото тези дейности не се осъществяват от самия Изпълнител.

Изпълнението се гарантира от Изпълнителя и със застраховка "Обща гражданска отговорност" или "Професионална отговорност" и "Трудова злополука", като Изпълнителят е длъжен да подновява Застрахователната полица след изтичане на срока ѝ за срока на действие на договора.

В случай на възникнали нередности, по време на гаранционния срок, Възложителят предоставя на Изпълнителя възможност за проверка.

Възложителят информира писмено Изпълнителя за констатирани, по време на гаранционния срок, нередности. В срок не по-късно от 3 (три) календарни дни Изпълнителя е длъжен да установи и отрази заедно с Възложителя констатираните нередности в двустранно подписани протокол/уведомление.

Възникналите, в рамките на гаранционния срок, нередности се отстраняват от Изпълнителя и са за негова сметка, освен ако последните се дължат на въздействие на непреодолима сила или умишлено увреждане от други лица. Причините, освобождаващи Изпълнителя от гаранционна отговорност се установяват съвместно с Възложителя и се отразяват в двустранно оформен протокол.

Изпълнителят е длъжен да започне отстраняването на възникналите, в рамките на гаранционния срок, нередности не по-късно от 5 (пет) календарни дни, след подписване на горесцитирания протокол/уведомление.

Ако искането за отстраняване на установените нередности не се извърши до 10 (десет) календарни дни, то Възложителя си запазва правото да ги отстрани чрез друга фирма, независимо от продължаването на съществуването на гаранционния срок на Изпълнителя. Разходите, възникнали от това, са за сметка на Изпълнителя, в 10 дневен срок от получаване на документ, удостоверяващ разхода. **В случай, че Изпълнителят не заплати възникналите разходи, то Възложителят има право да прихваща стойността на разхода от задължението към Изпълнителя, след изпращане от Възложителя на уведомително писмо (документ с обезщетителен характер), или от гаранцията за изпълнение на Договора.**

С подписването на настоящите Технически изисквания, Участникът гарантира за тяхното, ведно с Приложенията към тях, приемане, спазване и точно изпълнение.

Фирмен печат:.....

Подпис с правна сила:

Дата

Гр.

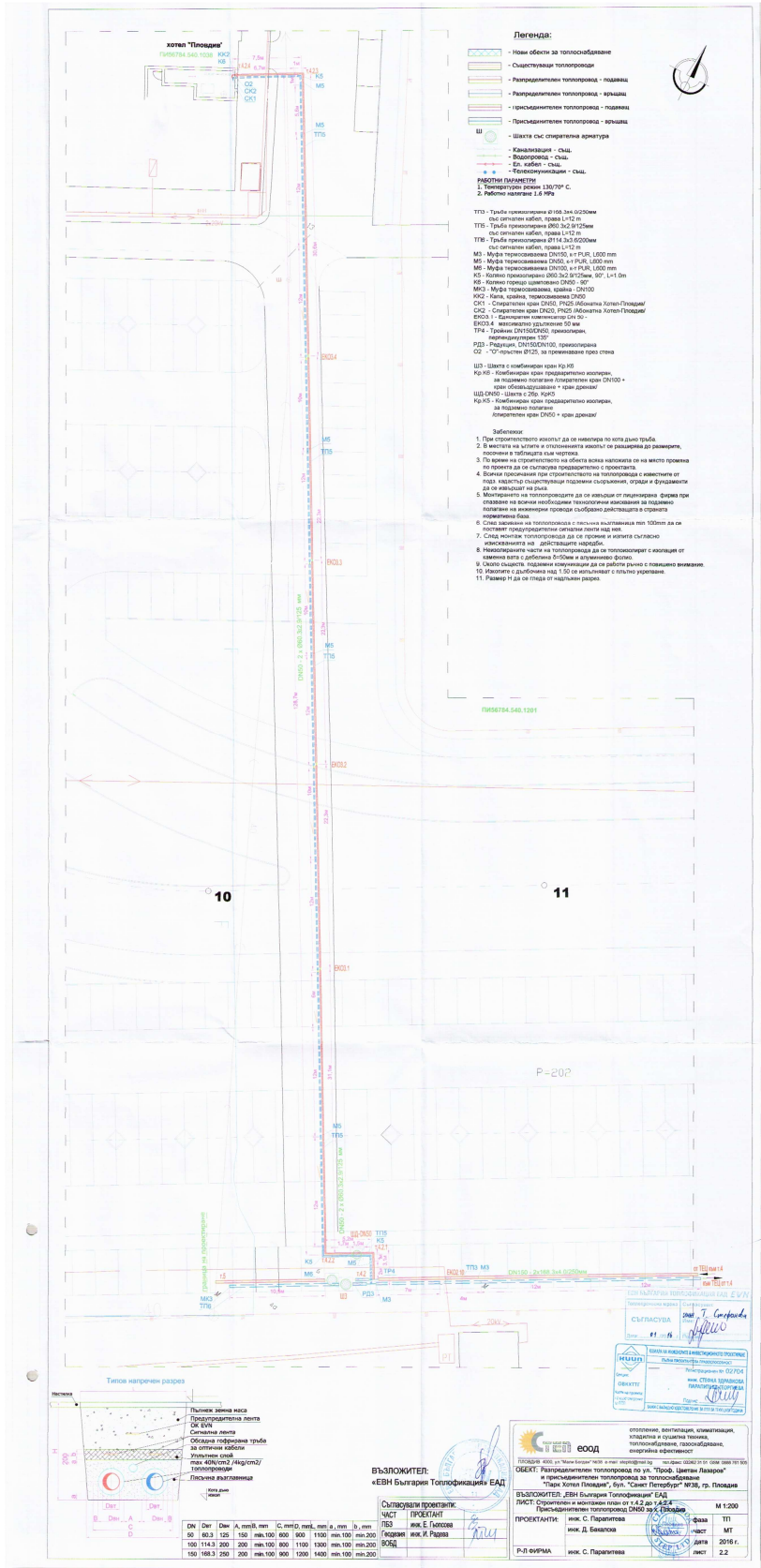

Приложение към техническите изисквания № 2 - Надлъжен профил

към публична покана за възлагане изпълнение на поръчка

№ 226-ТР-16-ТМ-С-3, с предмет: "Извършване на строителни, изкопни и възстановителни работи при изграждане на топлопровод, одобрен с влязло в сила Разрешение за строеж №18/25.01.2016 г. на Община Пловдив"



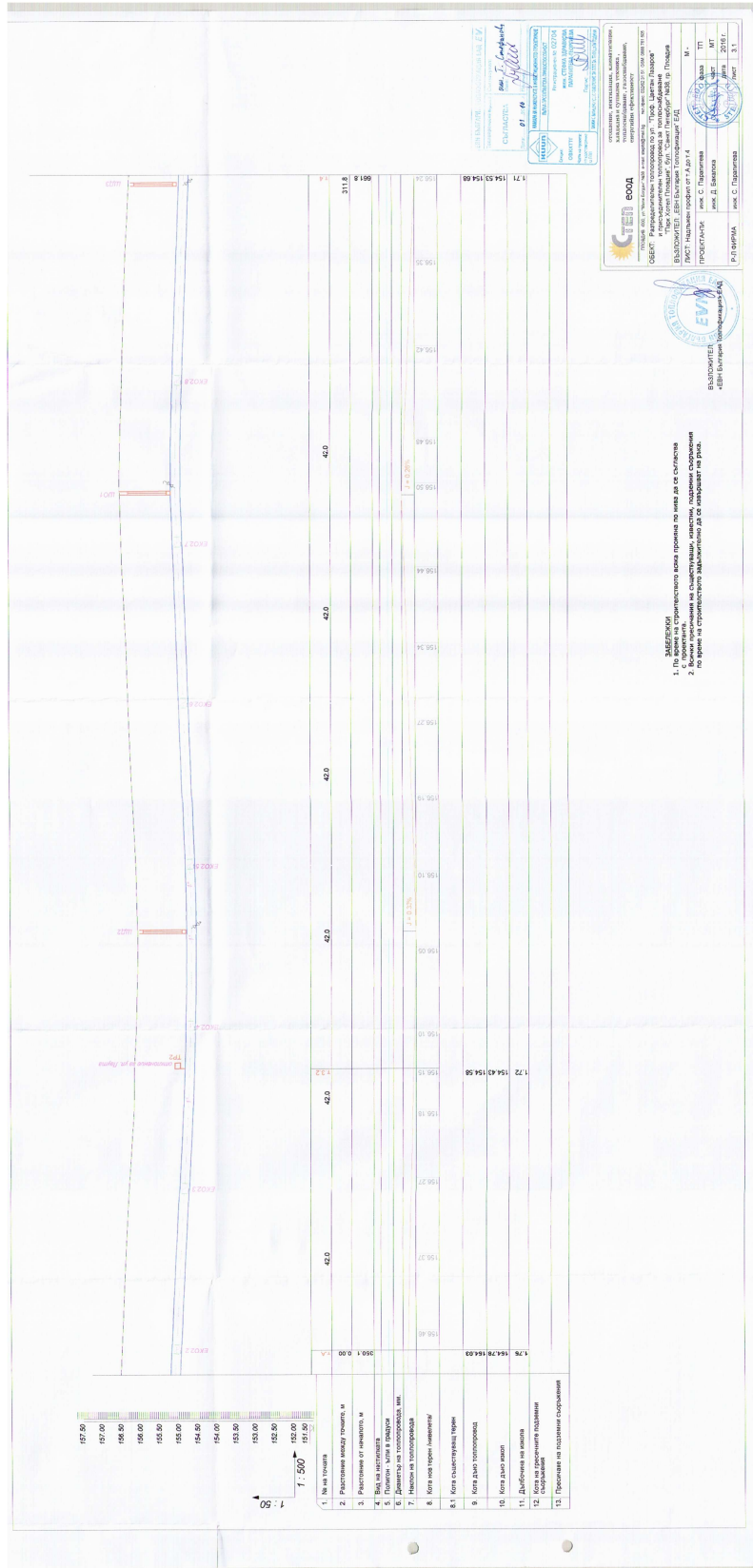

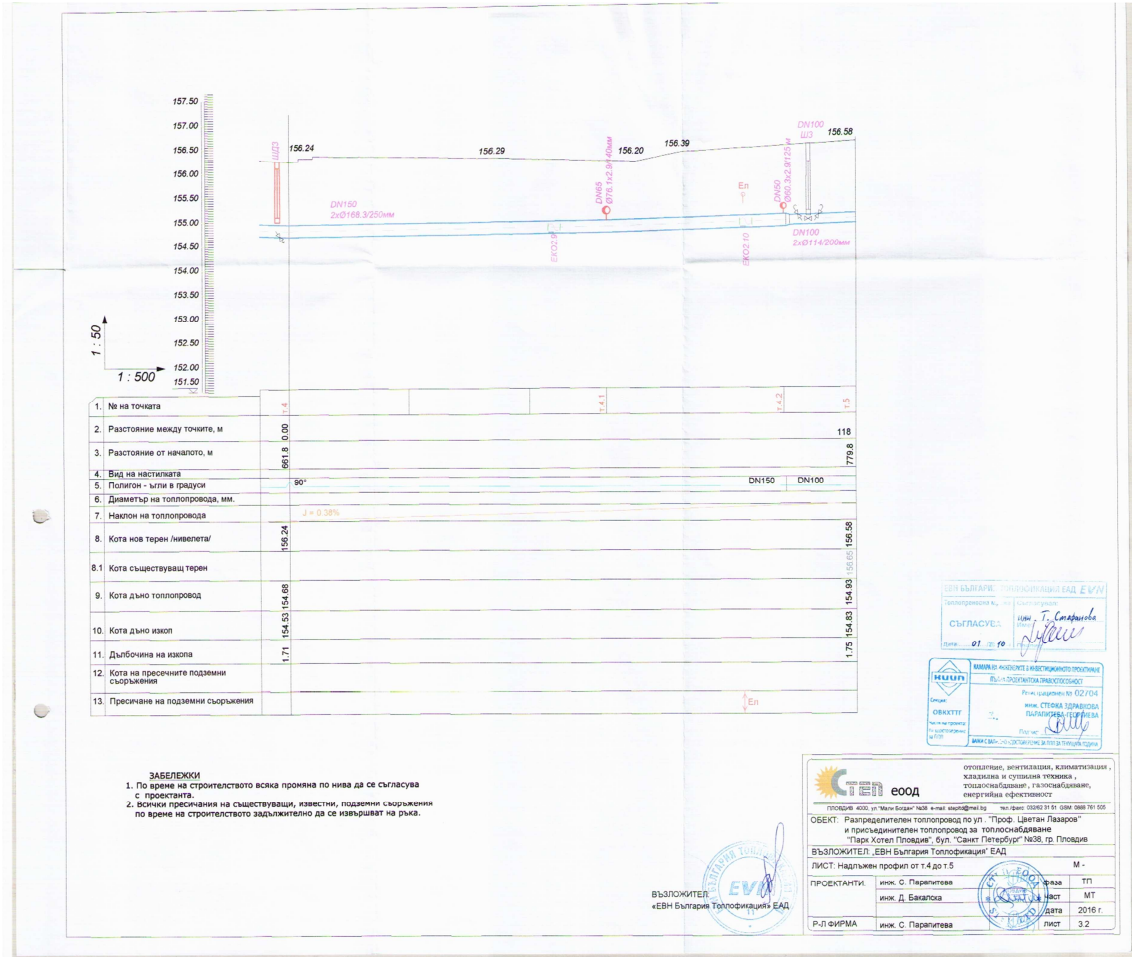

ЗАБЕЛЕЖКИ
 1. По време на строителството всяка промяна по нива да се съгласува с пресичането.
 2. Всички пресичания на съществуващи, известни, подземни съоръжения по време на строителството задължително да се извършват на ръка.

ЕВН БЪЛГАРИЯ - ТОПОЛОГИЧЕН ЕАД EVN
 Съгласува: *Т. Сирава*
 Дата: 01.10.16

ИЗДАВА: **НАЧИН НА СТРОИТЕЛСТВОТО**
 ОБЕКТИ: **РАЗРЕДИТЕЛЕН ТОПОЛОВОД**
 ДЪЛГОСРОЧНО ПРОЕКТИРАНЕ

ЕВН БЪЛГАРИЯ
 «ЕВН България Топлофикация» ЕАД

ЕООД отговорен, икономичен, клиентски ориентиран, екологичен и социално отговорен, прозрачен и устойчив процес, социално отговорен, гъвкав и адаптивен, енергийна ефективност

Площадка 400, ул. "Мари Бодар" №38, кметство на кв. "Свети Петербург" №38, гр. Пловдив, телефон: 0320 31 51, 036 388 761 505

ОБЕКТ: Разпределителен топлопровод по ул. "Проф. Цветан Газаров" и присъединителен топлопровод за топлообменник "Тари Холел Пловдив", бул. "Свети Петербург" №38, гр. Пловдив

ВЪЗЛОЖИТЕЛ: «ЕВН България Топлофикация» ЕАД

ЛИСТ: Надлъжен профил от 1.4 до 1.5 М -

ПРОЕКТАНТИ: инж. С. Параличева /инж. Д. Балацова/ Дата: 2016 г.

Р-Л ФИРМА: инж. С. Параличева /инж. Д. Балацова/ Лист: 3.2

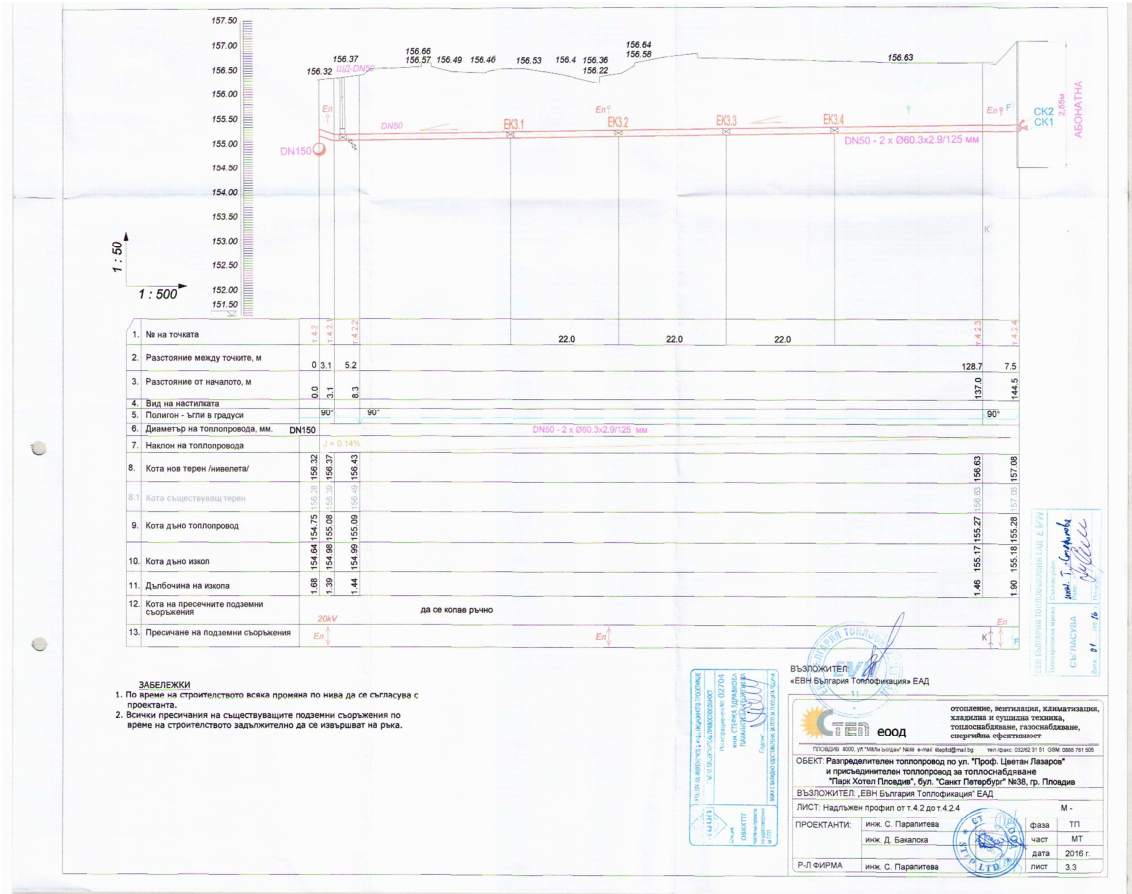

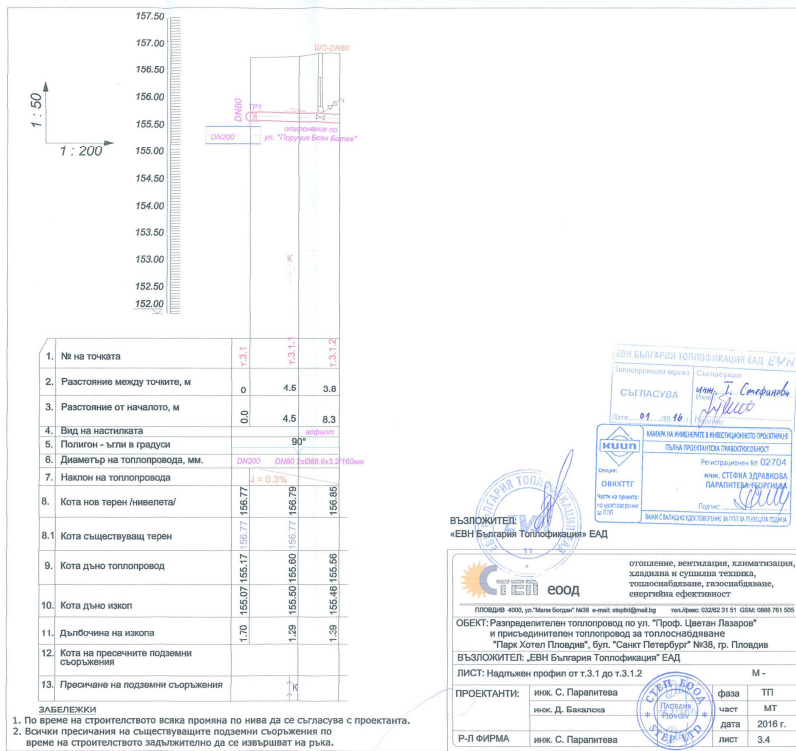

EVN БЪЛГАРИЯ ТОПОЛОФИКАЦИЯ ЕАД EVN

Топографска марка Съгласувано

СЪГЛАСУВА

инж. Т. Стефанов

Дата: 01.10.16

МАМА И ИВАНКИТЕ В ИНВЕСТИЦИОННО ПРОЕКТИРВАНЕ

ПЛАН ПРОЕКТИРВАНЕ РАКТОСОПОСОБИ

Регистрационен №: 02270/04

инж. СТЕФАН ЗЕВАНОВ

ПАРКИТЕРА-РЕСОРТОВЕ

Плътност на чертото: 1:50

Масштаб на чертежа: 1:50

Масштаб на обекта: 1:50

ВЪЗЛОЖИТЕЛ: «EVN България Топофикация» ЕАД

ЕООД

отопление, вентилация, климатизация, маляци и сушилня техника, топлоизолации, газоизолации, енергийна ефективност

Пловдив: 4000, ул. "Мали Ботевци" №38 e-mail: evn@evn.bg тел./факс: 02322 31 51 02322 781 505

ОБЕКТ: Разпределителен топлопровод по ул. "Проф. Цветан Лазаров" и присъединителен топлопровод за топлоосигуряване "Парк Хотел Пловдив", бул. "Санкт Петербург" №38, гр. Пловдив

ВЪЗЛОЖИТЕЛ: «EVN България Топофикация» ЕАД

ЛИСТ: Надлъжен профил от т.3.1 до т.3.1.2 М -

ПРОЕКТАНТИ:	инж. С. Паралигева	фаза	ТП
	инж. Д. Бавалска	част	МТ
Р-Л ФИРМА	инж. С. Паралигева	дата	2016 г.
		лист	3.4

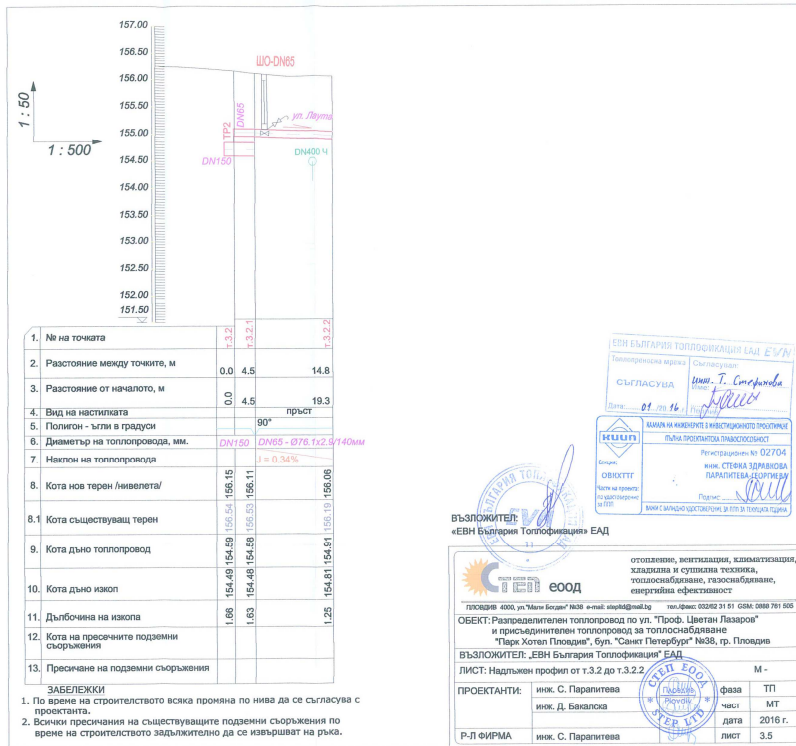

ЕВН БЪЛГАРИЯ ТОПОЛОФИКАЦИЯ ЕАД EVN

Технически проект Система: СИГЛАСУЩА

Имен: Т. Цветанова

Датум: 01.09.16

МАСШТАБ И КОЕФИЦИЕНТ НА МАЩШТАБИРАНЕ

Планово изображение: 1:500

Регистрационен №: 02704

инж. СТЕФАН ЗАХАРИЯВ ПАРАЛИТЕВА

Подпис: [Signature]

МНОГОВАРЪННО ПРОЕКТИРАНЕ И ДИГИТАЛЕН ПОЛЪК

ВЪЗЛОЖИТЕЛ:
«ЕВН България Топофикация» ЕАД

ЕООД

отопление, вентилация, климатизация, хладилна и сушилна техника, топлоизолация, електрооборудване, енергийна ефективност

ПЛОСЪК 4300, ул. "Цвятан Лазаров" №38 е-поща: info@evn.bg тел.факс: 0242 31 91 СБМ: 088 781 007

ОБЕКТ: Разпределителен топлопровод по ул. "Площ. Цветан Лазаров" и присъединителен топлопровод за топлоосигуряване "Тяж. Хотел Пловдив", бул. "Св. Петербург" №38, гр. Пловдив

ВЪЗЛОЖИТЕЛ: «ЕВН България Топофикация» ЕАД

ЛИСТ: Надлъжен профил от т.3.2 до т.3.2.2 М -

ПРОЕКТАНТИ: инж. С. Паралитева фаза ТП
инж. Д. Балалска част МТ

Р-Л ФИРМА инж. С. Паралитева дата 2016 г. лист 3.5

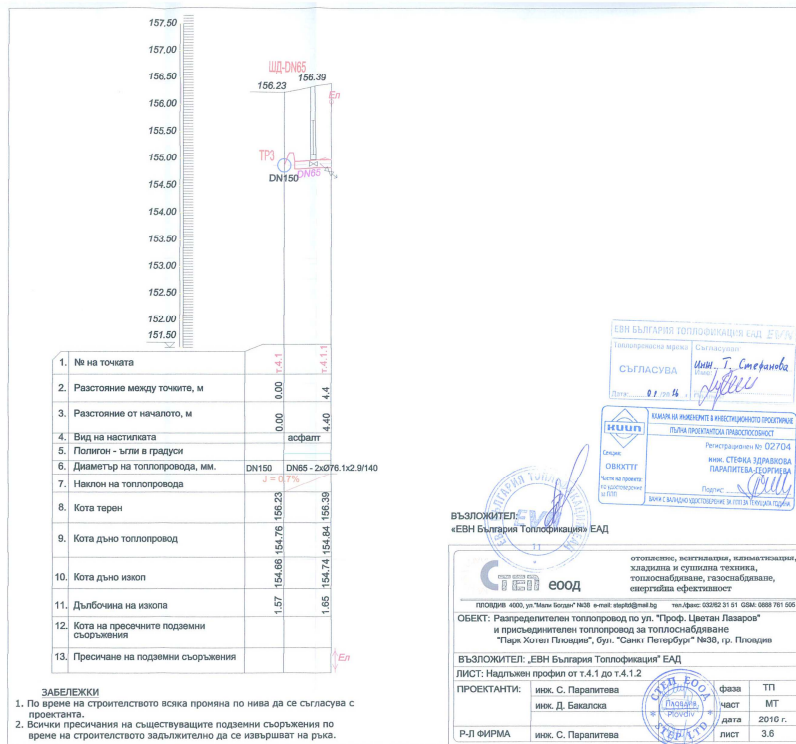

Приложение към техническите изисквания № 5 - Детайл №2: детайл за възстановяване на настилки

към публична покана за възлагане изпълнение на поръчка

№ 226-ТР-16-ТМ-С-3, с предмет: "Извършване на строителни, изкопни и възстановителни работи при изграждане на топлопровод, одобрен с влязло в сила Разрешение за строеж №18/25.01.2016 г. на Община Пловдив

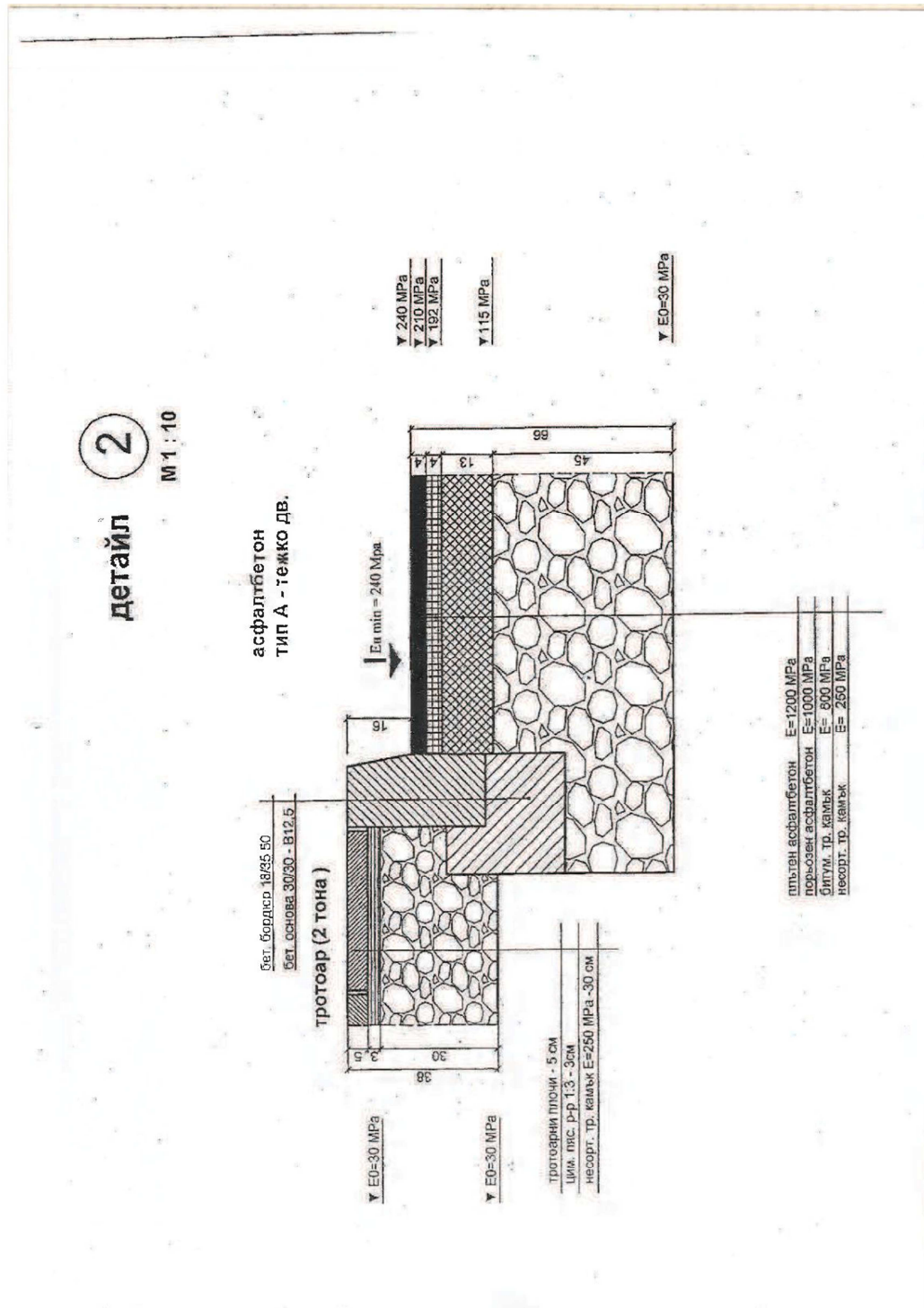

Приложение към техническите изисквания № 6 - Детайл за укрепване на траншеен изкоп
към публична покана за възлагане изпълнение на поръчка

№ 226-ТР-16-ТМ-С-3, с предмет: "Извършване на строителни, изкопни и възстановителни работи при изграждане на топлопровод, одобрен с влязло в сила Разрешение за строеж №18/25.01.2016 г. на Община Пловдив

ДЕТАЙЛ УКРЕПВАНЕ ТРАНШЕЕН ИЗКОП

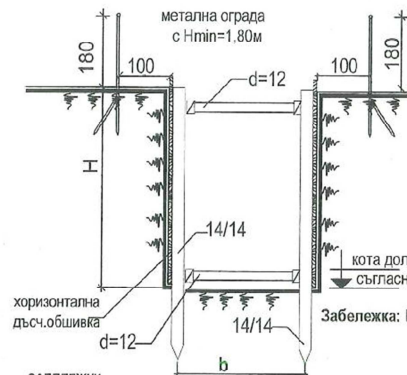

участък по надл.профил	b, см	H, см
от т.1 до т.3.1	150	245 - 232
от т.3.1 до т.5	140	232 - 185
от т.3.1 до т.3.1.2	120	188 - 191
от т.3.2 до т.3.2.2	140	214 - 147
от т.4.1 до т.4.1.2	120	151 - 132
от т.4.2 до т.4.2.5	140	164 - 197

Забележка: Вертикалните и хоризонталните талпи са през 2 м

ЗАБЕЛЕЖКИ

1. Строителните участъци задължително да се оградят и сигнализирант съгласно чл. 30, ал.2 от Нар.№2 за ЗБУТ.
2. Изкопните земни маси да се депонират в страни на изкопа за освобождаване на строителната площадка за изпълнение на СМР.
3. Укрепването да се изпълнява успоредно с изкопните работи
4. Да не се устройват работни площадки върху елементи на укрепването, стъпване, от 1.0м.от горния ръб на откоса.
5. Разполагането на земна маса, строителни продукти се допуска на разстояние не по-малко от 1.0м.от горния ръб на откоса.
6. За влизане и излизане от изкопа да се поставят стълби с ширина min 0.7м, така че горният край да е на височина 1.0 над терена.
7. Преди започване на работа в изкопите с дълбочина по-голяма от 1.5м „бригадирът да провери устойчивостта на укрепването.
8. Демонтирането на укрепването да се изпълняваотдолу нагоре, като броя на еднократно демонтираните хоризонтални дъски да не надвишава 3бр.
9. В случай на свличане на земна маса по временна демонтаж на укрепването на изкопите, работещите незабавно преустановяват работа и излизат от изкопите.



ВЪЗЛОЖИТЕЛ:
«ЕВН България Топлофикация» ЕАД

		отопление, вентилация, климатизация, хладилна и сушилна техника, газоснабдяване	
ПЛОВДИВ 4000, ул. "Янтра" 7 e-mail: stepitd@mail.bg		тел./факс: 032/62 31 51 GSM: 0888 761 505	
ОБЕКТ: Разпределителен топлопровод по ул. "Проф. Цветан Лазаров" и присъединителен топлопровод за топлоснабдяване "Парк Хотел Пловдив", бул. "Санкт Петербург" №38, гр. Пловдив			
ВЪЗЛОЖИТЕЛ: "ЕВН БЪЛГАРИЯ ТОПЛОФИКАЦИЯ" ЕАД, гр. Пловдив			
ЛИСТ: Детайл укрепване изкоп		М 1:10	
ПРОЕКТАНТИ:	инж. Е. Гьопсова	фаза	ТП
		част	ПБЗ
		дата	2015г.
Р-Л ФИРМА	инж. С. Паропитева	лист	4/6

Техническо предложение

към публична покана за възлагане изпълнение на поръчка

№ 226-ТР-16-ТМ-С-3, с предмет: "Извършване на строителни, изкопни и възстановителни работи при изграждане на топлопровод, одобрен с влязло в сила Разрешение за строеж №18/25.01.2016 г. на Община Пловдив"

Участник.....

№	Минимални изисквания на Възложителя	Предложение на Участника
1	Участникът декларира, че ще изпълнява дейностите по предмета на настоящата поръчка, съгласно изискванията на Възложителя, описани в документ Технически изисквания, ведно с прилежащите приложения.	<input type="checkbox"/> ДА <input type="checkbox"/> НЕ

Участникът има право да приложи и допълнителни документи по негово усмотрение.

Приложени документи:

.....
.....
.....
.....

С подписването на настоящето Техническо предложение Участникът гарантира за достоверността на подадената в него информация

Фирмен печат:.....

Подпис с правна сила:

Дата

Гр.

Декларация № 1¹**чрез лицата по Чл.47, ал.4 за липса на обстоятелствата по чл.47,ал. 5 от ЗОП
(за липса на обстоятелствата по Чл.48 за чуждестранни физически и юридически лица)**

към обществена поръчка, възлагана чрез публична покана

№ 226-ТР-16-ТМ-С-З, с предмет: "Извършване на строителни, изкопни и възстановителни работи при изграждане на топлопровод, одобрен с влязло в сила Разрешение за строеж №18/25.01.2016 г. на Община Пловдив"

Долуподписаният/а²:

1., роден/а
нас лична карта/паспорт №, издаден/а от
....., на, валиден/а до.....
действащ като
на, със седалище и адрес на
управление
вписано в търговския регистър на, с
ЕИК №, ИН по ДДС

ДЕКЛАРИРАМ, че:

1. Не съм свързано лице по смисъла на § 1, т.23а от допълнителните разпоредби на Закона за обществените поръчки с възложителя или със служители на ръководна длъжност в неговата организаци.
2. Не съм в договорни отношения с лице по чл. 21 или чл. 22 от Закона за предотвратяване и установяване на конфликт на интереси.
3. Декларираните обстоятелства са достъпни на³

Известно ми е, че при деклариране на неверни данни нося наказателна отговорност по чл. 313 от НК._____.г.
(дата на подписване)Декларатор: _____
(подпис и печат)

¹ Декларацията се представя само от избраният Изпълнител

² Декларацията се подава от всяко от лицата по Чл.47, ал.4

³ Посочете публичен регистър, в който се съдържат посочените обстоятелства или компетентен орган, който съгласно законодателството на държавата, в която е установен представлявания участника, е длъжен да предоставя тази информация служебно на Възложител по ЗОП

Декларация № 2

за използване на ресурс от трето лице¹ към обществена поръчка, възлагана чрез публична покана № 226-TP-16-ТМ-С-3, с предмет: "Извършване на строителни, изкопни и възстановителни работи при изграждане на топлопровод, одобрен с влязло в сила Разрешение за строеж №18/25.01.2016 г. на Община Пловдив"

Долуподписаният/а:.....
Л.К. № Издадена от на

Представяващ „.....”,
С адрес на регистрация: гр....., ул.....,
Булстат

С настоящата декларация, в качеството си на собственик/наемател на долуописаните ресурси, декларирам съгласие за ползване на..... (наименование на ресурса), находящ се на адрес: гр....., ул.
..... №....., в полза на „.....” – участник в обявена от Възложителя ЕВН България Топлофикация ЕАД обществена поръчка с № 226-TP-16-ТМ-С-3, в случай на спечелване на обществената поръчка от същия участник, във връзка с извършване на дейности по (описание на дейностите, които ще се изпълняват със съответния ресурс)

С настоящата декларация, декларирам, че предоставянето на ползването на гореописаните ресурси ще бъде за целия период на времетраене на договора по съответната обществена поръчка.

Известно ми е, че при деклариране на неверни данни нося наказателна отговорност по чл. 313 от НК.

_____г.
(дата на подписване)

Декларатор: _____
(подпис и печат)

¹ Декларацията се представя само в случай, че е приложима, т.е. ще се използва ресурс от трето лице

Декларация – Списък**на персонала, който участникът ще използва за изпълнение на обществена поръчка, възлагана чрез публична покана**

№ 226-ТР-16-ТМ-С-3, с предмет: "Извършване на строителни, изкопни и възстановителни работи при изграждане на топлопровод, одобрен с влязло в сила Разрешение за строеж №18/25.01.2016 г. на Община Пловдив

Долуподписаният/а¹:

....., роден/а на
....., с лична карта/паспорт №, издаден/а от
....., на, валиден/а до..... действащ
като на
....., със седалище и адрес на управление
....., вписано в търговския
регистър на, с ЕИК №, ИН по ДДС

ДЕКЛАРИРАМ:

1. Персонала, с който предлагаме да изпълним обществената поръчка, в съответствие с изискванията на Възложителя, е:

№	Име, Презиме, Фамилия	Образование (степен, специалност, година на дипломиране, учебно заведение, квалификационна група по безопасност)	Професионален опит (месторабота, период, длъжност, основни функции)	Придобита квалификация (Документ № и/или вид, описание, наименование)
1				
2				
3				
4				
5				
6				

¹ Декларацията се подписва от законния представител на участника или от надлежно упълномощено от него лице

СПИСЪК по чл. 51, ал. 1, т. 1 от ЗОП

към публична покана за възлагане изпълнение на поръчка

№ 226-ТР-16-ТМ-С-З, с предмет: "Извършване на строителни, изкопни и възстановителни работи при изграждане на топлопровод, одобрен с влязло в сила Разрешение за строеж №18/25.01.2016 г. на Община Пловдив

Участник	
ФИРМА/ИМЕ	
Управител/Пълномощник	

№	Изпълнени обекти сходни или еднакви с предмета на поръчката	Стойност (без вкл. ДДС)	Дата (крайна) на изпълнение	Получател (фирма, лице за контакт адрес, телефон)	Доказателство
1					
2					

Допълнителна информация. Участникът може да представи всяка допълнителна информация, по своя преценка, която може да бъде необходима за изясняване на неговите предимства и недостатъци при реализацията на поръчката .

Известно ми е, че за посочване на неверни данни в настоящата декларация подлежи на наказателна отговорност по чл. 313 от Наказателния кодекс.

Дата:

УЧАСТНИК:*/подпис и печат/*

ОФЕРТА

към публична покана за възлагане изпълнение на поръчка

№ 226-TP-16-TM-C-3, с предмет: "Извършване на строителни, изкопни и възстановителни работи при изграждане на топлопровод, одобрен с влязло в сила Разрешение за строеж №18/25.01.2016 г. на Община Пловдив"

От участник:		
със седалище и адрес на управление (улица, №, населено място, община):		
регистриран в търговския регистър на Агенцията по вписванията с ЕИК:		
ИН по ДДС:	IBAN:	
VIC:	Банка:	
представяван от:		
на длъжност:		
с адрес за кореспонденция (улица, №, пощенски код, населено място, община):		
с лице за контакти:		
с телефон:	факс:	мобилен:
с адрес на електронна поща:		

Предлаганата от нас цена за цялостното изпълнение на поръчката е: _____ лева, словом / _____ /, без включен ДДС, посочена в приложеното към офертата - Финансово предложение."

Мястото на изпълнение е на посочено от Възложителя местоположение на територията на гр. Пловдив

Гаранционният срок е: _____ (но не по-малък от 60 (шестдесет) месеца, считано от датата на приемо-предавателния протокол.

Валидност на офертата: 60 /шейсет/ календарни дни, считано от датата на представянето ѝ

Неразделна част от офертата са:

1. - Всички документи, доказващи изпълнение на задължителните изисквания към участниците, съгласно т.3 от документ „Общи условия за реда и изискванията за подаване на оферта по обявена публична покана“, включително техническо предложение на участника
2. - Финансово предложение;
3. - Технически изисквания на Възложителя;
4. - Търговски условия на Възложителя;
5. - Общи условия на закупуване на дружествата от групата EVN - Януари 2011;
6. - Клауза за социална отговорност на дружествата от групата EVN - Януари 2011;
7. - Мерки за безопасност при работа на външни фирми на територията на Възложителя
8. - Допълнителни мерки за безопасност при изпълнение на строително-монтажни работи и ремонтни дейности на територията на Възложителя

Дата: _____

Участник: _____
(подпис и печат)

ФИНАНСОВО ПРЕДЛОЖЕНИЕ

към оферта към публична покана за възлагане изпълнение на поръчка

№ 226-TP-16-TM-C-3, с предмет: "Извършване на строителни, изкопни и възстановителни работи при изграждане на топлопровод, одобрен с влязло в сила Разрешение за строеж №18/25.01.2016 г. на Община Пловдив"

Поз. №	Описание на дейността	Мерна Единица	Кол-Во	Ед. Цена	Стойност
	Цени Всички посочени по-долу цени са нетни цени в смисъла на Закона за данъка върху оборота, включително всички допълнителни разходи. Разходите за използваните спомагателни материали, за подготовката на необходимите инструменти и съоръжения се съдържат в отделните позиции от Списъка на дейностите и за тях не се заплаща отделно.				
	Заплата Всички трудови услуги във връзка с описаните дейности.				
	Материал Всички необходими материали за изпълнение на описаната дейност включително механизация, инструменти и консумативи с изключение на материалите доставени от Възложителя				
	Геодезически работи Всички геодезически работи на топлопроводите се извършват от определения от възложителя геодезист или от персонал на ЕВН България Топлофикация ЕАД Пловдив(ЕВН ТР).				
	Приложения към договора Като договорни норми при изграждане на обекти на ЕВН ТР важат следващите предписания.				
	Предписания на ЕВН ТР Тук се включват специалните законови предписания, директиви и стандарти на ЕВН ТР, както и предписания в договора за строителни, изкопни и възстановителни работи. По време на строителството работата, ще бъде координирана и наблюдавана от независим координатор по безопасност и здраве избран от Възложителя. Следва да се съблюдават неговите предписания и нередностите да се отстраняват своевременно.				
	Строителна документация Възложителя осигурява необходимите строителни документи съгласно действащото законодателство - разрешение за строеж, права на преминаване и строеж, сервитутни права, съгласувателни писма и т.н., включително и заплащане на съответните такси. Гаранционните депозити /гаранционни такси/, за извършването на възстановителните работи с цел получаване на разрешение за разкопаване, се заплащат от Възложителя при сключване на договор с Община Пловдив. При задържане на депозита от страна на Общината за некачествено възстановени настилки Изпълнителя заплаща цялата сума по депозита на Възложителя. Преди започване на строителството Изпълнителя е длъжен да уведоми заинтересованите страни /ВиК, БТК, кабелни оператори и т.н./ Изкопните работи се започват след подписване на протокол 2 за откриване на строителната площадка.				

<p>Транспортно-правни разрешения Транспортно-правните разрешения трябва да се осигурят своевременно от съответните компетентни органи от Изпълнителя на поръчката, той е отговорен за съгласуването на проектите за временна организация на движение от КАТ и за безопасност и здраве при работа, както и за спазването на представените им предписания (наредби) и за вземането на предварителни мерки за безопасност. През целия период на строителството, изпълнителите на поръчката са задължени да поддържат използваните от тях шосета, пътища, мостове и т.н. в състояние, което позволява да се ползват от обществения транспорт. След завършване на строителните работи, всички използвани в хода на строителството шосета, пътища, мостове и т.н. трябва да се доведат до първоначалното им състояние (преди строителството) и да се предадат на компетентните носители на права, съвместно с представител на Възложителя.</p>				
<p>Затруднения, произтичащи от лоши метеорологични условия. Ако тук не са посочени специални позиции, възникналите във връзка със зимни, респективни лоши метеорологични условия допълнителни затруднения, не се заплащат допълнително.</p>				
<p>Почистване на строителната площадка Поддържането на чистота и ред на и около строителната площадка е задължение на Изпълнителя. Ежедневно и своевременно при извършване на по долу цитираните дейности.</p>				
<p>Проверка в предприятието Възложителят има правото, да извърши проверка в предприятието на Изпълнителя или негови подизпълнители на предлаганата услуга след предварително известие. Освен това Възложителят си запазва правото, да извършва одитиране по смисъла на ISO 9001 в предприятията на Изпълнителя, респ. на негови подизпълнители.</p>				
<p>Приемане на извършената работа Приемането на извършената работа става с двустранно подписан Протокол за констатиране на реално изпълнените количества подлежащи на заплащане се оформя в срок до 10 календарни дни, след приключване на дейностите</p>				
<p>Приемане на обекта Окончателното приемането на обекта и качествено му изпълнение се документира с двустранно подписани протоколи и актове по реда на ЗУТ.</p>				
<p>Строителя преди стартиране на изкопните работи, уведомява собственика на експлоатацията проходите и/или съоръженията. Съгл. наредба № 2 от 22.03.2004 г. за минималните изисквания за здравословни и безопасни условия на труд при извършване на строителни и монтажни работи преди започване на земните работи техническият ръководител осигурява означаването върху терена или на подходящо място със знаци и/или табели на съществуващите подземни мрежи или съоръжения в план и дълбочина. Поставените временни ограждения да са съгласно проектната документация по част ПБЗ - метална ограда с височина мин. 1.8 м. Поставянето и поддържането на огражденията е ангажимент на строителната фирма.</p>				
<p>Съхранение на материали Изпълнителят сам носи отговорност за сигурността на намиращите се на неговата строителна площадка или приетите от него материали, строителни елементи, включително приети от други Изпълнители, както и да ги съхранява по съответен начин и да ги предпазва от метеорологични въздействия, кражби и други. Той носи сам отговорност за складирането на доставения материал. Временно складиране на строителната площадка е възможно само в ограничен размер и може да се извършва само на определените за целта места.</p>				
<p>Възлагане на поръчка за обект:</p>				
<p>1. Цялата кореспонденция между ЕВН ТР и Изпълнителя следва да се води в писмен вид, от името и на вниманието на ръководителя на ЕВН ТР и представителя на Изпълнителя.</p>				

	2. Срокът за изпълнение на Заявка за даден обект се определя след съгласуване между ЕВН ТР и Изпълнителя на монтажните дейности и включва разумен срок за изпълнение на дейностите.				
	3. Срокът за писмено потвърждение на приемането на Заявка за изпълнение на обект, от страна на Изпълнителя, е до 2 работни дни от получаването ѝ (заявката се изпраща по факс или е-мейл). Към заявката се прилага времеви график за изпълнение, съгласуван с монтажната фирма. За всяко просрочие от графика по независящи обстоятелства от Изпълнителя се оформя протокол.				
	4. В случай, че по причини независещи от Изпълнителя, срокът за получаване на Разрешение за разкопаване се очаква да надвиши 30 календарни дни, то Изпълнителят следва своевременно да се уведоми ЕВН ТР писмено за причините и по възможност за очаквания срок за получаването му.				
	5. Протоколите за актуване на обектите следва да се съставят съвместно от представители на ЕВН ТР и Изпълнителя, и се подписват в срок до 10 календарни дни след завършване на етапите на обекта.				
	<p>Общо за земните работи</p> <p>При изкопните работи трябва да се внимава не само за наличните съоръжения, но и за техния фундамент. При необходимост трябва да се разкопава само на етапи, в съответствие със стабилността на съоръжението. В зависимост от потребностите, трябва да се мине по подходящ начин под фундаментите. Евентуално възникналите щети на съоръжението се отчитат за сметка на изпълнителя на поръчката.</p> <p>По възможност изземаният материал трябва да се натрупва от едната страна на изкопа. Ръбът на изкопите за топлопроводи трябва да остане свободен (ненатоварен) в съответствие с предписанията за техническа безопасност. Винаги трябва да се осигурява достъп до капаците на шахти, уличните капаци и хидрантите (уличните кранове), както и до останалите съоръжения с общо назначение, като пожароизвестители, пощенски кутии и т.н. Складирането на материали непосредствено до фасадите на сгради, стени, зидове и т.н. трябва да се избягва.</p> <p>Предварително зададената от изпълнителя на поръчката дълбочина и ширина на изкопа трябва да се спазва. По-голяма дълбочина или ширина се признава само когато тя се изисква от заявителя на поръчката, при оформяне на протокол.</p> <p>При едновременното полагане на повече тръби в един изкоп, в случай че не е предписано нещо друго, важат отделните типове нормални изкопи за тръбопроводи, съгласно стандарта на заявителя на поръчката.</p>				
	<p>Изкопи за тръбопроводи</p> <p>Изработване на изкопите за тръбопроводи без да се отчита дължината на канала. Машинно или ръчно изземване на пръстта от изкопа (съгласно чл.321 от ПБЗРЕУЕТЦЕМ „ПРАВИЛНИК ЗА БЕЗОПАСНОСТ И ЗДРАВЕ ПРИ РАБОТА В ЕЛЕКТРИЧЕСКИ УРЕДБИ НА ЕЛЕКТРИЧЕСКИ И ТОПЛОФИКАЦИОННИ ЦЕНТРАЛИ И ПО ЕЛЕКТРИЧЕСКИ МРЕЖИ“ механизизирано до 0,3m , след което изкопаването се извършва ръчно - при наличие или съмнение за наличие на подземни проводи / съоръжения , без да се прави разлика между категорията на почвата, освен в случаите когато това са скали или бетон, за които случаи се предвижда допълнително заплащане. Отчитането на изкопа за топлопроводи става на базата на кубатурата, измерена от горните ръбове на терена, без да се отчита евентуално наличното укрепване на повърхността.</p> <p>При изземване на пръстта от изкопите, естествената почва трябва да се натрупва отделно. Изземваният материал трябва да се сортира в страни от изкопа за последващия монтаж, като хумусът, уличното укрепление (слой против замръзване) трябва да се отдели.</p>				

	<p>Дъното на изкопа трябва да се изравни и да се изпълни в съответствие на проектната документация.</p> <p>Заплащането за повторното запълване на изкопа става съгласно съответните позиции за запълване.</p> <p>Следните дейности са задължение на Изпълнителя и се включват в единичните цени:</p> <p>Организация на транспорта, обезопасяването и осветяването на строителната площадка през целия период на строителството става съгласно съответните предписания, Наредба 2/2004 за безопасна работа в строителството.</p> <p>Затрудненията поради паралелното преминаване и пресичане на кабели, водопроводи и канали, между другото, отстраняването на непълтни препятствия до 0,2 m³, примерно камъни, части от фундамент, налични корени на дървета, растителност и т.н.</p> <p>Осигуряване на достъп до жилищата, пътеките за пешеходци и местата за пресичане на улици. Изравняване и нивелиране на изкопа съгласно проектни данни от Възложителя.</p>				
	<p>Изкоп за търсене Изкопи и отвори за търсене с цел установяване наличието на съоръжения трябва да се правят само съгласувано със заявителя на поръчката. Разкопаване на изкоп за търсене, с цел установяване наличието на съоръжения, без оглед на категорията на почвата, с изключение на тези видове почва, за които се полага допълнително заплащане. (съгласно чл.321 от „ПРАВИЛНИК ЗА БЕЗОПАСНОСТ И ЗДРАВЕ ПРИ РАБОТА В ЕЛЕКТРИЧЕСКИ УРЕДБИ НА ЕЛЕКТРИЧЕСКИ И ТОПЛОФИКАЦИОННИ ЦЕНТРАЛИ И ПО ЕЛЕКТРИЧЕСКИ МРЕЖИ" механизирено до 0,3m. , след което се изкопаването се извършва ръчно.</p> <p>Отчитането става съгласно размера на разпоредения профил на изкопа, измерен в твърдо състояние.</p>				
	Трасиране и направа на изкопи за тръбопроводи без повторно запълване. Механизиран и ръчен изкоп.				
1	Трасиране и направа на изкопи с широчина над 1 m, дълбочина над 1,20m, без повторно запълване. Механизиран и ръчен изкоп.	M3	2450		
2	<p>Извозване на извадената от изкопите за тръбопроводи земна маса</p> <p>Натоварване, извозване на излишната земна маса и други строителни отпадъци и разтоварване на определено за целта място, включително заплащане на всички такси определени от Общината.</p> <p>Количеството се отчита на база уплътнената кубатура. Договор за отпадъци.</p>	M3	2450		
	<p>Укрепване на изкопите</p> <p>При оценка на стабилността и носещата способност на строителните изкопи и окопите трябва да се спазват БДС 2.821:1987, БДС EN 13331:2003, както и аналогичните законови разпоредби.</p> <p>Изборът на укрепването както и неговите размери се съобразяват с изискванията , доколкото в списъка за дейностите не е предписано нещо друго, укрепването трябва да се направи от изпълнителя на поръчката съгласно законовите разпоредби. Особено трябва да се внимава да не се предизвикат повреди на намиращите се в съседство обекти и съоръжения по причина на начина на изпълнението. За повреди, които са възникнали от непрофесионално изпълнение, в пълен размер отговаря изпълнителят на поръчката. Евентуално необходимите изменения в укрепването на изкопа, например за монтаж на тръбопроводи, ще се налага по етапно премахване на хоризонталните разпонки за полагане на тръбопроводи в изкопи и последващ монтаж на разпонките, това трябва да се пресметне в единните цени.</p> <p>Заплащането става за m² фактически подпреди площи, при което за уравниване се използват съответно само позиция Изкопи за тръбопроводи .</p>				
3	Укрепване на изкопа при дълбочина на изкопа над 1.50 метра. Заплащането става за m ² фактически подпреди площи.	M2	1000		
4	Доставка и монтаж на Пасарелка (пешеходен мост) за осигуряване на временно премиване на пешеходци и достъп до входове на сгради. Да бъде изработена по стандартен детайл избран от Изпълнителя, отговорящ на нормативните изисквания за такъв тип съоръжения. Пасарелката да е обезопасена с парапет от двете страни. Материалите и изработка са за сметка на Изпълнителя.	БР	2		

5	Баластен пясък 0 ÷ 4 mm (в съответствие с БДС EN 933:2012, БДС 15783-83). Полагането и трамбоването на пясъка се извършва на два слоя (под, над и между тръбопроводи) с дебелина най-малко от по 10 см. Указания за допълнителна височина на покриване на тръбопровода се дават от Възложителя.	МЗ	650		
6	Дренажен чакъл 16/32 Доставяне и поставяне на речен чакъл, който е изчистен от хумус, зърнометричен състав, с едрина до 150 мм съдържаща не повече от 75% натрошени зърна и предназначен за пътни основи, необработени със свързващи вещества, съгласно БДС EN 933:1-2012	МЗ	1700		
7	Трошен камък Едър добавъчен материал, получен чрез натрошаване на естествени скали БДС 2282-83 Камък трошен за пътни основи и асфалтови покрития	МЗ	100		
	Защитни тръби Тръби заедно с муфите и уплътнителите; доставяне и полагане от Изпълнителя, включително необходимите допълнителни работи. При доставката и полагането на посочените по-долу тръби, отчитането става по действителната дължина на положените тръбопроводи.				
8	LWL-единична тръба до DN 40x3 mm	М	1950		
9	LWL-единична тръба до DN 50x4 mm	М	970		
10	Винтови муфи DN 40	БР	40		
11	Винтови муфи DN 50	БР	50		
12	Винтови капачки DN 40	БР	12		
13	Винтови капачки, DN 50	БР	6		
14	Предупредителна лента за топлопроводи (доставка и монтаж) Съгласно Наредба №3 над подземно положените проводи се полага сигнална лента с метална нишка, с широчина до 200мм и дебелина не по-малка от 0,25 mm. Поставя на кота 30 см над топлопроводите.	М	2750		
15	Засаждане на хумусираните площи Хумусираните площи се засаждат с подходящи видове тревни семена, които трябва да се доставят от Изпълнителя на поръчката. Нанесените хумусни слоеве трябва да се разрохкат с гребло, да се засеят и да се утъпчат добре. До пълното покриване на площите със зеленина, за тях трябва да се полагат грижи и да се поддържат влажни.	М2	120		
16	Изрязване на асфалтови, бетонови, мраморни и други каменни настилки. Изрязване асфалтови, бетонови, мраморни и други каменни настилки, включително почистване на транспортните площи и всички допълнителни работи. Отчитането става на линеен метър .	М	1200		
17	Разкъртване на асфалтови, бетонови, мраморни и други каменни настилки с дебелина до 25 см.	М2	650		
18	Разкъртване на тротоарна настилка Разкъртване на тротоарна настилка, включително подреждане в страни от изкопа на 1 метър, почистване на тротоарните площи	М2	5		
19	Възстановяване на тротоарна настилка с нови бетонови плочки . Окончателно възстановяване: Трамбоване, насипване на пясъчен слой, подреждане на плочките, уплътняване на фугите с цимент. Работата се приема от представител на общината след подписване на протокол за приемане на възстановителните работи	М2	5		
20	Направа на фундамент в готов изкоп за носещи стени за конусообразни елементи на шахта Направа на кофраж, армировка и полагане на бетон клас В15. Бетонна основа е за монтаж на бетонови пръстени, конусообразни елементи и капак.	МЗ	10.5		

21	Направа на бетонова шахта Направа на бетонова шахта за оптични кабели с размери 100/100/80 см за капак 6.5 см, тегло 842 кг и капак за ел. шахта СО профил 43/86/6,5 см	МЗ	4		
	Самонивелиращ се капак за ревизионни шахти с гривна комплект, за монтаж в пътна настилка от асфалт, с елементи за безболтово заключване за предпазване от отваряне по време на движение от високоякостен композитен материал. Клас на натоварване D 400, Съгласно БДС EN 124:2003. , В центъра на капака ще има лого на EVN. За логото на капака ще бъде предоставен графичен файл.				
22	Чугунен капак D=830mm с гривна комплект. . В центъра на капака ще има лого на EVN. За логото на капака ще бъде предоставен графичен файл.	БР	15		
24	Бетонен пръстен DN 1200 - H=700mm; D=1180mm; S=90mm; M=780kg	БР	15		
25	Бетонен конус DN 1000 / DN 1200	БР	15		
26	Тухлена зидария - дебелина на стената до 25 см. Зазиждане на отвори с тухлена зидария от плътни тухли на циментов разтвор. Направа на външна или вътрешна мазилка.	М2	5		
27	Доставка и монтаж на профил метален Г-образен и П-образен. В единичните цени трябва да бъдат предвидени всички допълнителните консумативи и механизация.	КГ	200		
28	Доставка и монтаж на профил метален Г-образен и П-образен. В единичните цени трябва да бъдат предвидени всички допълнителните консумативи и механизация.	м	200		
29	Временна организация и сигнализация на движението свързана с изграждане на съоръженията, включително направа, монтаж и демонтаж.	бр.	1		
30	Временна метална ограда H=1,80 м. по дължината на изкопа	бр.	1		
Обща стойност, в лева, без включен ДДС:					

Забележка:

1. Посочените по-горе количества са прогнозни, необвързващи за Възложителя и служат за изготвяне на ценово сравнение между участниците
2. Маркираните в сиво позиции не следва да се остойностяват. Те имат само информативна пояснителна функция.

Дата: _____

Участник: _____

(подпис и печат)

Проект на договор

към публична покана за възлагане изпълнение на поръчка

№ 226-ТР-16-ТМ-С-3, с предмет: "Извършване на строителни, изкопни и възстановителни работи при изграждане на топлопровод, одобрен с влязло в сила Разрешение за строеж №18/25.01.2016 г. на Община Пловдив"

Днес,, се сключи настоящият договор между:

EVN България Топлофикация ЕАД, със седалище и адрес на управление гр.Пловдив, ул."Христо Г.Данов"№37, вписан в търговския регистър на Агенцията по вписванията ЕИК 115016602 , ИН по ДДС: BG 115016602, представлявано чрез всеки двама членове от съвета на директорите, в състав: Робърт Дик, Жанет Стойчева, Симо Симов, наричано по-нататък Възложител

и

XXXXXXXXXXXX със седалище и адрес на управление гр.XXXXXXXXXX, ул. „XXXXXXXXX“ №, ,вписан в търговския регистър на Агенцията по вписванията с ЕИК XXXXXXXXXXXX, ИН по ДДС:XXXXXXXXXX, представлявано от XXXXXXXXXXXXXXXXXXXX - XXXXXXXXXXXXX, наричано по-нататък Изпълнител.

I. ПРЕДМЕТ

Чл.1(1). Възложителят възлага, а Изпълнителят приема да извърши: Извършване на строителни, изкопни и възстановителни работи при изграждане на топлопровод, одобрен с влязло в сила Разрешение за строеж №18/25.01.2016 г. на Община Пловдив, съгласно условията на настоящия договор.

II. СТОЙНОСТ

Чл.2(1). Прогнозната стойност на договора, възлиза на xxxxx (словом: xxxxxx) лева, без включен ДДС.

(2). Възлагането на конкретни дейности по настоящия договор ще се осъществява според условията, посочени в т.2 от Търговските условия, Приложение по чл.13.(2), т.5. от договора.

III. ЦЕНОВИ УСЛОВИЯ

Чл.3(1). Всички единични цени - позиции от XXXX до XXXX на договора, са съгласно посочените във финансовото предложение – приложение неразделна част от настоящия договор и включват всички транспортно-командировъчни разходи, разходи за нощувки, дневни и други присъщи разходи на Изпълнителя във връзка с изпълнението на договора.

Всички неописани, допълнително възникнали разходи от всякакъв тип, необходими за извършване на дейностите, предмет на настоящия договор, както и разходите по извършването на всички работи по отстраняването на виновно допуснати грешки, недостатъци и др., констатирани от Възложителя ще бъдат за сметка на Изпълнителя

IV. МЯСТО НА ИЗПЪЛНЕНИЕ

Чл.4(1). Мястото на изпълнение е на посочено от Възложителя местоположение на територията на гр. Пловдив

V. СРОКОВЕ

Чл.5(1). Срокът на действие на договора е за период от 12 месеца, или до изчерпване на стойността, съгласно чл. 2.(1)., като меродавно е събитието, което настъпи по-рано във времето.

(2). Срокът за изпълнение на конкретна заявка се определя съгласно т.3 от Търговските условия, Приложение по чл.11.(3), т.5. от настоящия договор.

(3). Срокът за изпълнение е посочен в двустранно подписаната заявка за доставка.

(4). В случай че Изпълнителят не изпълни дейностите в определените срокове и забавата продължава 10 (десет) или повече календарни дни, Възложителят има право да откаже изпълнението им . В този случай Възложителят (i) не носи отговорност за разходи и/ или вреди, претърпени от Изпълнителя във връзка с отказа; и (ii) не дължи възнаграждение на Изпълнителя за отказаната доставка. Отказът на доставката се прави с писмено уведомление от Възложителя, изпратено по факс (или имейл) до лицата за контакт на Изпълнителя.

VI. ПЛАЩАНЕ

Чл.6(1). Плащанията между страните се извършват при спазване на условията, уговорени в съответния раздел от Търговските условия.

(2). Плащанията от страна на Възложителя се извършват в срок до 45 (четиридесет и пет) календарни дни след изпълнение на условията за реализиране на плащане от съответния раздел на търговските условия.

(3). Плащанията по настоящия договор не могат да надхвърлят стойността на договора, определена в Чл. 2(1). от настоящия договор.

VII. ПРАВА И ЗАДЪЛЖЕНИЯ НА СТРАНИТЕ

Чл.7(1). В допълнение на правата и задълженията, уговорени в настоящия договор, страните притежават правата и имат задълженията, посочени в Търговските условия.

VIII. ГАРАНЦИОНЕН СРОК

Чл.8(1). Страните се съгласяват, че по отношение на гаранционния срок приложение намира съответния раздел от Търговските условия.

(2). Гаранционният срок на приетите изпълнени дейности, съгласно Наредба № 2 / 2003 г., е 60 (шестдесет) месеца, считано от датата на приемо-предавателния протокол за завършване и приемане на изпълнените дейности.

(3). Гаранционния срок влиза в сила считано от датата на ППП, за завършване и приемане на изпълнените дейности и доставки.

(4). Гаранционният срок остава в сила и след изтичане на срока посочен в чл.5(1). от настоящия договор.

IX. ГАРАНЦИЯ ЗА ИЗПЪЛНЕНИЕ

Чл.9(1). Страните се съгласяват, че по отношение на гаранцията за изпълнение приложение намира съответния раздел от Търговските условия

(2). При подписване на договора Изпълнителят предоставя гаранция за изпълнение на договора в размер на 3% от стойността на договора.

(3). Срокът на валидност на предоставената гаранция за изпълнение е не по-кратък от срока на действие на договора + гаранционния срок.

X. НЕИЗПЪЛНЕНИЕ И НЕУСТОЙКИ

Чл.10(1). В случай че някоя от страните не изпълни свое задължение съгласно договора, изправната страна има право на неустойка съгласно условията, предвидени в съответния раздел на Търговските условия.

(2). При неспазване на определения срок, ИЗПЪЛНИТЕЛЯТ дължи на ВЪЗЛОЖИТЕЛЯ неустойка, в размер на 0,5% на ден, до максимално 8% от стойността на заявката.

(3). Неустойката се прихваща от задължението към ИЗПЪЛНИТЕЛЯ след изпращане на уведомително писмо (документ за неустойка с обезщетителен характер) от ВЪЗЛОЖИТЕЛЯ.

XI. ТЕХНИЧЕСКИ ИЗИСКВАНИЯ

Чл.11(1). Приложимите технически изисквания са посочени в документа Технически изисквания и Техническо предложение към публична покана № 226-TP-16-TM-C-3, с предмет „Извършване на строителни, изкопни и възстановителни работи при изграждане на топлопровод, одобрен с влязло в сила Разрешение за строеж №18/25.01.2016 г. на Община Пловдив”, представяващи неразделна част от настоящия договор.

(2). В случаите на изпълнение на дейности, за които се изисква Изпълнителя да притежава съответни лицензи, удостоверения, разрешителни и т.н., то той се задължава да поддържа валидността им за срока на действие на договора.

(3). В случай, че при изпълнение на договорените дейности, се образуват отпадъци с опасен и/или неопасен произход, ИЗПЪЛНИТЕЛЯТ е задължен да ги приеме, ако разполага с необходимите разрешителни и лицензии от компетентни органи (МОСВ, МЗ, МИЕ) или да предаде за приемане на лице, притежаващо съответните разрешителни, съгласно ЗУО и ЗООС.

(4). Договорът да бъде изпълнен в съответствие с изискванията на чл. 31 от Регламент (ЕО) № 1907/2006 на Европейския парламент и на Съвета от 18 декември 2006 година, относно регистрацията, оценката, разрешаването и ограничаването на химикали (REACH).

(5). ИЗПЪЛНИТЕЛЯТ представя към всеки ППП и сертификат за качество на вложените материали при изпълнение на заявката.

XII. РАЗНИ

Чл.12(1). Адрес за кореспонденция и лице за контакт на Възложителя: п.код: 4003 гр. Пловдив, бул.Васил Левски №236, отдел „Топлопреносна мрежа“, лице за контакт: Татяна Гунчева тел.:032/ 301044, мобилен 088 2831044, имейл: tatiyana.guncheva@evn.bg., факс: 032/278 603.

(2). Адрес за кореспонденция и лица за контакт на на ИЗПЪЛНИТЕЛЯ: Адрес за кореспонденция: п.к: XXXX гр. XXXXXX, ул."XXXXXXXXXX" № XXXXXX. Лице за контакт XXXXXXXXXXXX, тел.:+359/XX/XXXXXXXX, факс:+359/XX/XXXXXXXX, мобилен 08XX/XXXXXXXX, имейл: xxxxxxxxxxxx@xxxxx.xxxxx.

(3). При промяна на данните, посочени по-горе, Изпълнителя се задължава своевременно да информира Възложителя в писмена форма. В случай че Възложителя не бъде уведомен за настъпилата промяна, всяко съобщение, изпратено до Изпълнителя на посочения по-горе адрес, се счита за надлежно изпратено.

(4). Дефиниции-термините, използвани в договора, имат значението, посочено в дефинициите на Търговските условия, освен ако контекстът налага друго значение.

(5). Всички спорове, възникнали във връзка с тълкуването и изпълнението на настоящия договор, ще бъдат решавани от страните в добронамерен тон чрез преговори, консултации и взаимноизгодни споразумения. Ако такива не бъдат постигнати, спорът ще бъде отнесен за разрешение от компетентния Районен, съответно Окръжен съд по седалището на Възложителя.

(6). Настоящият договор се сключи в два еднообразни екземпляра, по един за всяка от страните.

XIII. ПРИЛОЖЕНИЯ

Чл.13(1). Всички приложения, посочени по-долу се включват в този договор по подразбиране и представляват неделима част от него.

(2). Страните се споразумяват за следния приоритет на документи, които имат обвързваща сила в отношенията им по настоящия договор, като при противоречие между разпоредби на отделните документи се прилага разпоредбата на документа от по- горен ред:

1. Настоящият договор
2. Оферта, финансово предложение с Вх.№ от дата XXXXXX
3. Технически изисквания към публична покана № 226-ТР-16-ТМ-С-3, с предмет „Извършване на строителни, изкопни и възстановителни работи при изграждане на топлопровод, одобрен с влязло в сила Разрешение за строеж №18/25.01.2016 г. на Община Пловдив“
4. Техническо предложение към публична покана № 226-ТР-16-ТМ-С-3, с предмет „Извършване на строителни, изкопни и възстановителни работи при изграждане на топлопровод, одобрен с влязло в сила Разрешение за строеж №18/25.01.2016 г. на Община Пловдив“
5. Търговски условия към публична покана № 226-ТР-16-ТМ-С-3, с предмет „Извършване на строителни, изкопни и възстановителни работи при изграждане на топлопровод, одобрен с влязло в сила Разрешение за строеж №18/25.01.2016 г. на Община Пловдив“
6. Общи условия на закупуване на дружествата от групата EVN - Януари 2011;
7. Клауза за социална отговорност на дружествата от групата EVN - Януари 2011;
8. Мерки за безопасност при работа на външни фирми на територията на Възложителя;
9. Допълнителни мерки за безопасност при изпълнение на строително-монтажни работи и ремонтни дейности на територията на Възложителя.

ВЪЗЛОЖИТЕЛ :

.....
XXXXXXXXXXXXXXXXXX

.....
XXXXXXXXXXXXXXXXXX

ИЗПЪЛНИТЕЛ :

.....
XXXXXXXXXXXXXXXXXX

Банкова гаранция за участие/ изпълнение-мостра

Към публична покана

№ 226-ТР-16-ТМ-С-3, с предмет: "Извършване на строителни, изкопни и възстановителни работи при изграждане на топлопровод, одобрен с влязло в сила Разрешение за строеж №18/25.01.2016 г. на Община Пловдив"

Банкова гаранция за участие/ изпълнение – мострена бланка с одобрен от Възложителя текст.

<БАНКА >

До <ЕВН България Топлофикация ЕАД>

<Пловдив, ул. "Христо Г. Данов" №37>

БАНКОВА ГАРАНЦИЯ № XXXXXXXX ЗА ИЗПЪЛНЕНИЕ / УЧАСТИЕ НА ДОГОВОР ЗА ОБЩЕСТВЕНА ПОРЪЧКА / В ПРОЦЕДУРА НА ВЪЗЛГАНЕ НА ОБЩЕСТВЕНА ПОРЪЧКА

До нашето внимание беше сведено, че между нашия клиент XXXXXXXXXXXX и **ЕВН България Топлофикация ЕАД** предстои да сключи договор N XXXXXX с предмет XXXXXXXXXXXX. В съответствие с точка XXX на търговските условия, които са неразделна част от горепосочения договор, Изпълнителят се задължава преди подписването на договора да представи безусловна и неотменяема банкова гаранция за изпълнение.

Предвид гореизложеното ние <БАНКА> се задължаваме безусловно и неотменяемо, независимо от валидността и действието на горепосочения договор, отказвайки се от правото на всякакви възражения, без проучване на съответните законови отношения да Ви заплатим всяка сума, чийто максимален размер не надвишава

..... лева (с думи лева)

Заплащането на всяка сума по тази гаранция до максималния размер лева

(с думи лева) се извършва в срок от 3 работни дни след получаване на искане в писмена форма за плащане от името на **ЕВН България Топлофикация ЕАД** по посочена от Вас банкова сметка.

Нашият ангажимент по настоящата банкова гаранция автоматично се намалява с размера на всяко плащане, извършено по нея.

Настоящата банкова гаранция е валидна до и изтича изцяло и автоматично в случай, че до 17:00 часа на, искането Ви, предявено при горепосочените условия, не е постъпило в След тази дата ангажиментът на банката се обезсилва и се счита за окончателно приключен, независимо дали оригиналът на банковата гаранция е върнат в банката или не.

За всички спорове, произтичащи от тази гаранция ще бъде приложимо българското законодателство.

Общи условия на закупуване на дружествата от групата EVN

Доколкото в договора не е посочено нещо друго, то валидни са следните общи условия на закупуване. Търговските условия или общите условия на Изпълнителя, освен в случай, че не са изрично одобрени от Възложителя, няма да се прилагат, дори и те да не са изрично отхвърлени от Възложителя.

1. Всички договори както и изменения и допълнения към тях се сключват само в писмена форма. Всички устни споразумения между страните са недопустими, освен ако не са писмено потвърдени от Възложителя
2. В случай, че договорът се базира на предварителен разчет на разходите (предварителна оферта), изготвено от Изпълнителя и предоставен на Възложителя, то Изпълнителят ще се придържа към него, освен ако в предварителния разчет на разходите изрично не е посочено, че подлежи на промяна и е необвързващ.
3. Посочените в договора цени са твърди цени, не подлежат на промени, като доставките се извършват франко мястото на изпълнение, стоките са опаковани, застраховани, разтоварени. Всички рискове преминават върху Възложителя едва след като стоката е доставена и приета от Възложителя. До този момент всички рискове са за сметка на Изпълнителя. За място на изпълнение се счита посоченият в договора адрес за доставка/изпълнение на услугата.
4. Приемането на дадена доставка/услуга се счита за извършено единствено в случай, че е потвърдено от Възложителя в писмена форма чрез подписване на двустранен приемо-предавателен протокол (ППП).
5. Изпълнителят се задължава да гарантира и отговаря за това, че неговият персонал и подизпълнителите, които той наема, ще спазват законовите разпоредби относно опазване живота и здравето на работниците както и опазването на околната среда. Работещите имат правото на достъп единствено до посочените им от Възложителя участъци. Разпоредженията на строителния и монтажния надзор на Възложителя са задължителни и трябва да бъдат спазвани. Изпълнителят изрично се задължава че ще спазва всички законови и подзаконовни нормативни актове и ще упражнява контрол върху наетите от него или от неговите подизпълнители граждани на Република България и чуждестранни граждани съгласно съответното българско и европейско трудово законодателство. Преди започване на работата Изпълнителят трябва да докаже спазването на задълженията относно контрол чрез представянето на пълен комплект от съответните документи(разрешително за пребиваване, разрешително за работа, и др.) без изрична покана от страна на Възложителя, а също и да гарантира, че Възложителят и/или неговите служби и сътрудници няма да носят отговорност за неспазване на тези задължения, както и породени от това щети и искиове.
6. Изпълнителят се ангажира със задължението за всеобхватно координиране и сътрудничество с всички работещи на обекта. Изпълнителят се задължава да спазва всички нормативни актове регулиращи правата и задълженията на служителите, които включват, но не се ограничават само до Кодекс на труда, Закон за здравословни и безопасни условия на труд, Закон за устройство на територията, и по възможно най- добросъвестен начин да подкрепя дружествата от групата EVN като Възложители на строителните работи както и отговорните лица (координатори, ръководители-проект) при изпълнението на задълженията им. Целта е да бъде гарантирано реализирането на принципите за предотвратяване на опасности като се спазват всички указания на съответните служби за трудова медицина. Изпълнителят е длъжен да гарантира, че Възложителят и/или неговите служби и сътрудници няма да носят отговорност за възникналите вследствие на неспазване на тези задължения щети и искиове.
7. Изпълнителят гарантира за безупречното, съгласно договореностите, изпълнение на съответната доставка/услуга. Относно гаранция на стоката/услугата важат валидните законови разпоредби, освен в случай че в договора не е договорено нещо друго. Правото на претенция за гаранционен случай важи и за всички дефекти, настъпили в рамките на договорения гаранционен срок. Доказването на безупречното, съгласно договора, изпълнение е задължение на Изпълнителя. В случай, че във връзка с отстраняването на дефекти възникнат разходи по демонтаж и монтаж, както и други допълнителни разходи, то те са за сметка на Изпълнителя.
8. Изпълнителят отговаря за всички вреди, настъпили в резултат на действията или бездействието на Изпълнителя, неговия персонал, неговите подизпълнители или други помощни единици, в процеса на или по повод на изпълнение на доставката/услугата, както и за вреди, които са предизвикани от използваните от него материали или части от тези материали. Изпълнителят отговаря също за всички предадени му за монтаж или съхраняване от Възложителя или от други предприятия материали, строителни елементи или други предмети. При всички случаи Изпълнителят трябва да докаже, че той, неговият персонал, неговите подизпълнители или други помощни единици нямат вина. Това важи и за вреди възникнали вследствие на непредпазливост или неполагане на грижа на добър търговец. Изпълнителят се задължава, че всички искиове или претенции от страна на работници или трети лица, касаещи вреди, възникнали във връзка с изпълнение на договора да бъдат отправяни към Изпълнителя и гарантира, че Възложителят няма да носи отговорност. Изпълнителят се задължава за своя сметка да сключи съответната застраховка обща гражданска отговорност, която да покрива всички произтичащи от законовите разпоредби и от договора рискове при поемане на отговорност. Застрахователната защита трябва да покрива и отговорността за щети към трети лица на всички подизпълнители и наети от изпълнителя лица при изпълнението на договора.
9. Фактурите трябва да се изпращат на посочения в договора/заявката за тази цел адрес в един оригинален екземпляр и със задължително вписан номер на договора и/или заявката. Фактурите трябва да отговарят на актуалните данъчни изисквания, като особено важно е задължителното посочване на идентификационен номер по ДДС, както на Възложителя, така и на Изпълнителя, а така също отделно изписване на стойността на ДДС. Фактури, които не отговарят на тези условия, не са основание за дължимо плащане и Възложителят си запазва правото да ги върне обратно до Изпълнителя за корекция. Срокът на плащане започва да тече от постъпването на фактурите и на всички прилежащи към доставката/услугата документи при посочения в договора получател на стоката/услугата, при условие, че е налице регламентираното, съгласно договора, приемане на доставката/услугата посредством двустранно подписан PPP.
10. В случай, че изрично не е договорено нещо друго, то при частични доставки, или при частично изпълнение на услугите, е допустимо издаването на една обща фактура след цялостното изпълнение на договора. Плащанията се извършват не по-късно от посочения в

договора/заявката срок. Плащания, които са извършени в рамките на този срок, се считат като навреме извършени, относно договорени отстъпки, и не предизвикват последици от забава заради неспазване на срока за плащане. При просрочване на плащането от страна на Възложителя се прилага законовата лихва за забава при плащането съгласно чл. 86 от ЗЗД. Освен законовата лихва за забава Възложителят не дължи заплащане на други обезщетения и неустойки, освен в случаи на доказано умишлено виновно поведение.

11. В случай на цесия или залагане на вземане по договор за обществена поръчка, Изпълнителят е длъжен да уведоми писмено (не по факс или e-mail) Възложителя за сключени договори за цесия/ залог. В случай на цесия или залог Възложителят има право да начисли сума за обработка и поддържане в размер на 1% от прехвърленото вземане.

12. Право на задържане в полза на Изпълнителя не се допуска освен ако не е изрично законово уредено. Възложителят има право да прихваща собствени вземания, както и вземания, които Изпълнителят дължи на предприятия от концерната на Възложителя, от вземания, които се дължат към Изпълнителя.

13. Изпълнителят се задължава да пази като поверителна цялата информация и предоставената му документация (образци, чертежи, скици, данни в електронен вид, изчисления и др. подобни), станала му известна във връзка с процедурата, да я съхранява по надлежен начин, да я използва единствено във връзка с изпълнението на договора и да не я прави достъпни за трети лица, дотогава докато тя не стане публично известна или достъпна. При приемане на доставката/услугата предоставените му от Възложителя документи следва да бъдат върнати обратно в оригинал без да се правят копия от тях. На Изпълнителя може да се разреши само след изрично писмено съгласие от страна на Възложителя да публикува данни, свързани с проекта, или да назове името на Възложителя като негов клиент. В случай на неспазване на горе посочените задължения изпълнителят се задължава да заплати глоба в размер на 25 000 лева. Възложителят има право при неспазване на тези задължения да претендира и други обезщетения за вреди.

14. Изпълнителят гарантира, че доставките/услугите отговарят на съвременните технически постижения. Изпълнителят носи отговорност за всички възникнали щети, най-вече, но не единствено, свързани с IT- системи и/или данни на Възложителя, когато те не са на разположение, не са опазени в тайна или са изгубили целостта си.

15. Изпълнителят отговаря и гарантира, че чрез доставката/услугата няма да се нарушат правата на трети лица върху обекти на интелектуалната или индустриалната собственост. Възложителят не носи отговорност при възникнали евентуални претенции на трети лица в тази връзка и всички искове ще бъдат насочени към Изпълнителя.

16. Изпълнителят категорично се съгласява, че при изпълнение на този договор ще спазва Закона за защита на личните данни и подзаконовите нормативни актове и че всички данни, станали му известни във връзка с този договор, при необходимост могат да се предоставят на трети лица (като проектантски фирми, собственици на съоръжения, застрахователи и др. но не и на конкуренти) само при спазване на тези изисквания. Изпълнителят носи отговорност за това, че както неговите работници/служители така и всички онези, които предоставят услуги във връзка с изпълнението на договора, ще спазват разпоредбите на настоящите Общи условия на закупуване и законовите изисквания. Те трябва изрично да са информирани, че нарушаването на изискването за полагане на необходимата грижа и за пазене в тайна може да доведе до претенции за обезщетение както и подвеждане под административно-наказателна отговорност.

17. Възложителят, има право едностранно да прекрати договора без предизвестие в случай, че срещу Изпълнителя е открито производство по обявяване в несъстоятелност, или е обявен в несъстоятелност, както и когато върху имуществото му е наложен заповед или възбрана за погасяване на дълг. При оттеглянето си от договора Възложителят трябва да покрие разходите за извършените до момента доставки/услуги от Изпълнителя в случай, че Възложителят ще може да ги използва по предназначението им отбелязано в договора. В никакъв случай той не дължи като заплащане повече от това което е изпълнено.

18. Възложителят има право да прехвърли договорното отношение с всичките права и задължения на друго предприятие от концерната EVN. Изпълнителят няма право, освен в случай на предварително писмено съгласие от Възложителя, да прехвърля договора както цяло така и частично на трети лица и/или да ангажира подизпълнители.

19. Всички спорове възникнали във връзка с тълкуването и изпълнението на договора ще бъдат решавани от страните в добронамерен тон чрез преговори, консултации и взаимноизгодни споразумения. Ако такива не бъдат постигнати, спорът ще бъде отнесен за разрешение от компетентния Районен, съответно Окръжен съд по седалището на Възложителя. В сила е материалното право на страната по съдебна регистрация на Възложителя, като се изключва прилагането на Конвенцията на ООН за договорите за международни продажби на стоки и нормите на международното частно право. Езикът на договора е официалният език на страната по съдебна регистрация на Възложителя.

20. Ако някои разпоредби от тези Общи условия на закупуване са, или станат изцяло или отчасти недействителни или неосъществими, то това няма да засегне валидността на останалите разпоредби. На мястото на недействителните или неосъществими разпоредби страните се споразумяват за уреждане на взаимоотношенията по такъв начин, който е възможно най-близък до онова, което страните, са целели чрез станалата недействителна или неосъществима разпоредба от сключеното споразумение.

(Издание Юли 2014)

Клауза за социална отговорност на дружествата от групата на EVN

Изпълнителят декларира, че е запознат със съдържанието на по-долу посочените клаузи за социална отговорност, които са в сила също и за дружествата от групата EVN, и ще спазва същите при извършването на доставки/услуги. Възложителят е в правото си по всяко време да проверява спазването на това задължение. В случай на нарушение Възложителят има право да изиска преговаряне с цел възстановяване на договорното състояние. Ако в рамките на един месец Изпълнителят не изпълни това изискване или ако установеният недостатък не бъде премахнат или отстранен в рамките на определения или двустранно между страните съгласуван срок, Възложителят е в правото си незабавно да прекрати договора. Същото важи и в случай, че Изпълнителят отказва или възпрепятства провеждането на такива проверки. Освен това Изпълнителят се задължава да обвърже с изпълнението на следните основни положения и принципи своите доставчици, както и подизпълнители.

1. Спазване на човешките права. От нашите Изпълнители и техните подизпълнители се очаква те да признават Всеобщата Харта за правата на човека на ООН, както и да гарантират, че те по никакъв начин не са замесени в нарушения на човешките права.

2. Липса на детски и принудителен труд. Нашите Изпълнители и техните подизпълнители при производството на продуктите си и при извършване на услугите си се задължават да не използват или допускат детски, принудителен или друг недобровolen труд съгл. Конвенциите на Международната Организация на Труда (ILO).

3. Липса на дискриминация или тормоз на работното място. Към всеки сътрудник следва да бъде подхождано с респект и достойнство. Нито един сътрудник не трябва да бъде физически, психически, сексуално или словесно тормозен, дискриминиран или да бъде злоупотребявано с него поради неговата полава принадлежност, раса, религия, възраст, произход, увреждане, сексуална или политическа ориентация, мироглед.

4. Безопасни и здравословни условия на труд на работното място. Трябва да се гарантира, че нашите Изпълнители и техните подизпълнители гарантират на сътрудниците си безопасни и здравословни условия на труд, като спазват прилаганите за това закони и правилници. Трябва да се предостави свободен достъп до питейна вода, санитарни помещения, съответната пожарна защита, осветление, вентилация и ако е необходимо - подходящите лични предпазни средства. Сътрудниците се обучават да използват коректно личните предпазни средства и да познаят общите разпоредби за сигурност.

5. Трудово- и социално правни разпоредби. При изпълнение на поръчки нашите Изпълнители и техните подизпълнители са задължени да спазват валидните за съответната страна на изпълнение трудово- и социално правни разпоредби.

6. Прозрачност на работното време и възнаграждението. Работното време трябва да бъде в съответствие с приложимите закони. Сътрудниците на нашите Изпълнители и техните подизпълнители трябва да имат трудови договори, в които да е фиксирано работното време и възнаграждението.

7. Защита на околната среда. Ние очакваме от нашите Изпълнители и техните подизпълнители в рамките на тяхната предприемаческа дейност да спазват приложимите закони, подзаконовни нормативни актове и правилници за опазване на околната среда и при предоставяне на услуги/ доставки съответно да преценяват икономическите, екологичните и социалните аспекти и по този начин да вземат предвид принципите на устойчивото развитие.

8. Намаляване на използването на ресурси, отделяне на отпадъци и емисии. Постоянното подобряване на ефективното използване на ресурсите е важна съставна част на управлението и фирменото ръководство. Нашите Изпълнители и техните подизпълнители трябва да минимизират отделянето на отпадъци от всякакъв вид, както и отделяне на всички емисии във въздуха, водата или почвата.

9. Високи етични стандарти. Ние очакваме от нашите Изпълнители и техните подизпълнители да демонстрират високи стандарти на фирмена етика, да спазват съответните национални закони (особено трудовоправните и картелните разпоредби, както и разпоредбите за защита на конкуренцията и правата на потребителите) и по никакъв начин да не се въвличат или да участват в корупционни схеми, лъжа или изнудване.

10. Прозрачни бизнес отношения. Нашите Изпълнители и техните подизпълнители не трябва нито да предлагат нито да изискват, нито да гарантират, нито да приемат подаръци, плащания или други предимства от подобен род или облаги, които може да са предназначени да подтикнат дадено лице да наруши задълженията си.

11. Право за провеждане на събрания и стачки. Работниците и служителите на нашите Изпълнители и техните подизпълнители трябва да имат възможност в рамките на законовите разпоредби на страната, в която те работят, да участват в събрания и стачки, без да се страхуват от последствия

(Издание Януари 2011)

МЕРКИ ЗА БЕЗОПАСНОСТ

при работа на външни фирми на територията на Възложителя

С Мерките за безопасност се определят изискванията и задълженията, които страните приемат да изпълняват за осигуряване на здравословни и безопасни условия на труд на работниците, назначени от Изпълнителя, както и живота и здравето на други лица, които се намират в района на извършваната от тях дейност.

Изпълнителят е задължен да спазва изискванията на *Закона за здравословни и безопасни условия на труд, Правилника за безопасност и здраве при работа в електрически и топлофикационни централи и по електрически мрежи, Правилник за безопасност при работа в неелектрически уредби на електрически и топлофикационни централи и по топлопреносни мрежи и хидротехнически съоръжения* и други нормативни документи, регламентиращи изисквания за безопасно изпълнение на дейността.

1. Преди допускане до работа Изпълнителя предоставя на Възложителя списък на лицата, които ще работят на обекта, в т.ч.: на лицата, имащи право да бъдат изпълнители и/или отговорни ръководители при работа по наряд; на лицата, имащи право да бъдат изпълнители и/или отговорни ръководители при работа по огневи наряд /ако е необходимо издаването на такъв/. В списъка да бъдат вписани притежаваните от тях квалификационни групи по безопасност на труда.

2. Преди допускане до работа Изпълнителя представя на Възложителя валидни удостоверения за притежавана квалификационна група по безопасност на труда на лицата, които ще работят на обекта.

3. Представител на Възложителя провежда начален инструктаж на лицата, които ще работят на обекта в съответствие с мястото и конкретните условия на работа. Инструктажа се документира в съответната Книга за инструктаж.

4. При голяма численост на бригадата началния инструктаж се провежда на отговорния ръководител /отговорник на бригадата/. Преминалият начален инструктаж отговорен ръководител /отговорник на бригадата/ провежда начален инструктаж на работниците от бригадата, документиран в съответния дневник.

5. Не се допускат до работа лица, които ще работят на обекта, които не притежават необходимите знания и умения и/или не са инструктирани по правилата за осигуряване на здравословни и безопасни условия на труд.

6. Лицата, които ще работят на обекта нямат право да преместват и отстраняват средствата за сигнализация и колективна защита /прегради, предупредителни табели, ограждения и др.под./, както и да разширяват работното място извън обозначения и сигнализиран район.

7. Изпълнителят носи пълна отговорност за безопасното изпълнение на работата от неговите работници, вкл. за осигуряване и ползване на подходящи безопасни инструменти, лични предпазни средства, облекла и др., както и за квалификацията, обучението и инструктажите на персонала си.

8. Ежедневно и след окончателното приключване на работата персонала на Изпълнителя, работещ на обекта, почиства работното място.

9. Машините и апаратите, които ще се използват, да са в добро техническо състояние, да са преминали съответно техническо обслужване и да са безопасни за използване.

10. Чрез контролиращ персонал, от страна на Възложителя, се осъществява периодичен контрол по спазване на правилата и изискванията за безопасност на труда. При констатиране на нарушения на правилата за безопасна работа от лицата, които ще работят на обекта, контролиращия персонал следва да уведоми ръководителя на обекта, за вземане на мерки за отстраняване на нарушенията, включително спиране на работата. Кондтатацията следва да бъде в писмен вид, чрез двустранно подписан констативен протокол.

11. Работата следва да се спре в случай или при вероятност от възникване на опасност за здравето и живота на работещите, до отстраняване на опасността.

12. В случай на трудова злополука, следва да се уведоми веднага Възложителя /отдел Охрана на труда/ както и да окаже съдействие за изясняване на обстоятелствата и причините за злополуката.

13. Загубите, причинени от влошаване на качеството и/или удължаване сроковете на извършваните работи поради отстраняване на отделни лица или спиране работата на групи за допуснати нарушения на изискванията на Правилниците и инструкциите по безопасността на труда, са за сметка на Изпълнителя.

Настоящите мерки за безопасност са изготвени в изпълнение изискванията на чл.14, чл.16, т.8 и чл.18 от *Закона за здравословни и безопасни условия на труд*, чл.5 от *Правилник за безопасност и здраве при работа в електрически уредби на електрически и топлофикационни централи и по електрически мрежи*, чл.5 от *Правилник за безопасност при работа в неелектрически уредби на електрически и топлофикационни централи и по топлопреносни мрежи и хидротехнически съоръжения* и за координиране на работата при извършване на дейности от външни фирми и организации за EVN България .

Участник:.....

Подпис с правна сила:

Дата Гр.

ДОПЪЛНИТЕЛНИ МЕРКИ ЗА БЕЗОПАСНОСТ**при изпълнение на строително-монтажни работи и ремонтни дейности на територията на Възложителя****I. ОБЩИ ПОЛОЖЕНИЯ**

С "Мерките за безопасност при изпълнение на строително – монтажни и ремонтни дейности" се определят изискванията и задълженията, които страните приемат да изпълняват за осигуряване на здравословни и безопасни условия на труд на работниците, назначени от Изпълнителя, както и живота и здравето на други лица, които се намират в района на извършваната от тях дейност.

Длъжностните лица от страна на Възложителя и на Изпълнителя, които ръководят и управляват трудовите процеси, отговарят за осигуряване на здравословни и безопасни условия на труд в ръководените от тях дейности, съобразно изискванията на Закона за здравословни и безопасни условия на труд, Правилника за безопасност и здраве при работа в електрически и топлофикационни централи и по електрически мрежи, Правилник за безопасност при работа в неелектрически уредби на електрически и топлофикационни централи и по топлопреносни мрежи и хидротехнически съоръжения, Наредба № 2 за минималните изисквания за здравословни и безопасни условия на труд при извършване на строителни и монтажни работи, Наредба №7 за минималните изисквания за ЗБУТ на работните места и при ползване на работно оборудване, Наредба № РД-07-2 от 16.12.2009 г. за условията и реда за провеждането на периодично обучение и инструктаж на работниците и служителите по правилата за осигуряване на здравословни и безопасни условия на труд, НАРЕДБА № Из-2377 от 15.09.2011 г. за правилата и нормите за пожарна безопасност при експлоатация на обектите, ДВ, бр. 81 от 2011 г. и други нормативни документи, регламентиращи изисквания за безопасно изпълнение на дейността.

II. ЗАДЪЛЖЕНИЯ НА ВЪЗЛОЖИТЕЛЯ

1. Да провежда начален инструктаж на персонала на Изпълнителя според изискванията на Наредба № РД-07-2 от 16.12.2009 г. за условията и реда за провеждането на периодично обучение и инструктаж на работниците и служителите по правилата за осигуряване на здравословни и безопасни условия на труд, в съответствие с мястото и конкретните условия на работа, включително за безопасния и най-кратък маршрут от портала до работното място.
2. Да осигурява издаването на наряд за работа, в съответствие с конкретните условия и съобразно реда, установен от правилниците по безопасност на труда.
3. Да извършва и оформя първоначалното допускане на работниците до работното място.
4. Да изисква от Изпълнителя списък на лицата, които ще работят по договора, в т.ч.: на лицата, имащи право да бъдат изпълнители и/или отговорни ръководители при работа по наряд; на лицата, имащи право да бъдат изпълнители и/или отговорни ръководители при работа по огневи наряд /ако е необходимо издаването на такъв/. В списъка да бъдат вписани притежаваните от тях квалификационни групи по безопасност на труда.
5. Да осигурява безопасно ел.захранване на електроженовите апарати и др. съоръжения на Изпълнителя, като се спазват всички изисквания към временно монтирани ел.уредби и изискванията на Глава двадесет и четвърта, раздел IX от Правилник за безопасност и здраве при работа в електрически и топлофикационни централи и по електрически мрежи.
6. Чрез контролиращ персонал /дежурен оперативен и ръководен по събарянията/ да осъществява периодичен контрол по спазване на правилата и изискванията за техническа безопасност и хигиена на труда. При установяване на нарушения на ПБЗР от работниците на Изпълнителя, да бъдат уведомявани ръководител отдел ТЕ, отговорния ръководител на проекта и Център по безопасност на труда и противопожарната безопасност - СВ, за вземане на мерки, включително спиране на работата.
7. Да информира своевременно Изпълнителя за вътрешни разпореджания и/или превключвания, които са свързани с неговата безопасна работа.
8. Да осигурява временни пропуски /достъп/ на работниците и транспортните средства на Изпълнителя до работното място.

III. ЗАДЪЛЖЕНИЯ НА ИЗПЪЛНИТЕЛЯ

1. Предоставя на Възложителя списък на лицата, които ще работят по договора, в т.ч.: на лицата, имащи право да бъдат изпълнители и/или отговорни ръководители при работа по наряд. В списъка да бъдат вписани притежаваните от тях квалификационни групи по безопасност на труда. Да определи поименно лицата, които могат да бъдат отговорни ръководители и/или изпълнители по огневи наряд и наряд за изпълнение на газоопасни работи.
2. Да осигурява присъствието на целия си персонал на началния инструктаж, провеждан преди започване на работа, както и на други инструктажи, провеждани от Възложителя.

3. Да провежда периодичен инструктаж на своите работници.
4. При работа на територията на дружеството да обезопасява района и поставя предупредителни табели и/или ограждения, като сигнализира точно работното място, за да ограничи достъпа на други лица до работната площадка.
5. Отговорният ръководител и/или изпълнителят на работата да приема работното място от допускащия, като проверява изпълнението на техническите мероприятия за обезопасяване, както и тяхната достатъчност.
6. Носи пълна отговорност за безопасното изпълнение на работата от неговите работници, вкл. за осигуряване и ползване на подходящи безопасни инструменти, лични предпазни средства, облекла и др.
7. Да не премества и да не отстранява средствата за сигнализация и колективна защита /прегради, предупредителни табели, ограждения и др.под./ . Да не разширява работното място извън обозначения и сигнализиран район.
8. Да изпълнява работата така, че да не затруднява оперативния персонал при извършване на обход и обслужване на работещите съоръжения и съоръженията в резерв, както и работата на други групи.
9. По своя преценка и в съответствие с нормативните документи може да изиска или изпълни и други мерки за осигуряване на безопасна работа.
10. Да осигурява пожарната безопасност, вкл. два часа след приключване на огневите работи наблюдава мястото, където те са били извършвани.
11. Не се допуска извършване на земни работи със строителни машини на разстояние, по-малко от 0,2 m от подземни мрежи или съоръжения.
12. Земните изкопи да се укрепват съгласно изискванията на Наредба №2/22.03.2004г.
13. За влизане и излизане от изкопа да се поставят стълби с широчина най-малко 0,7 m така, че горният им край да е на височина 1,0 m над терена.
14. Преди започване на работа в изкопи с дълбочина, по-голяма от 1,5 m, да проверява устойчивостта на откосите или укрепването.
15. Организира извозването на земните маси и строителни отпадъци извън обекта в законно регламентирани депа за такива отпадъци.
16. Работите да се извършват задължително в екип от най-малко 2 работници.
17. За изпълнение на работите на височина над 1,50 m да изгражда скеле, отговарящо на изискванията на Наредба № 2 за минималните изисквания за здравословни и безопасни условия на труд при извършване на строителни и монтажни работи. Да взема мерки, предотвратяващи изпускането на инструменти, материали и др. приспособления.
18. При работи по покриви да се подсигурава безопасността на работещите с талпи или по друг начин.
19. При невъзможност за определяне на точното местоположение на подземните мрежи и съоръжения или когато има съмнения за верността на подземния кадастър, ръчно да се изкопават шурцове, перпендикулярно на трасетата на подземните мрежи, за установяване действителното местоположение и вида на подземните мрежи и съоръжения.
20. Ежедневно и след окончателното приключване на работата да почиства работното място от отпадъци и инструменти.
21. Ежедневно да попълва бланката „Строителен доклад“. Данните от бланката са валидни, ако в края на работния ден е подписана от отговорните представители на възложителя и изпълнителя.
22. Да не допуска замърсяване на пътищата около работната площадка и около централата от пътно-строителна техника и механизация. При допуснато замърсяване Изпълнителят е длъжен за своя сметка да организира незабавното почистване.
23. Машините и апаратите и механизацията, които ще се използват, да са в добро техническо състояние, да са преминали съответно техническо обслужване и проверки и да са безопасни за използване. Обслужващия ги персонал да притежава необходимата за това актуални свидетелства за правоспособност и квалификационни групи по безопасност.
24. Да следи за изпълнението изискванията на Правилника по безопасност на труда при заваряване и рязане на метали, Правилника за безопасност при работа в неелектрически уредби на електрически и топлофикационни централи и по топлопреносни мрежи и хидротехнически съоръжения, Правилника за безопасност и здраве при работа в електрически и топлофикационни централи и по електрически мрежи, Наредба № 2 за минималните изисквания за здравословни и безопасни условия на труд при извършване на строителни и монтажни работи, Наредбата за безопасната експлоатация и техническия надзор на повдигателни съоръжения и др. нормативни документи, регламентиращи изисквания за безопасно изпълнение на дейността.
25. В случай на трудова злополука да окаже първа медицинска помощ , да уведоми веднага прекия си ръководител и Възложителя в лицето на началник –смяна ТЕЦ, Ръководителя на проекта и Инспектора ЗБР – СВ , както и да окаже съдействие за изясняване на обстоятелствата и причините за злополуката.
26. Телефони за контакти и уведомяване на длъжностни лица и служби:

№	Име, фамилия	длъжност	вътр. телефон	моб./гр. телефон
1	инж. Татяна Гунчева	Ръководител екип Ново присъединяване	41 044	088/2 831044
2	инж. Димитър Иванов	Отговорник по договора -ТМ	41493	088/2 8 32158
3	инж. Николай Иванов	Сътрудник отдел Център по безопасност на труда	44018	088/2 834 018
4	инж. Димитър Димитров	Сътрудник ПАБ – ТМ	41162	088/2 831 162
5	III РСПАБ (Противопожарна охрана)			/032/ 932203, 160
6	Полиция			/032/ 150
7	Спешна помощ			/032/ 112

IV. ДОПЪЛНИТЕЛНИ РАЗПОРЕДБИ

1. Изпълнителят да се записва за начало и край на работата ежедневно – в оперативния дневник на дежурния Началник смяна или Оператор ГЕТ в ТЕЦ.
2. При работа по наряд издаден от упълномощени лица на Възложителя , съгласно Правилника за безопасност и здраве при работа в електрически и топлофикационни централи и по електрически мрежи, Изпълнителят на работата и дежурния Оператор ГЕТ в ТЕЦ откриват и закриват наряда за начало и край на работата ежедневно – документирано с дата, час и подписи в самия наряд и в оперативния дневник на дежурния Оператор ГЕТ в ТЕЦ.
2. Работите по изпълнението предмета на договора се организират и извършват само в работни дни, от 08:00 до 17:00 часа.
3. През южния транспортен портал на ТЕЦ „ Север” ще преминават само транспортни средства на Изпълнителя. Персонала на Изпълнителя ще преминава през западния портал.
4. Загубите, причинени от влошаване на качеството и удължаване сроковете на извършваните работи поради отстраняване на отделни лица или спиране работата на групи за допуснати нарушения на изискванията на Правилниците и инструкциите по безопасността на труда, са за сметка на Изпълнителя.
5. Движението в района на дружеството да става по най-прекия път до работното място, като се внимава за отворени шахти, движещи се МПС или други опасности, застрашаващи здравето и живота на работещите.
6. Пушенето в района на дружеството да става само на обозначените за целта места.
7. Работата да се прекрати в случай или при вероятност от възникване на опасност за здравето и живота на работещите, до отстраняване на опасността.

Настоящите мерки за безопасност са изготвени в изпълнение изискванията на Закона за здравословни и безопасни условия на труд /чл.14, чл.16, чл.18, чл.19/ за координиране на действията по осигуряване на безопасност и здраве при работа.

Участник:.....

Подпис с правна сила:

Дата

Гр.