

## ПРОЦЕДУРНО ОПИСАНИЕ

към процедура чрез **публично състезание № 153-EP-20-CE-D-3**, с предмет: **„Доставка и монтаж на нови, неупотребявани инструментални шкафове, държачи за кабели, подложки за монтаж на шкафове и осигуряващи системи с колани за автомобили“**

### I. ОБЩИ УСЛОВИЯ И АДМИНИСТРАТИВНИ ИЗИСКВАНИЯ

#### 1. Правно основание и мотиви за прилагане на процедурата:

Възложителят прилага процедурата за възлагане на настоящата обществена поръчка на основание чл.18, ал. 1, т. 12 във връзка с чл. 20, ал. 2, т. 2 от ЗОП като провежда процедурата „публично състезание“.

#### 2. Административни изисквания и основания за отстраняване:

##### 2.1. Административни изисквания за участие в процедурата:

Участник в настоящата процедура може да бъде всяко българско или чуждестранно физическо или юридическо лице, техни обединения и всички други образувания, които отговарят на условията, посочени в Закона за обществените поръчки (ЗОП), Правилника за прилагането на закона за обществените поръчки (ППЗОП) и предварително обявените от възложителя условия.

Всеки участник в процедурата има право да представи само една оферта. Лице, което участва в обединение или е дало съгласие и фигурира като подизпълнител в офертата на друг участник, не може да подава самостоятелна оферта. Едно физическо или юридическо лице може да участва само в едно обединение. Свързани лица по смисъла на § 2, т. 45 от ДР на ЗОП, не могат да бъдат самостоятелни участници в процедурата.

Клон на чуждестранно лице може да е самостоятелен кандидат или участник в процедурата, ако може самостоятелно да подава оферти и да сключва договори съгласно законодателството на държавата, в която е установен.

##### 2.2. Основания за отстраняване, свързани с личното състояние на икономическите оператори:

Възложителят прилага основанията за отстраняване по чл. 54, ал. 1 от ЗОП, възникнали преди или по време на процедурата, както и съобразно чл. 57 от ЗОП.

Основанията за отстраняване, свързани с личното състояние, се прилагат по отношение на всеки икономически оператор – участник, член на обединение, трето лице и/или подизпълнител.

Основанията за отстраняване по чл. 54, ал. 1, т. 1, 2, 7 от ЗОП се отнасят за лицата, които представляват съответния икономически оператор, както и за членовете на неговите управителни и надзорни органи съгласно регистъра, в който е вписан, ако има такъв, или съгласно документите, удостоверяващи правосубектността му. Когато в състава на тези органи участва юридическо лице, основанията се отнасят за физическите лица, които го представляват съгласно регистъра, в който е вписано юридическото лице, ако има такъв, или съгласно документите, удостоверяващи правосубектността му.

Когато икономическият оператор или юридическо лице в състава на негов контролен или управителен орган се представлява от физическо лице по пълномощие, основанията по чл. 54, ал. 1, т. 1, 2, 7 от ЗОП се отнасят и за това физическо лице.

Основанията за отстраняване по чл. 54, ал. 1, т. 3 – 6 от ЗОП се отнасят за съответния стопански субект.

##### 2.3. Други основания за отстраняване:

От процедурата ще бъде отстранен всеки участник, за когото се установи наличие на едно или повече от обстоятелствата по чл. 107 от ЗОП.

Съгласно чл. 35а, ал. 3 от ППЗОП от процедурата ще бъде отстранен всеки участник, който при поискване от страна на възложителя, не потвърди и/или не удължи срокът на валидност на офертата си.

##### 2.4. Деклариране, уведомяване и мерки за доказване на надеждност:

Обстоятелствата, представляващи основания за отстраняване, свързани с личното състояние на икономическите оператори, както и тези, представляващи специфични национални основания за отстраняване от процедурата се декларират чрез Единен европейски документ за обществени поръчки (ЕЕДОП), в който се представя изискуемата информация в Част III.

Обстоятелствата по чл. 54, ал. 1, т. 1, 2, 7 се декларират от съответните задължените лица по чл. 54, ал. 2 и ал. 3 от ЗОП и съобразно чл. 40 от ППЗОП.

Обстоятелствата по чл. 54, ал. 1, т. 3 – 6 от ЗОП се декларират най-малко от едно лице, което може самостоятелно да представлява съответния стопански субект.

За доказване липсата на основания за отстраняване се представят документите по чл. 58 от ЗОП. Документи за доказване се предоставят от избрания изпълнител преди сключване на договор за възлагане на поръчката или при условията на чл. 67, ал. 5 от ЗОП т.е. при изискване от страна на възложителя, когато това е необходимо за законосъобразното провеждане на процедурата.

Възложителят няма да изисква документи, до които има достъп по служебен път или чрез публичен регистър, или могат да бъдат осигурени чрез пряк и безплатен достъп да националните бази данни на държавите членки.

Съгласно чл. 46 от ППЗОП участниците са длъжни да уведомят писмено възложителя в 3-дневен срок от настъпване на обстоятелство по чл. 54, ал. 1, чл. 101, ал. 11 ЗОП.

Участник, за когото са налице основанията за отстраняване, свързани с личното състояние, има право да предприеме мерки за доказване на надеждност съгласно чл. 56, ал. 1 от ЗОП. Когато мерките за доказване на надеждност са предприети преди подаване на офертата за участие, същите се описват в ЕЕДОП. Като доказателства за надеждността на участника се представят документите по чл. 45, ал. 2 от ППЗОП.

## **II. УСЛОВИЯ НА ОБЩЕСТВЕНАТА ПОРЪЧКА**

### **1. Кратко описание:**

Дейностите, предмет на възлагане, се изразяват в периодични доставки и монтаж на прогнозното количество от 35 броя нови неупотребявани инструментални шкафове, държачи за кабели и подложки.

### **2. Финансови условия:**

Прогнозната стойност на поръчката е 97 396,00 лв. без включен ДДС.

### **3. Критерии за подбор:**

#### **3.1. Обединения, които не са юридически лица:**

При участие на объединения, които не са юридически лица, съответствието с критериите за подбор се доказва от объединението участник, а не от всяко от лицата, включени в него, с изключение на съответна регистрация, представяне на сертификат или друго условие, необходимо за изпълнение на поръчката, съгласно изискванията на нормативен или административен акт и съобразно разпределението на участието на лицата при изпълнение на дейностите, предвидено в договора за създаване на объединението.

#### **3.2. Използване на капацитета на трети лица и подизпълнители:**

Съгласно чл. 65 от ЗОП, всеки участник може да се позове на капацитета на трети лица по отношение на критериите, свързани с техническите и професионални способности. Трети лица могат да бъдат предвидените подизпълнители, както и други лица, независимо от правната им връзка с участника. Участникът трябва да може да докаже, че ще разполага с ресурсите на третите лица, като представи документи за поетите от тях задължения. Третите лица трябва да отговарят на съответните критерии за подбор, за доказването на които участникът се позовава на техния капацитет, и за тях да не са налице основанията за отстраняване от процедурата.

Съгласно чл. 66 от ЗОП, когато участник предвижда използването на подизпълнители, те трябва да отговарят на критериите за подбор съобразно вида и дела от поръчката, който ще изпълняват и за тях да не са налице основанията за отстраняване от процедурата. Участникът следва да посочи всеки подизпълнител, както и данни за вида и дела на дейностите от поръчката, които ще му бъдат възложени. В този случай участникът трябва да представи доказателство за поетите от подизпълнителите задължения.

#### **3.3. Деклариране и доказване на съответствие с критериите за подбор:**

При подаване на офертата съответствието с критериите за подбор се декларира чрез ЕЕДОП.

Документи за доказване се предоставят преди сключване на договор за възлагане на поръчката или при условията на чл. 67, ал. 5 от ЗОП т.е. при изискване от страна на възложителя, когато това е необходимо за законосъобразното провеждане на процедурата.

Няма да бъдат изисквани документи, които вече са били предоставени и са актуални към момента на сключване на договора, до които възложителят има достъп по служебен път или чрез публичен регистър, или могат да бъдат осигурени чрез пряк и безплатен достъп да националните бази данни на държавите членки.

### **4. Сключване на договор:**

Възложителят сключва писмен договор за възлагане поръчката при условията на чл. 112 от ЗОП, с участника, определен за изпълнител в съответствие с чл. 109 от ЗОП.

#### **4.1. Гаранция за изпълнение:**

Предвижда се гаранция за добро изпълнение на договора в размер на 5 % от стойността му без ДДС. Гаранцията се предоставя при условията на чл. 111, ал. 5 – 8 от ЗОП, под формата на банкова гаранция, застраховка, която обезпечава изпълнението чрез покритие на отговорността на изпълнителя или парична сума, депозирана по сметка на възложителя.

Когато се предоставя банкова гаранция или застраховка, същата следва да бъде във форма, предварително съгласувана с възложителя.

Условията за представяне, задържане и освобождаване на гаранцията са подробно разписани в проекта на договор.

#### **4.2. Документи за сключване:**

Преди сключване на договор, избраният изпълнител следва да представи:

- необходимите документи и гаранция по чл. 112, ал. 1 и ал. 10 от ЗОП;

- необходимите декларации и/или документи по Закона за мерките срещу изпирането на пари (ЗМИП);  
Съгласно чл. 70 от ППЗОП, когато определеният за изпълнител е неперсонифицирано обединение на физически и/или юридически лица, преди сключване на договора следва да представи на възложителя заверено копие от удостоверение за данъчна регистрация и регистрация по БУЛСТАТ или еквивалентни документи съгласно законодателството на държавата, в която обединението е установено.

Възложителят няма да изисква документи, които вече са били предоставени и са актуални към момента на сключване на договора, до които има достъп по служебен път или чрез публичен регистър, или могат да бъдат осигурени чрез пряк и безплатен достъп да националните бази данни на държавите членки. Когато

#### **4.3. Срок на действие:**

Договорът ще бъде сключен за период от 12 (дванадесет) месеца или до изчерпване на стойността му, което от двете събития настъпи по-рано. Стойността на договора ще съответства на прогнозната стойност на поръчката.

### **III. УКАЗАНИЯ ЗА ПОДГОТОВКА НА ОФЕРТАТА**

#### **1. Общи изисквания:**

За участие в процедурата, всеки участник следва да представи оферта, изготвена в съответствие с условията на ЗОП и ППЗОП, както и с изискванията на възложителя, обективирани в обявлението и документацията за обществената поръчка.

Всички документи, съдържащи се в офертата, се изготвят и представят на български език. ЕЕДОП се представя в електронен вид, надлежно подписан с електронен подпис, а техническото и ценовото предложение се представят в оригинал, надлежно подписани от оправомощените за това лица.

Съгласно чл. 102, ал. 1 от ЗОП, участниците могат да посочат в офертите си информация, която смятат за конфиденциална във връзка с наличието на търговска тайна. В тези случаи в офертата се прилага декларация за конфиденциалност и информацията няма да бъде разкривана от възложителя. Участниците следва да имат предвид, че не могат да се позовават на конфиденциалност по отношение на предложенията от офертите им, които подлежат на оценка.

С подаването на оферти се счита, че участниците се съгласяват с всички условия на възложителя, в т.ч. с определения в обявлението срок на валидност на офертите и с проекта на договор.

#### **2. Съдържание:**

За участие в настоящата процедура следва да бъде подготвена оферта, съдържаща най-малко следните документи и информация:

- Опис на представените документи по чл. 47, ал. 3 от ППЗОП;
- ЕЕДОП в съответствие с изискванията на чл. 67 от ЗОП и условията на възложителя;
- Техническо предложение в съответствие с изискванията на чл. 39, ал. 3, т. 1 от ППЗОП и условията на възложителя;
- Ценово предложение в съответствие с изискванията на чл. 39, ал. 3, т. 2 от ППЗОП и условията на възложителя;
- При участници обединения се прилагат документи по чл. 37, ал. 4 от ППЗОП;
- Когато е приложимо се прилагат и доказателства за предприети мерки за надеждност;

#### **3. Комплектуване и представяне:**

Съгласно чл. 47, ал. 1 и ал. 2 от ППЗОП, офертата се представя в запечатана непрозрачна опаковка, от участника, или от упълномощен от него представител – лично или чрез пощенска или друга куриерска услуга с препоръчана пратка с обратна разписка, на адреса, посочен от възложителя в обявлението за обществена поръчка. Върху опаковката се посочват: наименованието на участника, включително участниците в обединението, когато е приложимо; адрес за кореспонденция, телефон и по възможност електронен адрес и факс; наименованието на обществената поръчката и по възможност референтен номер на възложителя;

Обозначение на опаковката:

#### **Получател:**

**Електроразпределение Юг ЕАД**  
гр. Пловдив 4000, ул. Христо Г. Данов №37  
Деловодство – на вниманието на отдел СЕ

#### **Относно:**

**Оферта за участие в обществена поръчка № 153-EP-20-CE-D-3, с предмет: „Доставка и монтаж на нови, неупотребявани инструментални шкафове, държачи за кабели, подложки за монтаж на шкафове и осигуряващи системи с колани за автомобили“**

**Подател:**

**Наименование на участника:...**

**Адрес за кореспонденция: ...**

**Имейл: ...**

**Телефонен номер: ...**

Съгласно чл. 47, ал. 3 и ал. 6 от ППЗОП, запечатаната непрозрачна опаковка включва документите по чл. 39, ал. 2 и ал. 3 от ППЗОП и опис на представените документи, като не е необходимо ценовото предложение да се представя в отделен плик.

Разпоредбата на чл. 47 от ППЗОП е императивна и неспазването ѝ при комплектуване на документите за участие е основание за отстраняване от процедурата.

Офертата следва да бъде представена на адреса, посочен в обявлението за обществена поръчка преди часа и датата, посочени като краен срок за представяне на оферти. До изтичане на срока за подаване на оферти всеки участник в процедурата може да промени, допълни или да оттегли офертата си.

Съгласно чл. 48, ал. 3 от ППЗОП, оферти, които са представени след изтичане на крайния срок за получаване или са в незапечатана опаковка или в опаковка с нарушена цялост, няма да бъдат приемани от възложителя.

#### **4. Указания за подготовка и представяне на ЕЕДОП:**

Съгласно чл. 67, ал. 1 от ЗОП участникът декларира липсата на основанията за отстраняване и съответствие с критериите за подбор чрез представяне на ЕЕДОП. В него се предоставя съответната информация, изисквана от възложителя, и се посочват националните бази данни, в които се съдържат декларираните обстоятелства, или компетентните органи, които съгласно законодателството на държавата, в която икономическият оператор е установен, са длъжни да предоставят информация.

В зависимост от начина и формата на участие ЕЕДОП се представя за всеки икономически оператор (участник, член на обединение, трето лице и/или подизпълнител) съобразно чл. 67, ал. 2 и ал. 6 от ЗОП.

Обстоятелствата, свързани с основанията за отстраняване и критериите за подбор се декларират в ЕЕДОП от лицата, представители на съответния икономически оператор съобразно чл. 40 – 41 от ППЗОП.

Съгласно чл. 41, ал. 1 от ППЗОП, когато лицата по чл. 54, ал. 2 и ал. 3 от ЗОП са повече от едно и за тях няма различие по отношение на обстоятелствата по чл. 54, ал. 1, т. 1, 2 и 7 от ЗОП, ЕЕДОП може да се подпише само от едно от тези лица, при условие, че подписващият разполага с информация за достоверността на декларираните обстоятелства по отношение на останалите задължени лица.

Когато документи, свързани с участие в обществената поръчка, се подават от лице, което представлява участника по пълномощие, в ЕЕДОП се посочва информацията относно обхвата на представителната му власт.

ЕЕДОП се изготвя по стандартен образец, утвърден с Регламент за изпълнение (ЕС) 2016/7 на Комисията от 05.01.2016 г. и се подава задължително в електронен вид.

Един от възможните начини за предоставяне на ЕЕДОП в електронен вид е той да бъде цифрово подписан и приложен на подходящ оптичен носител към пакета документи за участие в процедурата. Форматът, в който се предоставя документът не следва да позволява редактиране на неговото съдържание.

Друга възможност за предоставяне е чрез осигурен достъп по електронен път до изготвения и подписан електронно ЕЕДОП. В този случай документът следва да е снабден с т.нар. времеви печат, който да удостоверява, че ЕЕДОП е подписан и качен на интернет адреса, към който се препраща, преди крайния срок за получаване на офертите.

#### Подготовка на ЕЕДОП чрез използване на образец във формат \*.docx:

Към настоящата документация се предоставя образец на ЕЕДОП във формат \*.docx, който може да бъде попълнен и подписан с електронен подпис.

Образецът е съобразен с условията на настоящата процедура като са зачертани полетата, които не е необходимо да се попълват и са пояснени конкретни обстоятелства, които се декларират. Всички останали данни, които се попълват в ЕЕДОП зависят от формата на участие и обстоятелствата, свързани с конкретния подател на документа.

След попълване на образца, същият се подписва електронно от съответните задължени и/или оправомощени лица и се предоставя в електронен вид към документите за участие в процедурата, записан върху електронен носител на информация.

#### Подготовка на ЕЕДОП чрез използване на услугата, предоставена от Агенцията по обществени поръчки (АОП):

Електронен ЕЕДОП може да се подготви и чрез използване на осигурената от АОП безплатна услуга – „Единен електронен документ за обществени поръчки“. Системата дава възможност за попълване на образец онлайн, след което същият може да бъде изтеглен, подписан електронно и приложен към офертата.

Системата може да се достъпи чрез Портала за обществени поръчки, както и директно на адрес: <https://espd.eop.bg/espd-web/filter?lang=bg>

Към настоящата документация се предоставя образец на ЕЕДОП във формат \*.xml, който е предназначен за използване в системата.

Подробни указания за подготовката и представянето на електронен ЕЕДОП са предоставени на сайта на Агенцията по обществени поръчки:

Методическо указание:

[http://www.aop.bg/fckeditor2/user/File/bg/practika/MU4\\_2018.pdf](http://www.aop.bg/fckeditor2/user/File/bg/practika/MU4_2018.pdf)

Указания в раздел „Въпроси и отговори“:

<https://www2.aop.bg/metodologiya/vyprosi-i-otgovori/>

#### **5. Указания за подготовка на Техническо предложение:**

Към документацията за обществената поръчка, възложителя предоставя образец на техническо предложение, който е изготвен при спазване изискванията на чл. 39, ал. 3, т. 1 от ППЗОП и не се допускат промени по условията, описани в него.

Подробни указания за подготовка на документа са предоставени в образеца.

Неспазването на едно или повече от изискванията за изготвяне на техническо предложение, както и включването на условия в противоречие с техническата спецификация или проекта на договор за възлагане на поръчката, представляват самостоятелни основания за отстраняване от процедурата.

#### **6. Указания за подготовка на Ценово предложение:**

Към документацията за обществената поръчка, възложителя предоставя образец на ценово предложение, който е изготвен при спазване изискванията на чл. 39, ал. 3, т. 2 от ППЗОП и не се допускат промени по условията, описани в него.

Подробни указания за подготовка на документа са предоставени в образеца.

Неспазването на едно или повече от изискванията за изготвяне на ценово предложение, както и включването на условия в противоречие с техническата спецификация или проекта на договор за възлагане на поръчката, представляват самостоятелни основания за отстраняване от процедурата.

### **IV. РАЗГЛЕЖДАНЕ, ОЦЕНЯВАНЕ И КЛАСИРАНЕ НА ОФЕРТИТЕ**

#### **1. Ред за провеждане:**

На основание чл. 181, ал. 2 от ЗОП се прилага т.нар. „обърнат ред“ за провеждане на процедурата, което означава, че оценката на техническите и ценовите предложения ще се извърши преди предварителния подбор и разглеждането, оценяването и класирането на офертите ще бъде извършено по реда на чл. 61 от ППЗОП.

#### **2. Критерий за възлагане:**

Възложителят определя за изпълнител на поръчката на база критерий за възлагане „най-ниска цена“ участник, за когото са изпълнени следните условия:

- не са налице основанията за отстраняване от процедурата и участника отговаря на критериите за подбор;
- офертата на участника е получила най-висока оценка при прилагане на предварително обявените от възложителя условия и избрания критерий за възлагане.

### **V. КОМУНИКАЦИЯ И ДРУГА ИНФОРМАЦИЯ**

#### **1. Обмен на информация:**

Обменът на информация във връзка с провеждане на настоящата процедура ще се извършва чрез електронни средства за комуникация по смисъла на § 2, т. 10 от ДР на ЗОП, а когато няма такава възможност – чрез пощенска или друга подходяща куриерска услуга, както и чрез комбинация от изброените способности. В тази връзка и с цел спазване на принципът на ЗОП за равнопоставеност, е препоръчително всички участници да посочват електронен адрес за кореспонденция при провеждане на процедурата.

Решенията на възложителя, за които той е длъжен да уведоми участниците, се връчват при условията на чл. 43 от ЗОП. Когато решението се изпраща по електронен адрес, участника следва да потвърди получаването му, чрез отговор на съобщението изпратено от възложителя. В случай, че до края на работния ден не е получено потвърждение, ще се счита, че решението не е получено от участника.

Всички действия на възложителя към участниците са в писмен вид. Всяка информация ще бъде обявена от възложителя в профила на купувача, към преписката на обществената поръчка.

#### **2. Приложимо право:**

По неуредените въпроси от настоящата документация ще се прилагат разпоредбите на Закона за обществените поръчки и правилника за прилагането му, както и приложимите разпоредби на действащото законодателство в Република България и в Европейския съюз.

#### **3. Списък с полезни връзки към публични регистри и компетентни органи, съгласно действащото законодателството в Република България:**

Търговски регистър към Агенция по вписванията (ТР) - <http://www.brra.bg/>

Национална агенция за приходите (НАП) - [www.nap.bg/](http://www.nap.bg/)

Портал за електронни услуги на НАП - <https://inetdec.nra.bg/>

Министерство на правосъдието на Република България - <http://mjs.bg/>

Публични регистри – проект на Фондация Програма Достъп до Информация - [www.publicregisters.info/](http://www.publicregisters.info/)

**4. Информация за задълженията, свързани с данъци и осигуровки, опазване на околната среда, закрила на заетостта и условията на труд:**

Национална агенция по приходите - Информационен телефон на НАП - 0700 18 700; интернет адрес: [www.nap.bg](http://www.nap.bg)

Министерство на околната среда и водите - Информационен център на МОСВ : работи за посетители всеки работен ден от 14 до 17 ч. 1000 София, ул. "Мария Луиза" № 22; Тел: 02/940 6331; Интернет адрес: <http://www3.moew.government.bg/>

Министерство на труда и социалната политика - София 1051, ул. Трианица № 2; тел: 8119 443; Интернет адрес: <http://www.misp.government.bg>

Изпълнителна агенция "Главна инспекция по труда" – София 1000, бул. "Дондуков" № 3; тел: 0700 17 670; Интернет адрес: <http://www.gli.government.bg/index.php>

## Техническа спецификация

Предмет: Доставка и монтаж на нови, неупотребявани инструментални шкафове, държачи за кабели, подложки за монтаж на шкафове и осигуряващи системи с колани за автомобили

### I. Изисквания към изпълнението:

1. За автомобили Peugeot Expert(5 бр.), VW Transporter(1 бр.) година на производство 2020г.:  
Доставка и монтаж на комплект от два броя шкафове за всеки автомобил, съответно за лява страна по посока на движението със следните размери (допуска се толеранс от всеки един размер от  $\pm 5$ мм) както следва:
  - 1.1 За лява страна – Приложение 1 и Приложение 2:
    - 1.1.1 Всеки шкаф снабден с три чекмеджета: с размери по Приложение 1; товароносимост: с височина 100 и 130мм. – до 40кг.; с височина 200мм. – до 80кг.; нехлъзгаща се подложка от нетъкан текстил на дъното на всяко чекмедже; алуминиеви разделители с водачи от полипропилен, разположени в дълбочина.
    - 1.1.2 Два отворени стелажа, разположени един над друг над чекмеджетата – с товароносимост до 60кг.; нехлъзгаща се подложка от нетъкан текстил на дъното; алуминиеви разделители с водачи от полипропилен, разположени в дълбочина.
    - 1.1.3 Система за подsigуряване с колани по Приложение 1.
  - 1.2 Доставка и монтаж на комплект дъгообразни стойки за кабели – малък и голям размер (5 бр.), монтирани на срещуположната страна на шкафовете. Приложение 5
  - 1.3 Доставка и монтаж на подова настилка:
    - 1.3.1 Изработена от ламинирано дърво( 12мм.) с фенолово покритие.
    - 1.3.2 Направено по размера и формата на пода на автомобила – с водоустойчиво, износоустойчиво, миешо се и незадържашо мръсотия покритие в мраморно сив цвят, с периодичен релеф във формата на шестоъгълници против хлъзгане.
    - 1.3.3 Интегрирани предпазни лайсни от неръждаема стомана за задните и странична врата; 6 броя чашки за скрит монтаж на халките за укрепване на товари.
2. За автомобили Dacia Dokker (29 бр.), година на производство 2020г: Доставка и монтаж на един брой шкаф за всеки автомобил, съответно от лявата страна по посока на движението със следните размери(допуска се толеранс от всеки един размер от  $\pm 5$ мм) както следва:
  - 2.1 За лява страна – Приложение 3 и Приложение 4:
    - 2.1.1 Шкаф с четири чекмеджета: с размери по Приложение 3; товароносимост с височина 200мм. – до 80кг.; нехлъзгаща се подложка от нетъкан текстил на дъното на всяко чекмедже; алуминиеви разделители с водачи от полипропилен, разположени в дълбочина.
    - 2.1.2 Два отворени стелажа, разположени един над друг над чекмеджетата – с товароносимост до 50кг.; нехлъзгаща се подложка от нетъкан текстил на дъното; алуминиеви разделители с водачи от полипропилен, разположени в дълбочина.
    - 2.1.3 Система за подsigуряване с колани по Приложение 3.
  - 2.2 Доставка и монтаж на дъгообразна стойка за кабели (26 бр.) – голям размер, монтирана на срещуположната страна на шкафа. Приложение 5
  - 2.3 Доставка и монтаж на подова настилка:
    - 2.3.1 Изработена от ламинирано дърво( 12мм.) с фенолово покритие.
    - 2.3.2 с водоустойчиво, износоустойчиво, миешо се и незадържашо мръсотия покритие в мраморно сив цвят, с периодичен релеф против хлъзгане.
    - 2.3.3 Интегрирани предпазни лайсни от неръждаема стомана за задните и странична врата; 4 броя чашки за скрит монтаж на халките за укрепване на товари.
3. Всеки един шкаф се монтира, като се захваща за технологични отвори по каросерията на автомобилите с цел ненарушаване на гаранцията им, като закрепването трябва да бъде на минимум три точки (под, таван и гръб).
4. Участникът/Изпълнителят се задължава да изпълнява дейностите, съгласно предмета на поръчката.
5. Участникът /Изпълнителят следва да представи снимки, каталози, неразделна част от техническото му предложение, за всеки предлаган шкаф.

II. Изисквания към шкафовете:

1. Всички носещи и конструктивни части на шкафове, трябва да са изработени от перфорирана и плътна стомана, алуминий или други метали с корозоустойчиво покритие.
2. Всички панти и водачи на чекмеджета трябва да са изработени от неръждаема стомана.
3. Всички чекмеджета и врати трябва да са осигурени против самоволно отваряне и затваряне при движение на автомобила по пътища с остри завои и високопланински макадамови пътища.
4. Максималното тегло на шкафовете е както следва:
  - 4.1. За комплект шкафове съгласно приложение 1 и 2 не повече от 95 кг.
  - 4.2. За шкаф съгласно приложение 3 и 4 не повече от 60 кг.
5. Гаранция на всеки един шкаф включващ всички елементи, модули включително и подложки на шкафчета и карoserия трябва да бъде не малко от 3 години.

III. Изисквания към доставката и монтажа:

1. Доставката и монтажа на шкафовете трябва да се извърши на място посочено от възложителя на лицензионната територия на „Електроразпределение Юг“ ЕАД.



## ТЕХНИЧЕСКО ПРЕДЛОЖЕНИЕ

От: ..... (наименование на участника)

За участие в открита процедура № 153-EP-20-CE-D-3 с предмет:  
Доставка и монтаж на нови, неупотребявани инструментални шкафове, държачи за кабели, подложки за монтаж на шкафове и осигуряващи системи с колани за автомобили.

### I. Предмет на процедурата обхваща:

1. Доставка и монтаж на нови, неупотребявани инструментални шкафове за автомобили Peugeot Expert и VW Transporter, година на производство 2020г
2. Доставка и монтаж на нови, неупотребявани инструментални шкафове за автомобили Dacia Dokker, година на производство 2020 г.

С представянето на нашата оферта заявяваме желанието си да участваме в обявената от възложителя обществена поръчка чрез публично състезание по реда на ЗОП № 153-EP-20-CE-D-3 с предмет:  
Доставка и монтаж на нови, неупотребявани инструментални шкафове, държачи за кабели, подложки за монтаж на шкафове и осигуряващи системи с колани за автомобили, при следните условия:

**II. Място на изпълнение на поръчката за доставка и монтажа на шкафовете:** гр. Пловдив, бул. "Васил Левски" 236

### III. Срокът за изпълнение на поръчката:

Максимален срок за изпълнение на заявка за доставка по договора е: ..... (но не по-дълъг от 45) календарни дни, след заявка за доставка

**IV. Гаранционен срок е** :..... (не по-малко от 36 ) месеца считано от датата на приемо-предавателния протокол.

**V. Капацитет** за изпълнение на всяка отделна заявка за доставка е:.....(не по-малко от 100 % ) от оферираното количество.

Технически параметри:

Минимални изисквания на възложителя	Предложение на участника
В случай че бъде избран за Изпълнител участникът ще спазва ли всички размери на съответните шкафове по видове автомобили, съгласно техническите изисквания на Възложителя?	(.....) Да (.....) Не
Участникът представил ли е снимки, каталози или аналогичен доказателствен материал, неразделна част от техническото му предложение за всеки вид от предлаганите шкафове.?	(.....) Да (.....) Не

**За изпълнение на изискванията на Възложителя се счита положителен отговор (ДА) на изброените в Таблица № 1 точки, както и предлагане на съответните срокове, влизайки в посочените диапазони, както и прилагане на изискваните снимки, каталози или аналогичен доказателствен материал за всеки вид от предлаганите шкафове.**

**По свое усмотрение участникът е в правото си да приложи допълнителни документи, като доказателства на зададените въпроси. Ценово предложение на участник, чието техническо предложение не изпълнява някое/и от минималните изисквания на Възложителя няма да бъде разгледано, респективно участникът ще бъде отстранен от по-нататъшно участие в процедурата.**

Декларираме, че сме запознати с поставените условия в документацията за участие в обществената поръчка, включително с Техническите изисквания и ги приемаме без възражения.

Декларираме, че сме запознати и приемаме условията в следните документи: Общи условия на закупуване на дружествата от групата на EVN, Клауза за социална отговорност на дружествата.

Дата.....

УЧАСТНИК: .....  
(подпис и печат)

Приложение 1. към публично състезание № 153 -EP -20 -СЕ -Д -3  
Доставка и монтаж на нови, неупотребявани инструментални шкафове, държачи за кабели, подложки за монтаж на шкафове и осигуряващи системи с колани за автомобили

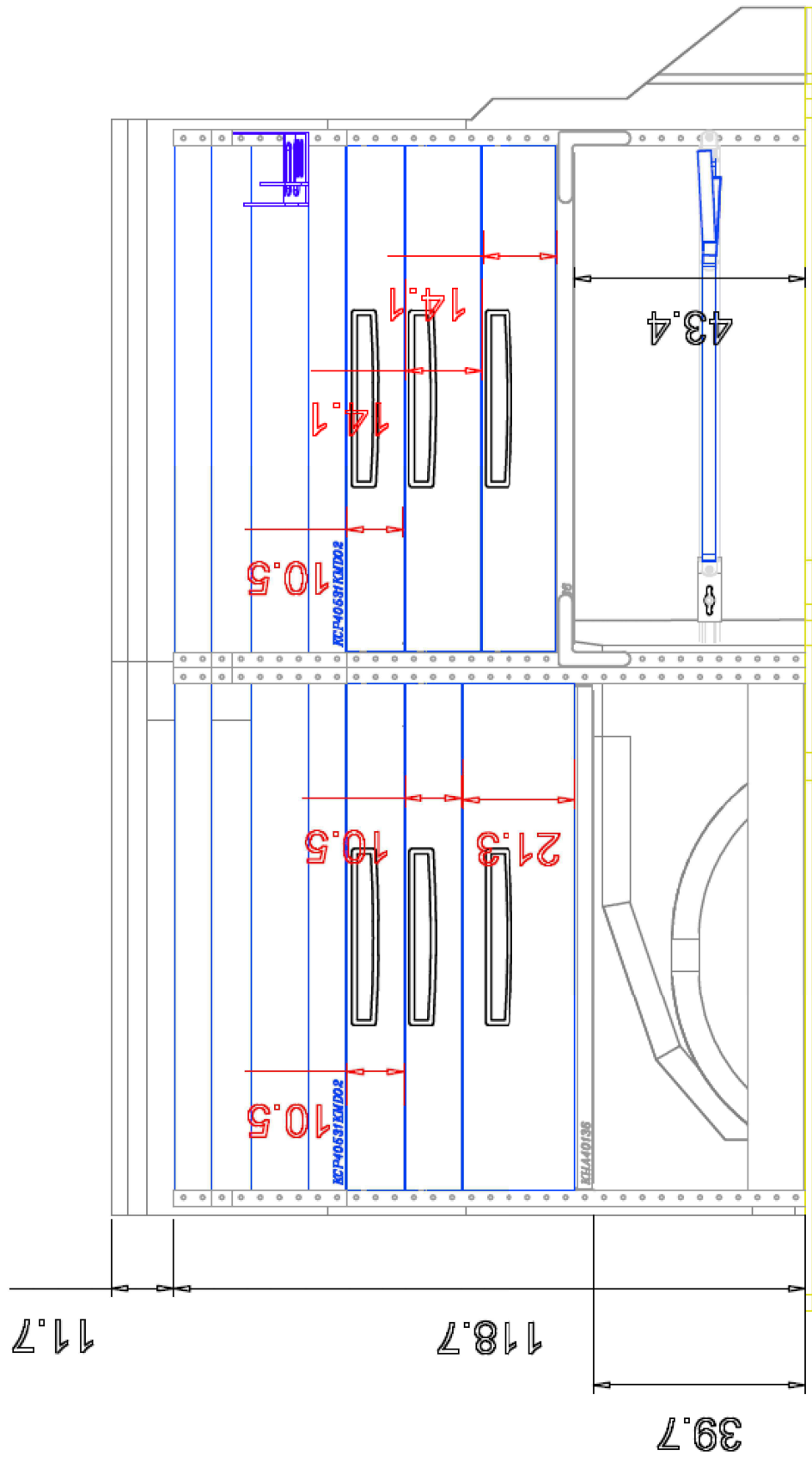

Приложение 2. към публично състезание № 153 -EP -20 -CE -Д -3 Доставка и монтаж на нови, неупотребявани инструментални шкафове, държачи за кабели, подложки за монтаж на шкафове и осигуряващи системи с колани за автомобили

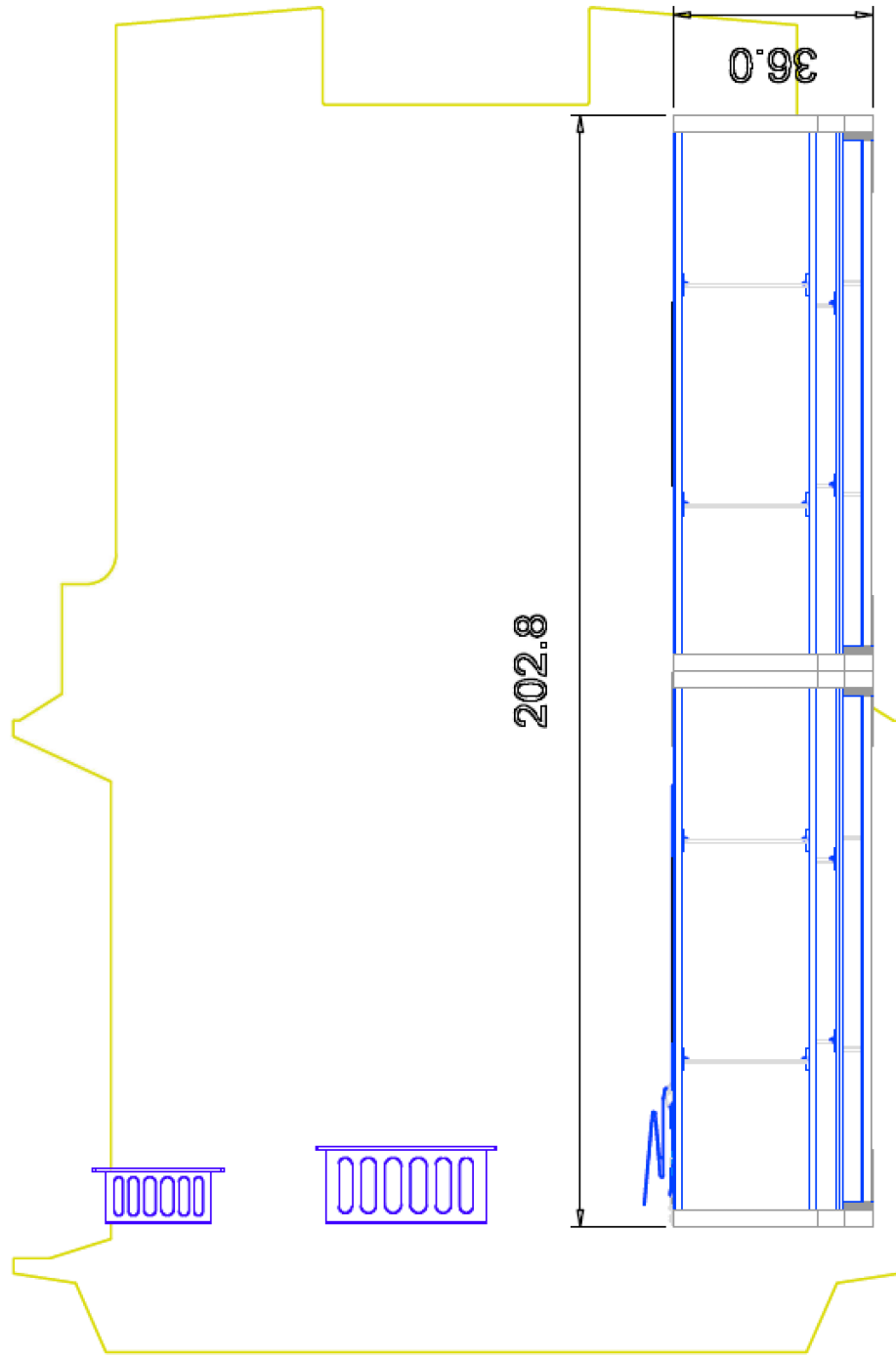

Приложение 3. към публично състезание № 153 -EP -20 -СЕ -Д -3 Доставка и монтаж на нови, неупотребявани инструментални шкафове, държачи за кабели, подложки за монтаж на шкафове и осигуряващи системи с колани за автомобили

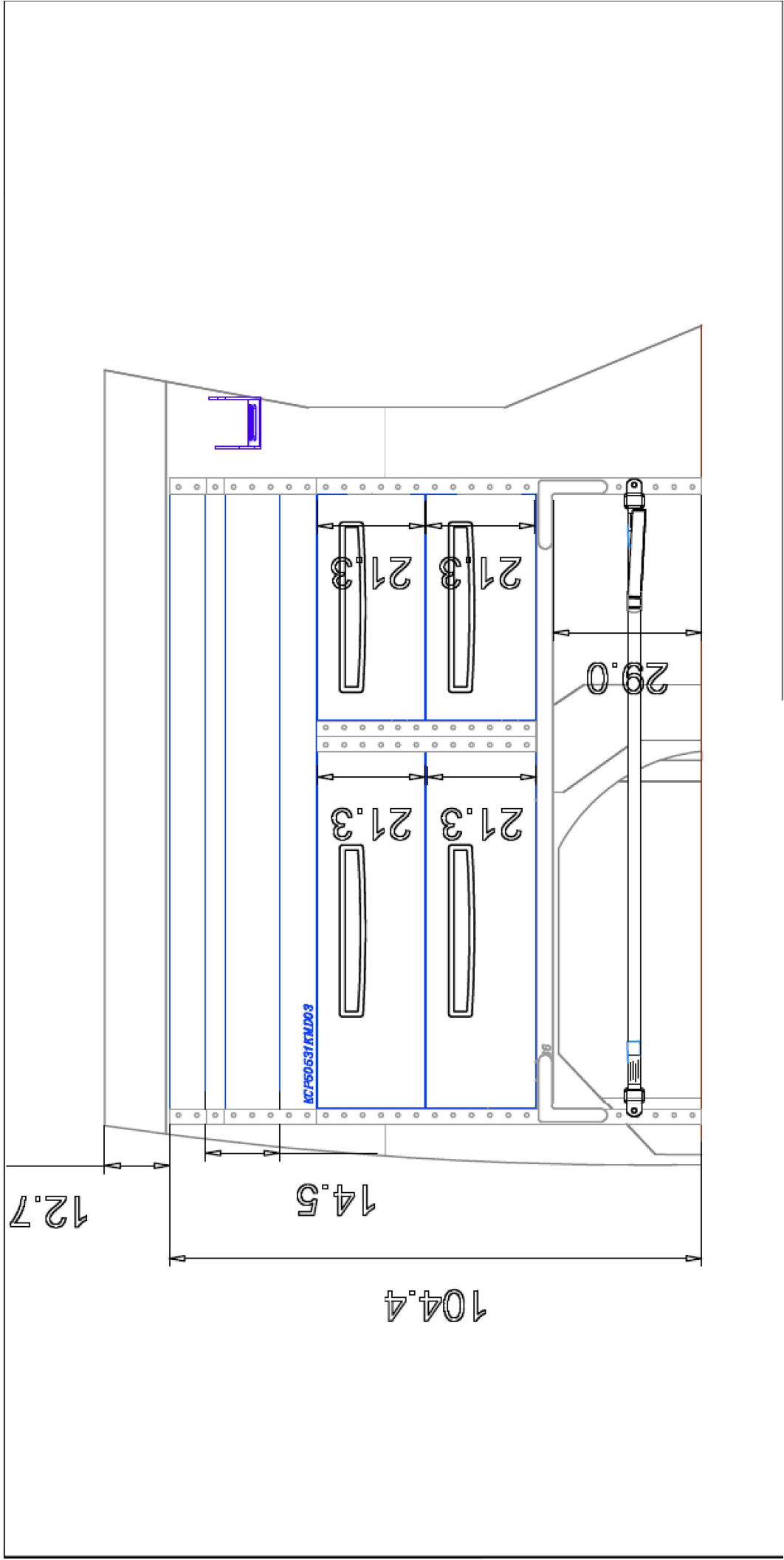

Приложение 4. към публично състезание № 153 -EP -20 -СЕ -Д -3 Доставка и монтаж на нови, неупотребявани инструментални шкафове, държачи за кабели, подложки за монтаж на шкафове и осигуряващи системи с колани за автомобили

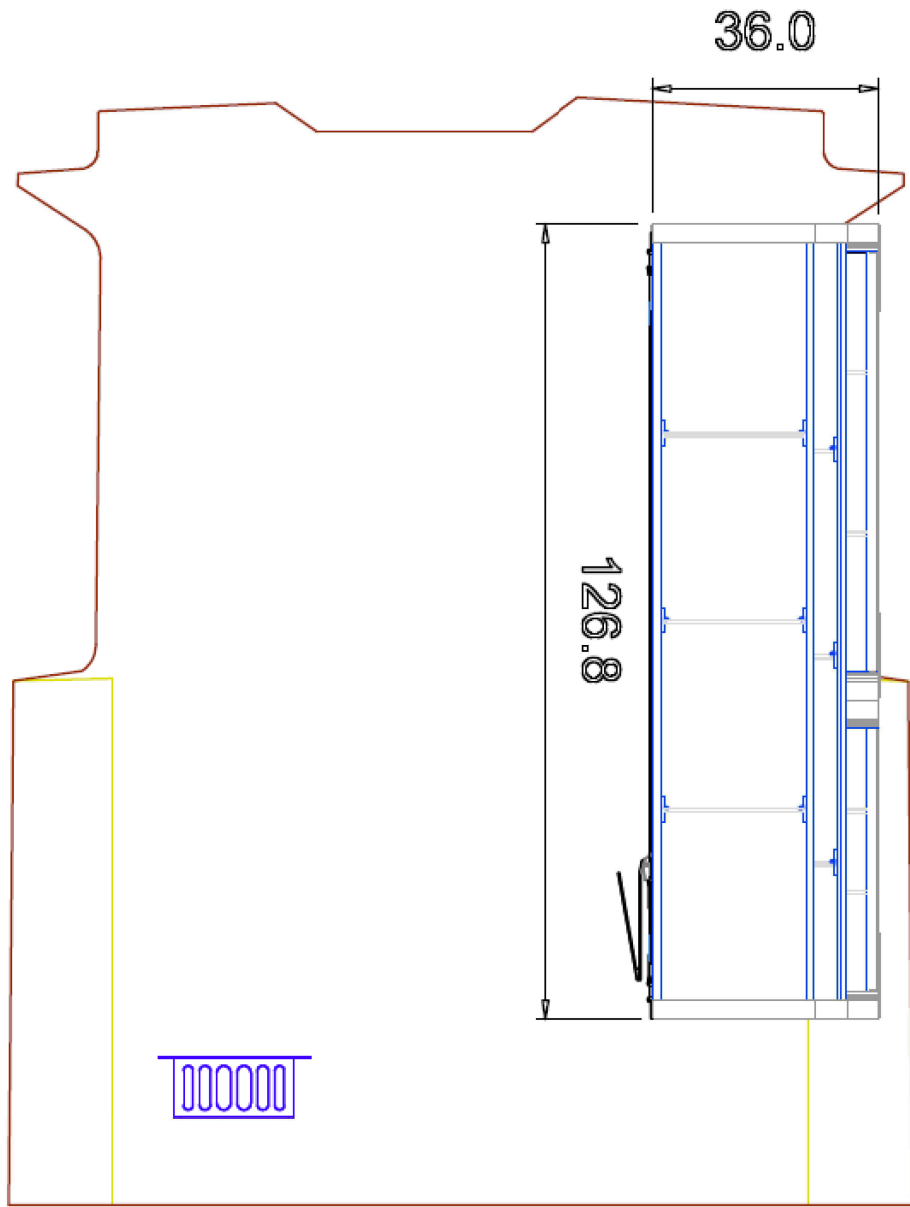

**Приложение 5**  
**Стойки за кабели**

1.Стойка за кабел - Малка

1.1.Размери

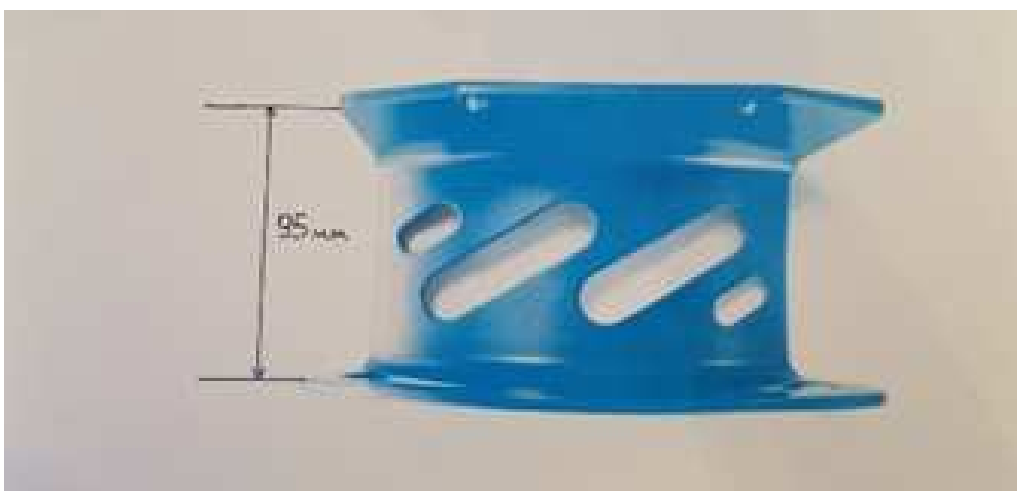
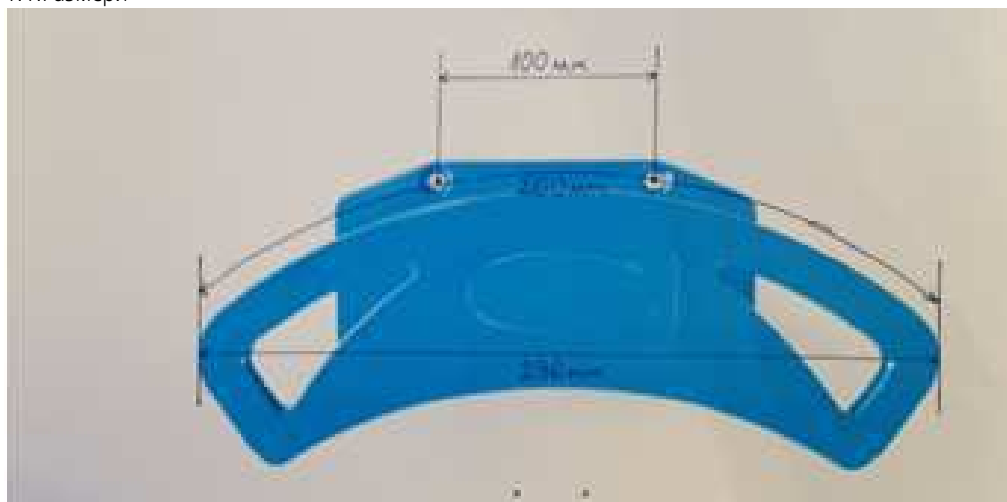

2. Стойка за кабел - Голяма

2.1. Размери:

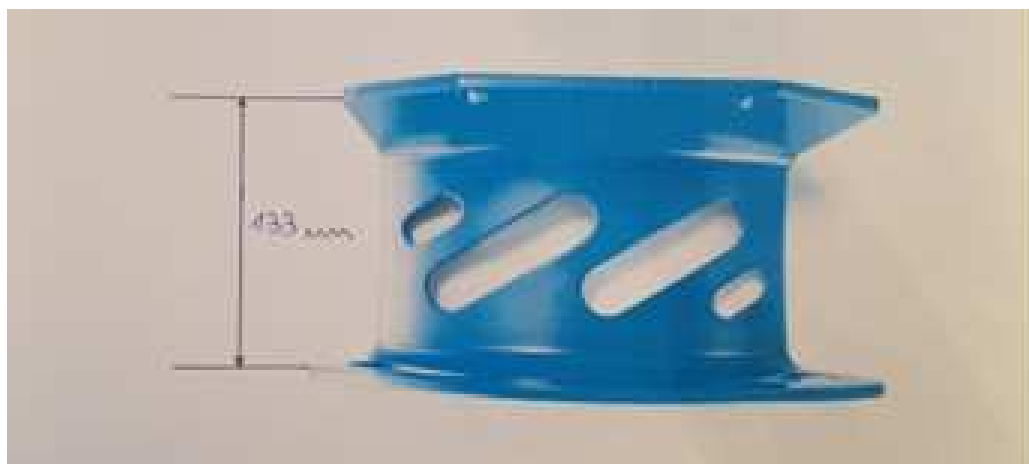
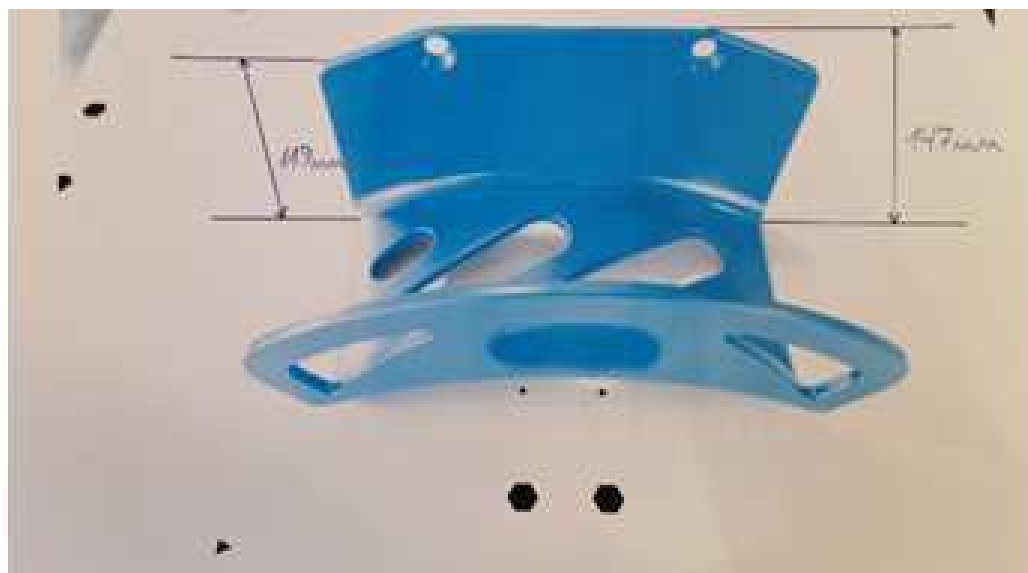
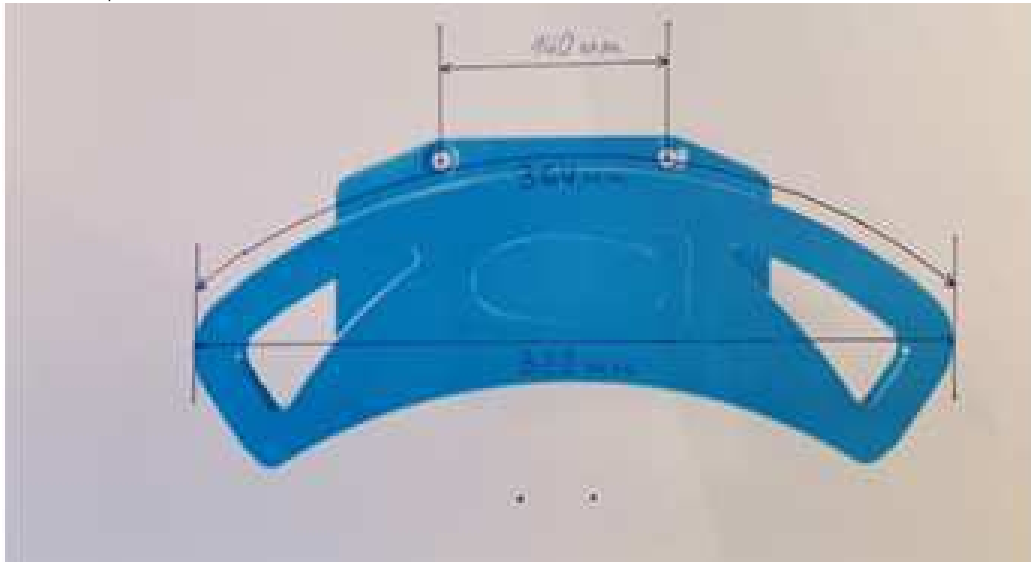





## Ценово предложение

**към публично състезание №153-EP-20-CE-D-3c предмет: Доставка и монтаж на нови, неупотребявани инструментални шкафове, държачи за кабели, подложки за монтаж на шкафове и осигуряващи системи с колани за автомобили**

N	Вид	Мер. еден.	К-во	Ед. цена лв. без ДДС	Сума лв. без ДДС
1	2	3	4	5	6
1	Комплект от 2 бр. инструментални шкафове за автомобили Peugeot Expert и VW Transporter.	БР	6		
2	Комплект стойки за кабел (голяма+малка)	БР	5		
3	Подложка за монтаж шкаф Peugeot Expert	БР	5		
4	Подложка за монтаж шкаф VW Transporter	БР	1		
5	Инструментален шкаф Dacia Dokker	БР	29		
6	Стойка за кабел голяма	БР	26		
7	Подложка за монтаж шкаф Dacia Dokker	БР	29		
<b>ВСИЧКО лева без ДДС</b>					

Посочените цени включват всички необходими разходи (за мита/такси, включително каквито и да е други административни разходи, за транспорт/командировки, за нощувки, за дневни, и други) и печалби за изпълнение предмета на поръчката. Същите са определени в пълно съответствие с условията на възложителя като при формирането им са спазили принципите на честната и лоялна конкуренция.

Посочените по-горе количества са прогнозни, необвързващи за възложителя и служат за изготвяне на ценово сравнение между участниците.

С участника, предложил най-ниска обща цена за всички позиции (без ДДС), BGN, сформирана като сбор от предложените общи цени по позиции от колона шест, ще бъде сключен договор с необвързваща стойност. Стойността на договора ще бъде равна на предложената обща цена за всички позиции в таблицата от ценовото предложение. В случай на аритметични грешки в изчисленията, комисията ще приеме за достоверни единичните цени посочени в колона пет (до втория знак след запетаята) и ще извърши необходимите изчисления, за да образува коректната обща цена за всички позиции.

Възлагането на отделни заявки по договора ще се осъществява на база и към момента на възникване на реални нужди при възложителя. Възложителят си запазва правото да не поръча цялото количество шкафове, както и шкафове от всеки вид.

Оценяването на ценовото предложение на всеки участник ще се осъществява на база критерий "най-ниска цена", като под най-ниска цена се разбира предложената „ВСИЧКО лева без ДДС“.

Дата:.....

Участник:.....

/име,подпис, печат/

# Проект на договор

възлагане на обществена поръчка за доставки

Днес, ....., гр. Пловдив, се сключи настоящият договор между:

Електроразпределение Юг ЕАД, със седалище и адрес на управление гр. Пловдив, ул. Христо Г. Данов №37, вписан в Търговския регистър на Агенцията по вписванията ЕИК 115552190, ИН по ДДС: BG 115552190, представлявано от всеки двама от членовете на Съвета на директорите: XXXXXXXX, XXXXXXXX и XXXXXXXX, наричано по-нататък Възложител

и

XXXXXXXXXXXX със седалище и адрес на управление гр. XXXXXXXXX, ул. „XXXXXXXX“ №, ,вписан в търговския регистър на Агенцията по вписванията с ЕИК XXXXXXXXX, ИН по ДДС:XXXXXXXX, представлявано от XXXXXXXXXXXXXXXX - XXXXXXXXXXXXX, наричано по-нататък Изпълнител.

на основание чл. 112 от Закона за обществените поръчки (ЗОП) и в резултат от проведена процедура за възлагане на обществена поръчка № **153-EP-20-CE-D-3**, с предмет: **„Доставка и монтаж на нови, неупотребявани инструментални шкафове, държачи за кабели, подложки за монтаж на шкафове и осигуряващи системи с колани за автомобили“**, се сключи този Договор за следното:

## I. ПРЕДМЕТ

**Чл.1(1).** Възложителят възлага, а Изпълнителят приема да извърши, доставка и монтаж на нови, неупотребявани инструментални шкафове, държачи за кабели, подложки за монтаж на шкафове и осигуряващи системи с колани за автомобили , съгласно условията на настоящия договор.

## II. СТОЙНОСТ

**Чл.2(1).** Прогнозната стойност на договора, възлиза на xxxxx (словом: xxxxxx) лева без ДДС.

**(2).** Стойността на договора по ал.1 е окончателна и не подлежи на промяна, освен при обстоятелствата по чл. 11б, ал. 1 от ЗОП.

**(3)** Прогнозната стойност на договора е необвързваща за страните, като Възложителят има право в зависимост от нуждите си и финансовия ресурс, с който разполага, да не възлага изпълнение на доставката/услугата за цялата стойност по ал.1.

## III. ЦЕНОВИ УСЛОВИЯ

**Чл.3(1).** Единичните цени, без включен ДДС, оферирани в ценовото предложение на ИЗПЪЛНИТЕЛЯ, са твърди за срока на действие на Договора и са съгласно позиция XXXXX до позиция XXXXX, посочени по-горе в настоящия Договор.

**(2).** Единичните цени включват всички необходими разходи (за мита/такси, включително каквито и да е други административни разходи, за транспортно-командировъчни, за нощувки, за дневни, и други) за изпълнение предмета на настоящия Договор

**(3).** Условия на доставка: DDP адрес, посочен от ВЪЗЛОЖИТЕЛЯ, на територията на република България, съгласно Инкотермс 2010, в съответствие с адреса по чл. 4 от настоящия Договор.

## IV. МЯСТО НА ИЗПЪЛНЕНИЕ

**Чл.4(1).** Доставката и монтажа на шкафовете трябва да се извърши гр. Пловдив, бул.“Васил Левски” 23б.

**(2).** Доставката на стоката се придружава минимално от следните документи: гаранционна карта, декларация за съответствие.

## V. СРОКОВЕ

**Чл.5(1).** Срокът на действие на договора е за период от 12 месеца считано от XX.XX.20XX г до XX.XX.20XX г., или до изчерпване на стойността, съгласно чл. 2.(1)., като меродавно е събитието, което настъпи по-рано във времето.

**(2).** Срокът за изпълнение на конкретна доставка по договора е до XX ( с думи XXXXXXX ) календарни дни след получаване на писмена Заявка за доставка от Възложителя, съдържаща точна спецификация на доставката, съгласно посочения в чл. 12.8. капацитет, като отделните заявки за доставка се изпращат до Изпълнителя на база и към момента на възникнали при Възложителя реални нужди от стоките, предмет на настоящия договор. Към изпълнение се пристъпва след изпращане от страна на Възложителя на заявка за доставка с посочени конкретни количества, като заявката се счита за приета от Изпълнителя в случай, че е изпратена по факс или имейл до лицето за контакт на Изпълнителя, посочено в чл. 12.(2).

(3) Срокът на изпълнение на всяка отделна заявка за доставка, съгласно ал. 2 от по-горе, започва да тече от датата на изпращане на съответната заявка, като заявката се счита за потвърдена от ИЗПЪЛНИТЕЛЯ ако е изпратена на посочените в чл. 12, ал. 2 факс или e-mail на ИЗПЪЛНИТЕЛЯ.

## VI. ПЛАЩАНЕ

**Чл.6(1).** Плащанията между страните се извършват при спазване на условията, уговорени в съответния раздел от Търговските условия.

(2). Плащанията от страна на Възложителя се извършват в срок до 45 (четиридесет и пет) календарни дни след изпълнение на условията за реализиране на плащане от съответния раздел на търговските условия, на база реално извършени дейности.

(3). Плащанията по настоящия договор не могат да надхвърлят стойността на договора, определена в Чл. 2(1). от настоящия договор.

## VII. ПРАВА И ЗАДЪЛЖЕНИЯ НА СТРАНИТЕ

**Чл.7(1).** В допълнение на правата и задълженията, уговорени в настоящия договор, страните притежават правата и имат задълженията, посочени в Търговските условия.

## VIII. ГАРАНЦИОНЕН СРОК

**Чл.8(1).** Страните се съгласяват, че по отношение на гаранционния срок приложение намира съответния раздел от Търговските условия.

(2). Гаранционният срок на приетите доставки е не по-малко от XX ( с думи XXXX XXXXXXXX ) месеца, считано от датата на приемо-предавателния протокол.

## IX. ГАРАНЦИЯ ЗА ИЗПЪЛНЕНИЕ

**Чл.9(1).** Страните се съгласяват, че по отношение на гаранцията за изпълнение приложение намира съответния раздел от Търговските условия

(2). При подписване на договора Изпълнителят предоставя гаранция за изпълнение на договора в размер на 5 (пет) % от стойността на договора.

(3). Срокът на валидност на предоставената гаранция за изпълнение е за срока на договора удължен с 30 дни.

## X. НЕИЗПЪЛНЕНИЕ И НЕУСТОЙКИ

**Чл.10(1).** В случай че някоя от страните не изпълни свое задължение съгласно договора, изправната страна има право на неустойка съгласно условията, предвидени в съответния раздел на Търговските условия.

(2). При всяко неспазване на определените срокове за изпълнение на доставката, Изпълнителят дължи неустойка за забава в размер на 0,5 % от стойността на недоставената част **от заявката за доставка** за всеки календарен ден от забавата, но не повече от 8,00 % от стойността на недоставената част **от заявката за доставка**, без включен ДДС.

## XI. ТЕХНИЧЕСКИ ИЗИСКВАНИЯ

**Чл.11(1).** Приложимите технически изисквания към доставката са посочени в документа Технически изисквания към процедура на договаряне с предварителна покана за участие № 153-EP-20-CE-D-3 с предмет: Доставка и монтаж на нови, неупотребявани инструментални шкафове, държачи за кабели, подложки за монтаж на шкафове и осигуряващи системи с колани за автомобили , представляващ неразделна част от настоящия договор.

(2). В случаите на изпълнение на дейности, за които се изисква Изпълнителя да притежава съответни сертификати, лицензи, удостоверения, разрешителни и т.н., то той се задължава да поддържа валидността им за срока на действие на договора.

## XII. РАЗНИ

**Чл.12(1).** Адрес за кореспонденция и лица за контакт на ВЪЗЛОЖИТЕЛЯ: п.к: 4000 гр. Пловдив, ул.Христо Г.Данов № 37, отдел „XXXXXXXXX“, лице за контакт: XXXXXXXXXX, тел.:+359 (0) 700-1-7777 в. XXXXXXXX, мобилен XXXXXXXX, имейл: XXXXXXXX

(2). Адрес за кореспонденция и лица за контакт на ИЗПЪЛНИТЕЛЯ: Адрес за кореспонденция: п.к: XXXX гр. XXXXXXXX, ул."XXXXXXXXX" № XXXXXX. Лице за контакт XXXXXXXXXXXX, тел.:+359/XX/XXXXXXXXX, факс:+359/XX/XXXXXXXXX, мобилен 0888/XXXXXXXXX, имейл: xxxxxxxxxxxx@xxxxx.xxxxx.

(3). При промяна на данните, посочени по-горе, ИЗПЪЛНИТЕЛЯТ се задължава своевременно да информира ВЪЗЛОЖИТЕЛЯ в писмена форма. В случай че Възложителят не бъде уведомен за настъпилата промяна, всяко съобщение, изпратено до ИЗПЪЛНИТЕЛЯ на посочения по-горе адрес, се счита за надлежно изпратено.

(4). Дефиниции-термините, използвани в договора, имат значението, посочено в дефинициите на Търговските условия, освен ако контекстът налага друго значение.

(5) Договорът не може да бъде изменен и допълван, освен по реда на чл. 116 от ЗОП.

(6) Всички спорове, възникнали във връзка с тълкуването и изпълнението на настоящия договор, ще бъдат решавани от страните в добронамерен тон чрез преговори, консултации и взаимноизгодни споразумения. Ако такива не бъдат постигнати, спорът ще бъде отнесен за разрешение от компетентния Районен, съответно Окръжен съд по седалището на ВЪЗЛОЖИТЕЛЯ.

(7) Изпълнителят предоставя гаранция за изпълнение под формата на парична сума/ банкова гаранция/ застраховка с дата на издаване ..... и издател .....

(8) Договореният капацитет на доставка съгласно срока посочен в чл.5.(2). е в размер на 100 % от оферираното количество.

(9) Настоящият договор се сключи в два еднообразни екземпляра, по един за всяка от страните.

### **XIII. ПРИЛОЖЕНИЯ**

**Чл.13(1).** Всички приложения, посочени по-долу се включват в този договор по подразбиране и представляват неделима част от него.

(2) Страните се споразумяват за следния приоритет на документи, които имат обвързваща сила в отношенията им по настоящия договор, като при противоречие между разпоредби на отделните документи се прилага разпоредбата на документа от по- горен ред:

1. Настоящия договор
2. Технически спецификации - изисквания към публично състезание № 153-EP-20-CE-D-3 с предмет: Доставка и монтаж на нови, неупотребявани инструментални шкафове, държачи за кабели, подложки за монтаж на шкафове и осигуряващи системи с колани за автомобили
3. Търговски условия към публично състезание № 153-EP-20-CE-D-3 с предмет: Доставка и монтаж на нови, неупотребявани инструментални шкафове, държачи за кабели, подложки за монтаж на шкафове и осигуряващи системи с колани за автомобили
4. Общи условия на закупуване на дружествата от групата EVN - Декември 2018;
5. Клауза за социална отговорност на дружествата от групата EVN - Януари 2011
6. Мерки за безопасност при работа на външни фирми на територията на Възложителя.

ВЪЗЛОЖИТЕЛ :

.....  
XXXXXXXXXXXXXXXXXXXX

.....  
XXXXXXXXXXXXXXXXXXXX

ИЗПЪЛНИТЕЛ :

.....  
XXXXXXXXXXXXXXXXXXXX

.....  
XXXXXXXXXXXXXXXXXXXX

# Търговски условия

към ПУБЛИЧНО СЪСТЕЗАНИЕ

## 1. Дефиниции

Изброените по-долу термини имат значението, посочено срещу тях, освен ако контекстът налага друго значение:

- 1.1. Договор означава договор, сключен между Възложителя и Изпълнителя, в който се определя предмета на доставката и условията за нейното изпълнение.
- 1.2. Доставка означава: (i) доставката на стоките; и/ или (ii) предоставянето на услугите, предмет на договора
- 1.3. Срок на действие е срокът, през който договорът действа между страните и създава валидни права и задължения за всяка от тях.
- 1.4. Срок на изпълнение е срокът, в който дадена доставка трябва на бъде изпълнена
- 1.5. Стойност на договора е максималната стойност, която Възложителят може да дължи на Изпълнителя в замяна на извършени доставки, заявени в срока на действие на договора.
- 1.6. Търговски условия е настоящият документ, който представлява неразделна част от договора, и определя общите условия, които ще се прилагат за всяка конкретна доставка, извършена през срока на действие на договора. В случай на разлика между предвиденото в търговските условия и договора, ще се прилага предвиденото в договора.
- 1.7. Технически изисквания е документ, в който Възложителят определя своите изисквания по отношение на доставката. Техническите изисквания представляват неразделна част от договора и са задължителни за изпълнение от Изпълнителя.
- 1.8. Общи условия за закупуване е документ, който определя общо-приложими условия за всички Изпълнители. Общите условия представляват неразделна част от договора и са задължителни за Изпълнителя, доколкото в договора не е предвидено друго.

## 2. Ценови условия

- 2.1. Всички договорени в процеса на възлагане на поръчката единични цени са окончателни, без включен ДДС, прилагат се за целия срок на действие на договора и не подлежат на актуализация, освен ако договора не предвижда друго.

## 3. Място на изпълнение

- 3.1. Мястото на изпълнение се посочва от Възложителя в договора.

## 4. Срокове

- 4.1. Срокът на действие на договора е до (i) посоченият в договора срок на договора или (ii) усвояване стойността на договора, което настъпи по-рано.
- 4.2. Срокът за изпълнение на доставка/доставки по договора се определя в календарни дни след датата на сключване на договора и се посочва в договора/в отделните заявки за доставка към договора. В случай че, в договора не е предвиден конкретен срок за изпълнение на доставката, максималният срок за изпълнение е до 30 (тридесет) дни след подписване на договора и получаване на писмена Заявка за доставка от Възложителя, съдържаща точна спецификация на доставката.

## 5. Собственост/ риск

- 5.1. В случаите, когато предмет на договора е доставка на стоки, Изпълнителят е длъжен да прехвърли собствеността върху стоките, свободни от каквито и да е права на трети лица, както и да предаде на Възложителя всички документи във връзка с произхода и ползването на стоките.
- 5.2. Собствеността и риска от погиване и/или повреждане на стоките преминава върху Възложителя след подписване на приемо-предавателен протокол за приемане на доставката. Преди подписване на посочения протокол рискът се носи от Изпълнителя.

## 6. Плащане

- 6.1. Плащанията се извършват от Възложителя по банков път, по посочена от Изпълнителя сметка. Възложителят не прави авансови плащания. Възложителят заплаща дължимите суми след изпълнение на всички изброени по-долу условия: (i) надлежно извършена доставка; (ii) подписване на двустранен приемо-предавателен протокол за приемане на доставката от оправомощени представители на страните; и (iii) получаване на оригинална фактура, отговаряща на изискванията на Възложителя и приложимите нормативни актове. Срокът за плащане започва да тече от датата, на която бъде изпълнено и последното от посочените по-горе условия.
- 6.2. Извършване на плащане от страна на Възложителя не означава признаване на редовността на доставката и нейното приемане, нито отказ от право на: (i) неустойки и/или претенции (ii) гаранции; и (iii) обезщетения.
- 6.3. При издаване на фактура се посочват (i) ЕИК номерът и идентификационният номер по ДДС на Възложителя и на Изпълнителя; (ii) приложимата ставка на ДДС и сумата на ДДС, в случай на самоначисляване или нулева ставка на

ДДС, се посочва приложимото законодателство и (iii) номер на Заявката за доставка.

- 6.4. Оригиналът на фактурата заедно с подписан приемо - предавателен протокол за извършване на доставка и копие от съответната Заявка за доставка се изпращат на вниманието на лицата за контакт на Възложителя, посочени в договора.
- 6.5. Страните се съгласяват, че не се допуска в една и съща фактура да се фактурират доставки по различни договори, както и доставки по различни заявки към един и същ договор.
- 6.6. В случай че договорът или част от него има за свой предмет извършване на услуга от Изпълнителя към Възложителя, и Изпълнителят е чуждестранно лице, за целите на избягване на двойно данъчно облагане чрез прилагане на международните Спогодби за избягване на двойно данъчно облагане /"СИДДО"/, за всяка календарна година поотделно Изпълнителят предоставя на Възложителя "Декларация за притежател на дохода" и " Сертификат за местно лице", които следва да бъдат представени до датата на издаване на първа фактура по договора и изпратени на имейл, както и в оригинал до лицата за контакт на Възложителя, представители на отдел „Снабдяване“, посочени на първата страница в договора. В случай че не бъдат представени горепосочените документи, Възложителят удържа при плащането на фактурите данък при източника съгласно приложимото българско законодателство, когато услугите са в обхвата на този данък.

## **7. Отговорност**

- 7.1. Изпълнителят отговаря за точното изпълнение на възложената поръчка.
- 7.2. Изпълнителят носи отговорност за всички действия, бездействия, неизпълнение или небрежност от страна на негов представител и/ или персонал, както и на негови подизпълнители, в случай че има такива.
- 7.3. Изпълнителят отговаря за всички вреди, причинени на Възложителя и/или трети лица при или по повод изпълнение на договора.
- 7.4. В случай че, при изпълнение на договора настъпи застрахователно събитие, покрито от някой от застрахователните договори на Възложителя, Изпълнителят е длъжен да изпълнява стриктно инструкциите за действие, дадени от Възложителя. В случай, че за настъпило застрахователно събитие не бъде изплатено застрахователно обезщетение поради неправилно предприемане на действия от страна на Изпълнителя, последният отговаря пред Възложителя за пълния размер на претърпените в резултат на застрахователното събитие щети.

## **8. Права и задължения на Възложителя**

- 8.1. Възложителят има право:
  - 8.1.1. Във всеки момент от срока на действие на договора да извършва проверки относно качеството на доставката, без с това да пречи на самостоятелността на Изпълнителя.
  - 8.1.2. Писмено и мотивирано да поиска от Изпълнителя да бъде отстранен някой от подизпълнителите, тъй като последният се смята за неподходящ или не отговаря на изискванията на Възложителя
- 8.2. Възложителят е длъжен
  - 8.2.1. Да организира допускането на Изпълнителя до мястото на изпълнение на доставката.
  - 8.2.2. Да заплаща приетите доставки в предвидените срокове.
  - 8.2.3. Да оформя предвидените в договора документи във връзка с неговото изпълнение.
- 8.3. Приемането на доставка от страна на Възложителя не представлява отказ от право, възникнало в съответствие с договора, и не освобождава Изпълнителя от задълженията и отговорността му, свързани с неточното изпълнение на задълженията му по договора.

## **9. Права и задължения на Изпълнителя**

- 9.1. Изпълнителят има право:
  - 9.1.1. Да бъде допуснат до мястото на изпълнение на доставката.
  - 9.1.2. Да получи дължимите плащания в предвидените за това срокове.
- 9.2. Изпълнителят е длъжен:
  - 9.2.1. Да извърши доставката съгласно условията на договора и в съответствие с изискванията на Възложителя.
  - 9.2.2. Да извършва всички действия, свързани с изпълнението на договора, с грижата на добър търговец, в съответствие с приложимото законодателство и изцяло в интерес на Възложителя, както и съобразно стандартите, определени от Възложителя и от приложимото право.
  - 9.2.3. В цялата си дейност по договора да спазва всички установени правила в областта на здравословни и безопасни условия на труд, опазване на околната среда, качество на доставката и другите приложими за дейностите по договора нормативи.
  - 9.2.4. Изпълнителят, включително неговият персонал и подизпълнители, се задължават да се въздържат от всякакви действия, които могат да имат отрицателен ефект върху икономическите и правните интереси на Възложителя или върху неговата репутация и добро име.
  - 9.2.5. Да опазва цялото имущество на Възложителя, до което има достъп във връзка с изпълнението на доставката.
  - 9.2.6. Да информира Възложителя незабавно в писмена форма за възникнали щети или повреди в съоръжения, инсталации, оборудване или друго имущество – собственост на Възложителя, при изпълнение на доставката, както и за непосредствено свързаните с това опасности.

- 9.2.7. Да уведомява писмено Възложителя, когато съществува опасност от забава при изпълнението на доставката.
- 9.2.8. Да осигурява на Възложителя достъп до всяко място и до всяка информация, свързани с изпълнението на договора.
- 9.2.9. Да не нарушава чрез доставката защитените права на трети лица.
- 9.3. Без предварителното писмено разрешение на Възложителя, Изпълнителят няма право:
- 9.3.1. Да използва правата на интелектуална собственост на Възложителя, като например търговски марки, промишлен дизайн и други.
- 9.3.2. Да прави изявления, дава интервюта и/или подписва каквито и да е документи от името на Възложителя.
- 9.4. Изпълнителят осигурява за своя сметка сключването и поддържането в сила на всички застрахователни договори по отношение на отговорността на Изпълнителя за вреди, причинени от действия на персонала на Изпълнителя на имуществото, живота и здравето на Възложителя, неговия персонал и/или трети лица.
- 9.5. Изпълнителят се задължава да обезщети и предпазва Възложителя от претенции, съдебни дела или други действия, предприети срещу Възложителя от трети лица, доколкото те произтичат от причина, изхождаща от дейността на Изпълнителя във връзка с изпълнението на договора.
- 9.6. С подписването на договора Изпълнителят изрично потвърждава, че договърът не е предназначен да, и не дава разрешение на Изпълнителя да използва по какъвто и да било начин, която и да е от търговските марки на Възложителя, освен в случаите, в които Възложителят изрично разрешава ползването им.

## **10. Гаранционен срок**

- 10.1. Изпълнителят поема гаранция за качеството на доставката и за годността ѝ за употреба.
- 10.2. Гаранционните срокове остават в сила, независимо от изтичане на срока на действие на договора или неговото предсрочно прекратяване.
- 10.3. Изпълнителят се задължава да отстрани за своя сметка всички повреди и отклонения от изискванията за качество, които са възникнали в рамките на гаранционния срок.
- 10.4. Изпълнителят гарантира съответствието на доставката и вложените материали с изискванията на Възложителя и приложимите български и международни стандарти, независимо от факта дали доставките произхождат от него или от негови доставчици.
- 10.5. При възникнали дефекти, поради повреда/несъответствие на качеството, гаранционният срок ще се удължи съответно с цялото време на престой.

## **11. Гаранция за изпълнение**

- 11.1. При подписване на договора Изпълнителят предоставя гаранция за изпълнение на договора, чийто размер се определя като % от стойността на обществената поръчка без включен ДДС и се представя във формата на парична сума, банкова гаранция или застраховка, която обезпечава изпълнението чрез покритие на отговорността на Изпълнителя. Стойността на обществената поръчка се определя от окончателната обща стойност от финалното финансово предложение на участника, избран за изпълнител. Гаранцията обезпечава изпълнението на договора, отстраняването на възникнали дефекти и задължението за плащане на каквито и да е парични суми от страна на Изпълнителя към Възложителя (като например плащане на неустойки, обезщетения или други подобни).
- 11.2. Срокът на валидност на предоставената гаранция за изпълнение се конкретизира в договора. Когато гаранцията за изпълнение на договора се представя във вид на парична сума, то тя се внася по сметка на Възложителя и се освобождава не по-късно от 30 дни след изтичане на срока, посочен в договора. Всички банкови разходи, свързани с обслужването на гаранцията, включително при нейното възстановяване, са за сметка на Изпълнителя. Възложителят не дължи на Изпълнителя лихви или други обезщетителни плащания върху сумата по гаранцията
- 11.4. Когато гаранцията за изпълнение на договора е под формата на банкова гаранция, то тя е безусловна и неотменяема. Банковата гаранция е във форма, със съдържание и при условия, предварително одобрени от Възложителя. Всички разходи по поддържането на банковата гаранция са за сметка на Изпълнителя.
- 11.5. Възложителят задържа гаранцията за изпълнение на договора и в случаите когато в процеса на неговото изпълнение възникне спор между страните - до приключването му с влязло в сила решение на компетентния орган или чрез споразумение между страните.
- 11.6. В случай на удължаване на срока на договора на основанията предвидени в ЗОП, както и при промяна на друго основание на срока на договора или на гаранционния срок:
- 11.6.1. При банкова гаранция Изпълнителят е длъжен да предостави анекс към банковата гаранция или нова банкова гаранция в размера на неусвоената сума, покриваща и удължения срок;
- При депозитна гаранция- Възложителят има право да я задържи и за удължения

## **12. Неустойки**

- 12.1. Изпълнителят се задължава да изпълнява задълженията си по договора точно в качествено, количествено и времево отношение, като се съобразява с изискванията на Възложителя по отношение на доставката. Всяко отклонение от точното изпълнение на доставката се счита за неизпълнение от страна на Изпълнителя.
- 12.2. Предвидените неустойки имат обезщетителна функция за Възложителя и последният няма задължение да доказва претърпени вреди.



- 12.3. В случай че за Възложителя възникне право да получи неустойка или поради действие или бездействие на Изпълнителя, негов персонал и/или подизпълнители бъде наложена на Възложителя имуществена санкция от държавен и/или административен орган, или Възложителят бъде осъден да плати на трето лице обезщетение за претърпени вреди в следствие действие и/или бездействие на посочените по-горе в тази точка лица Възложителят има право да прихване размера на неустойката или имуществената санкция или обезщетението от плащането, дължимо на Изпълнителя, като е допустимо това да бъде извършено от произволно дължимо на Изпълнителя плащане по настоящия договор. В тази връзка Възложителят изпраща на Изпълнителя съответно уведомление.
- 12.4. Всички разходи, възникващи през срока на действие на договора, които произтичат от нарушения на договорните и/или законовите задължения на Изпълнителя, са за сметка на Изпълнителя. В случай че Възложителят е заплатил подобни разходи, Изпълнителят се задължава да възстанови пълната им стойност на Възложителя. Възложителят има право да прихване стойността на разходите от дължимото на Изпълнителя плащане.
- 12.5. Възложителят прихваща сумата по неустойката с обезщетителен характер със задължението към Изпълнителя.
- 12.6. Плащането на неустойка не лишава изправната страна от правото ѝ да търси обезщетение, когато претърпените вреди и пропуснатите ползи надвишават размера на неустойката.

### **13. Прекратяване на договора**

- 13.1. Договорът може да бъде предсрочно прекратен, освен в изрично посочените в него случаи, и по следните начини:
  - 13.1.1. По взаимно писмено съгласие на страните.
  - 13.1.2. По взаимно писмено съгласие на страните, при намаляване на договорените количества или отпадане на дейности от предмета на поръчката или друг от предвидените от ЗОП случаи.
  - 13.1.3. Едностранно от Възложителя с 30 (тридесет) дневно писмено предизвестие при намаляване на договорените количества или отпадане на дейности от предмета на поръчката или друг от предвидените от ЗОП случаи.
  - 13.1.4. Едностранно от Възложителя в случай на неизпълнение на задължение от страна на Изпълнителя. В този случай Възложителят изпраща уведомление до Изпълнителя с искане неизпълнението да бъде отстранено в срок от 5 дни от получаването на уведомлението. Ако Изпълнителят не отстрани неизпълнението в дадения срок, Възложителят има право да прекрати договора незабавно
  - 13.1.5. Едностранно от Възложителя без предизвестие, в случай че срещу Изпълнителя е открито производство по несъстоятелност или ликвидация, както и ако върху имуществото му е наложен запор или възбрана
  - 13.1.6. с изтичане на срока на договора
  - 13.1.7. при усвояване на стойността на договора
- 13.2. В случаите на предсрочно прекратяване на договора по вина на Изпълнителя Възложителят има право да задържи цялата сума по гаранцията за изпълнение, като тази сума има характер на неустойка.

### **14. Конфиденциалност**

- 14.1. Изпълнителят се задължава да разглежда като конфиденциална информация цялата търговска, правна и техническа информация и документация, свързана със статута и дейността на възложителя, неговите клиенти и доставчици, включително, но не ограничаващо се до всякаква информация, представляваща по естеството си търговска тайна за възложителя, както и техническа, икономическа или финансова информация, данни относно цени, проекти, сделки и договори, които възложителят е сключил, сключва и/или планира да сключва, както и данни относно търговски марки, патенти, лицензии и ноу-хау, данни за бизнес планове и рекламни стратегии, както и всички други поверителни сведения във връзка с дейността на възложителя, която му е станала известна и не е публично достъпна, в хода на участие в процедурата за избор на изпълнител и последващото изпълнение на договора.
- 14.2. Изпълнителят се задължава да получава и да пази в тайна конфиденциалната информация, както и: (i) да съхранява и пази конфиденциалната информация от неправомерно използване, публикации или разкриване; (ii) да не използва конфиденциалната информация за други цели, освен за изпълнение на задълженията си по договора; (iii) да не използва каквато и да е конфиденциална информация, за осъществяване на нелоялна конкуренция; (iv) да ограничи достъпа до конфиденциалната информация на тези лица, които нямат нужда от такъв достъп с оглед изпълнението на договора; (v) да информира всяко от лицата, на които предоставя достъп до конфиденциална информация, че им е забранено да използват, публикуват или по друг начин да разкриват конфиденциалната информация.
- 14.3. Задълженията за опазване на конфиденциалната информация не се прилага спрямо информация, която е поискана от компетентен орган според действащото законодателство или е станала публично достояние не по вина на някоя от страните. Задълженията във връзка с опазване на конфиденциалната информация не са ограничени във времето. Нарушението на всяко едно от задълженията във връзка с опазване на конфиденциалната информация по време на срока на действие на договора или във всеки по-късен момент, дава право на Възложителя да получи от Изпълнителя неустойка в размер на 10% от стойността на договора за всеки отделен случай на нарушение.

**15. Форсмажорни обстоятелства**

- 15.1. Форсмажорни обстоятелства (непреодолима сила) представляват непредвидено или непредотвратимо събитие от извънреден характер, независимо от волята на страните включващо, но не ограничаващо се до: природни бедствия, генерални стачки, локаут, безредици, война, революция и др.. Страната, която не може да изпълни свое задължение поради непреодолима сила, се задължава в 3 (три) дневен срок от възникване на форсмажорното обстоятелство да уведоми писмено насрещната страна, като посочи в какво се състои непреодолимата сила и как тя ще се отрази на изпълнението на договора. При неизпълнение на задължението за уведомяване, страната, която се позовава на непреодолима сила, не се освобождава от отговорност, респективно дължи предвидените неустойки и обезщетения в случаи на неизпълнение. В 14 (четиринадесет) дневен срок от началото на непреодолимата сила, същата следва да бъде потвърдена с документ от съответния компетентен орган. Докато трае непреодолимата сила страните не отговарят за неизпълнение, причинено от непреодолимата сила. Изпълнението на задълженията на страните спира за времето на непреодолимата сила, респективно страните не изпадат в забава и не дължат неустойки за забава. Страните, в случай на необходимост, съвместно определят нови срокове за изпълнение на договорните задължения. Ако непреодолимата сила трае повече от 15 (петнадесет) дни, всяка от страните има право да прекрати договора с 10 (десет) дневно писмено предизвестие.

**16. Общи разпоредби**

- 16.1. Страните се съгласяват, че в отношенията помежду им се изключва прилагането на общи условия на Изпълнителя.
- 16.2. В случай, че при изпълнение на доставката се образуват отпадъци с опасен и/или неопасен произход, ИЗПЪЛНИТЕЛЯТ е задължен да ги приеме, ако разполага с необходимите разрешителни и лицензии от компетентни органи (МОСВ, МЗ, МИЕ) или да предаде за приемане на лице, притежаващо съответните разрешителни, съгласно ЗУО и ЗООС.
- 16.3. В случай че, предмета на договора включва лицензии, то страните се съгласяват, че лицензиите са стандартен софтуер, които се записва на технически носител и са предназначени за общо ползване и не са взели предвид специфичните дейности на ползвателя/Възложителя. Възложителят има право да използва софтуера, в които е включен само копие от съответния софтуер и правата за копиране, възпроизвеждане, разпространение, промяна, публично представяне и други форми на комерсиална употреба не са налични/достъпни.
- 16.4. Страните се съгласяват, че договорът ще бъде изпълнен в съответствие с изискванията на чл. 31 от Регламент (ЕО) № 1907/2006 на Европейския парламент и на Съвета от 18 декември 2006 година, относно регистрацията, оценката, разрешаването и ограничаването на химикали (REACH)
- 16.5. В случай, че предмет на договора са стоки, подлежащи на рециклиране, страните се съгласяват, че те ще се приемат ИЗПЪЛНИТЕЛЯ за негова сметка, след писмено уведомление от страна на ВЪЗЛОЖИТЕЛЯ.
- 16.6. Сключването, изпълнението и тълкуването на договора се извършва съгласно приложимото българско законодателство.
- 16.7. Страните се съгласяват, че всякакво приложение на Конвенцията на ООН относно договорите за международна продажба на стоки от 11 април 1980 г. се изключва.
- 16.8. Договорът обвързва и съответните наследници и правоприменници на страните.
- 16.9. Ако някоя от разпоредбите на договора бъде обявена за недействителна или неприложима от компетентен орган, останалите разпоредби на договора, както и възникналите въз основа на тези останали разпоредби права и задължения на страните, запазват действието си. Недействителната или неприложима разпоредба следва да бъдат заместени от страните по добросъвестен начин от действителна, приложима разпоредба.
- 16.10. Всички съобщения, предизвестия и нареждания, разменяни между лицата за контакт Възложителя и Изпълнителя при изпълнение на договора са валидни, когато са изпратени по пощата с обратна разписка, предадени чрез куриер срещу подпис от приемащата страна или изпратени по факс с налично факс потвърждение за изпращане, освен ако в договора не са предвидени и други начини.
- 16.11. Всеки спор, противоречие или претенция, произтичащи от, или свързани с изпълнението, тълкуването, прилагането или прекратяването на договора, се уреждат по приятелски начин от страните. Ако страните не успеят да уредят отношенията си по приятелски начин, спорът се разрешава от компетентният съд по седалището на Възложителя.
- 16.12. Договорът се сключва въз основа и се тълкува в съответствие с българското законодателство.
- 16.13. В случай, че договорът е двуезичен, то при разминаване в текстовете като правно обвързващ се счита текста на български език

## Общи условия на закупуване на дружествата от групата EVN

Доколкото в договора не е посочено друго, то валидни са следните Общи условия на закупуване. Търговските условия или общите условия на Изпълнителя, освен в случай, че не са изрично одобрени от Възложителя, няма да се прилагат, дори и те да не са изрично отхвърлени от Възложителя.

1. Всички договори както и споразумения за изменения и допълнения към тях се считат за валидни само ако са сключени в писмена форма. Всички устни споразумения между страните са невалидни, освен ако не са писмено потвърдени от Възложителя.
2. В случай, че договорът се базира на оферта, изготвена от Изпълнителя и предоставена на Възложителя, то същата се счита за неразделна част на договора, освен ако в договора изрично не е посочено друго.
3. Посочените в договора цени са твърди и не подлежат на промени, като доставките се извършват франко мястото на изпълнение, стоките са опаковани, застраховани, разтоварени. Допълнителни дейности могат да се предоставят само след предварително одобрение от страна на Възложителя. На Възложителя се представя разчет относно необходимите работни часове, техника и материали за писмено одобрение. Невъзложени или неодобрени допълнителни дейности не се заплащат. Ако в спецификацията/офертата е предвидено определено количество допълнителни дейности, това не е основание за Изпълнителя да претендира тяхното изпълнение.
4. Приемането на дадена доставка/услуга се счита за извършено единствено в случай, че е потвърдено от Възложителя в писмена форма чрез подписване на двустранен приемо-предавателен протокол (ППП). Всички рискове преминават върху Възложителя едва след като стоката е доставена/услугата е изпълнена и приета от Възложителя. До приемането от страна на Възложителя, всички рискове са за сметка на Изпълнителя. За място на изпълнение се счита посоченият в договора/заявката за доставка адрес за доставка на стока/изпълнение на услуга.
5. Изпълнителят се задължава да гарантира и е отговорен за това, неговият персонал и подизпълнителите, които той използва, да спазват законовите разпоредби относно опазване живота и здравето на работниците както и опазването на околната среда. Използваните от Изпълнителя персонал и подизпълнители имат правото на достъп единствено до посочените от Възложителя участъци. Разпореджанията на строителния и монтажния надзор на Възложителя са задължителни и трябва да бъдат спазвани. Изпълнителят изрично се задължава да спазва всички законови и подзаконови нормативни актове и да упражнява контрол върху наетите от него или от неговите подизпълнители граждани на Република България и чуждестранни граждани съгласно съответното българско и европейско трудово законодателство. Преди започване на работата, Изпълнителят трябва да докаже спазването на задълженията относно осъществения от него контрол чрез представянето на пълен комплект от съответните документи (разрешително за пребиваване, разрешително за работа, и др.) без изрична покана от страна на Възложителя, а също и да гарантира, че Възложителят и/или негови служители няма да носят отговорност за неспазване на тези задължения, включително и за причинени в тази връзка вреди.
6. Изпълнителят се ангажира със задължението за всеобхватно координиране и сътрудничество с всички работещи на даден обект. Изпълнителят се задължава да спазва всички нормативни актове регулиращи правата и задълженията на служителите и работниците, които включват, но не се ограничават само до: Кодекс на труда, Закон за здравословни и безопасни условия на труд, Закон за устройство на територията, и по възможно най-добросъвестен начин да подкрепя дружествата от групата EVN като Възложители както и отговорните лица (координатори, ръководители на проекти) при изпълнението на задълженията им. Целта е да бъде гарантирано реализирането на принципите за предотвратяване на опасности като се спазват всички указания на съответните служби. Изпълнителят е длъжен да гарантира, че Възложителят и/или негови служби и сътрудници няма да носят отговорност за възникналите вследствие на неспазване на тези задължения вреди.
7. Изпълнителят гарантира, че доставките/услугите отговарят на законовите разпоредби, както и на съвременното техническо ниво. Изпълнителят гарантира за качествено и в срок изпълнение на съответната доставка/услуга. Относно гаранцията на стоката/услугата важат съответните действащи законови разпоредби, освен в случай, че в договора не е договорено друго. Гаранцията обхваща и всички повреди настъпили в рамките на договорения гаранционен срок. Доказването на безупречното, съгласно договора, изпълнение е задължение на Изпълнителя. В случай, че във връзка с отстраняването на повреди възникнат разходи по демонтаж и монтаж, както и други допълнителни разходи, то те са за сметка на Изпълнителя. Изпълнителят се задължава в рамките на гаранционния срок да отстрани в най-кратък срок възникналите повреди или, по избор на Възложителя, да замени доставените стоки/предоставени услуги с нови такива. Доставените стоки/предоставени услуги се проверяват от страна на Възложителя най-късно при тяхната употреба. В случай, че Изпълнителят не изпълни своите задължения относно договорената гаранция на стоките/услугите и настъпилите повреди бъдат отстранени от трета страна, то Изпълнителят се задължава да поеме всички възникнали в тази връзка разходи.
8. Изпълнителят отговаря за всички вреди, настъпили в резултат на действие или бездействие на Изпълнителя, негов персонал, негови подизпълнители или други лица, на които Изпълнителят е възложил работа, в процеса на или по повод на изпълнение на доставката/услугата, както и за вреди, които са предизвикани от използвани от него материали или части от материали. Изпълнителят отговаря също за всички предадени му от Възложителя или от други лица материали, строително оборудване, или други вещи за монтаж или за съхранение. При всеки отделен случай на причиняване на вреди Изпълнителят трябва да докаже, че той, неговият персонал, неговите подизпълнители или други лица, на които той е възложил работа, нямат вина. Това важи и за вреди възникнали вследствие на непредпазливост или не полагане на грижа на добър търговец. Всички искове или претенции от страна на работници или трети лица, касаещи вреди, възникнали във връзка с изпълнение на договора, следва да бъдат отправяни към Изпълнителя. Изпълнителят гарантира, че Възложителят няма да носи отговорност за такива вреди.
9. Изпълнителят се задължава за своя сметка да сключи съответната застраховка за обща гражданска отговорност/професионална отговорност, която да покрива всички произтичащи от закона и от договора рискове при поемане на отговорност. Сключената

застраховка трябва да покрива и отговорността за щети към трети лица на всички подизпълнители и наети от Изпълнителя лица при изпълнението на договора.

10. Фактурите трябва да се изпращат на посочения в договора/заявката за тази цел адрес в един оригинален екземпляр и със задължително вписан номер на договора и/или заявката. Фактурите трябва да отговарят на действащото законодателство, като особено важно е задължителното посочване на идентификационен номер по ДДС, както на Възложителя, така и на Изпълнителя, а така също изписване на стойността на ДДС на отделен ред във фактурата. Фактури, които не отговарят на тези условия, не са основание за дължимо плащане и Възложителят си запазва правото да ги върне обратно на Изпълнителя за корекция, като в този случай срокът за плащане се удължава до получаване от страна на Възложителя на фактура, отговаряща на всички изисквания по тези Търговски условия и сключения договор. Срокът за плащане започва да тече от постъпването на фактурите и на всички прилежащи към доставката/услугата документи при посочения в договора получател на стоката/услугата, при условие, че е налице регламентираното съгласно договора приемане на доставката/услугата, посредством двустранно подписан ППП. В случай, че изрично не е договорено друго, то при частични доставки, или при частично изпълнение на услугите, е допустимо издаването на една обща фактура след цялостното изпълнение на договора. Плащанията в тези случаи се извършват не по-късно от посочения в договора срок. При просрочване на плащането от страна на Възложителя, се прилага законната лихва за забава при плащане съгласно разпоредбите на Закона за задълженията и договорите. Освен законната лихва за забава Възложителят не дължи заплащане на каквито и да е други обезщетения и неустойки, освен в случаи на доказано умишлено виновно поведение.

11. Уведомления за сключени договори за цесия трябва да бъдат отправяни в писмена форма (не по факс или e-mail) чрез вписване в деловодната система на Възложителя на вниманието на отдел „Финансови въпроси“. В тези случаи Възложителят има право да начисли и задържи такса за обработка и поддържане в размер на 1% от стойността на прехвърленото вземане, но не повече от 5 000 лв.

12. Право на задържане в полза на Изпълнителя не се допуска освен ако не е изрично законово уредено. Възложителят има право да прихваща собствени вземания, както и вземания, които Изпълнителят дължи на свързани с Възложителя предприятия от групата на EVN AG – дружества, вписани в консолидирания годишен финансов отчет на дружеството EVN AG, регистрирано в окръжен съд Wiener Neudorf под ЕИК FN 72000 h и ИН по ДДС: ATU14704505 – срещу дължими на Изпълнителя суми.

13. Изпълнителят категорично се съгласява, че при изпълнение на този договор ще спазва Общия регламент за защита на данните, Закона за защита на личните данни и подзаконовите нормативни актове в тази област. Всички лични данни, станали му известни във връзка с договора, при необходимост могат да се предоставят на трети лица (като проектантски фирми, собственици на съоръжения, застрахователи и др., но не и на конкуренти) само при спазване на тези изисквания и след съгласие на Възложителя. Изпълнителят се задължава да уведоми незабавно Възложителя, в случай че установи каквото и да е нарушение на сигурността на обработваното на личните данни. Изпълнителят се задължава да предприеме разумни мерки, така че да гарантира надеждността на всяко лице, което може да има достъп до личните данни, като гарантира, че достъпът е строго ограничен до тези лица, които действително трябва да имат достъп до информацията за целите на изпълнението на договора. Изпълнителят носи отговорност за това, че както неговите служители, така и всички онези, които предоставят услуги във връзка с изпълнението на договора, ще спазват разпоредбите на настоящите Общи условия на закупуване и законовите изисквания във връзка със защита на лични данни. Изпълнителят се задължава да приложи подходящи технически и организационни мерки с цел осигуряване на ниво на сигурност, съответстващо на възможния риск, както и да съхранява личните данни в обем и за срок, които се изискват от приложимото законодателство. Изпълнителят се задължава да обезщети вредите, които дадено лице може да претърпи в резултат на обработване на лични данни на лицето от страна на Изпълнителя, което обработване нарушава Регламента или други законови разпоредби за защита на личните данни.

14. Изпълнителят декларира и гарантира, че чрез доставката/услугата няма да се нарушат правата на трети лица върху обекти на интелектуалната или индустриалната собственост. Възложителят не носи отговорност при възникнали евентуални претенции на трети лица в тази връзка и всички искове ще бъдат насочени към Изпълнителя.

15. В случай, че Изпълнителят се забави с изпълнението на записана в договора доставка/услуга, Възложителят има право да настоява за предоставяне на доставката/услугата в съответствие с договора или след поставяне на разумен допълнителен срок, ако доставката/услугата не се предостави в рамките на допълнителния срок, писмено да прекрати договора едностранно. Допълнително Изпълнителят дължи на Възложителя обезщетение за вреди възникнали в следствие на неизпълнението. Възложителят е в правото си да прекрати договора едностранно без предизвестие в случай, че срещу Изпълнителя е открито производство по обявяване в несъстоятелност или е обявен в несъстоятелност, както и когато върху имуществото му са наложени запови или възбрана във връзка с погасяване на дълг. При отеглянето си от договора Възложителят трябва да покрие разходите за извършените до момента доставки/услуги от Изпълнителя в случай, че Възложителят ще може да ги използва по предназначението им отбелязано в договора. В никакъв случай той не дължи като заплащане повече от това което е изпълнено.

16. Възложителят има право да прехвърли договорното отношение с всичките права и задължения на друго свързано предприятие от групата на EVN AG. Изпълнителят няма право, освен в случай на предварително писмено съгласие от Възложителя, да прехвърля договора както в цялост, така и частично на трети лица и/или да ангажира подизпълнители.

17. Всички спорове, възникнали във връзка с тълкуването и изпълнението на договора, ще бъдат решавани от страните в добронамерен тон чрез преговори, консултации и взаимноизгодни споразумения. Ако такива не бъдат постигнати, спорът ще бъде отнесен за разрешаване от компетентния съд по седалището на Възложителя. В сила е материалното право на страната по съдебна регистрация на Възложителя, като се изключва прилагането на Конвенцията на ООН за договорите за международни продажби на стоки и нормите на международното частно право. Езикът на договора е официалният език на страната по съдебна регистрация на Възложителя.

18. Ако някои разпоредби от тези Общи условия на закупуване са, или станат изцяло или отчасти недействителни или неосъществими, то това няма да засегне валидността на останалите разпоредби. На мястото на недействителните или неосъществими разпоредби страните се споразумяват за уреждане на взаимоотношенията по такъв начин, който е възможно най-близък до онова, което страните са целели чрез станалата недействителна или неосъществима разпоредба от тези Общи условия.

## Клауза за социална отговорност на дружествата от групата на EVN

Изпълнителят декларира, че е запознат със съдържанието на по-долу посочените клаузи за социална отговорност, които са в сила също и за дружествата от групата EVN, и ще спазва същите при извършването на доставки/услуги. Възложителят е в правото си по всяко време да проверява спазването на това задължение. В случай на нарушение Възложителят има право да изиска преговаряне с цел възстановяване на договорното състояние. Ако в рамките на един месец Изпълнителят не изпълни това изискване или ако установеният недостатък не бъде премахнат или отстранен в рамките на определения или двустранно между страните съгласуван срок, Възложителят е в правото си незабавно да прекрати договора. Същото важи и в случай, че Изпълнителят отказва или възпрепятства провеждането на такива проверки. Освен това Изпълнителят се задължава да обвърже с изпълнението на следните основни положения и принципи своите доставчици, както и подизпълнители.

**1. Спазване на човешките права.** От нашите Изпълнители и техните подизпълнители се очаква те да признават Всеобщата Харта за правата на човека на ООН, както и да гарантират, че те по никакъв начин не са замесени в нарушения на човешките права.

**2. Липса на детски и принудителен труд.** Нашите Изпълнители и техните подизпълнители при производството на продуктите си и при извършване на услугите си се задължават да не използват или допускат детски, принудителен или друг недобровolen труд съгл. Конвенциите на Международната Организация на Труда (ILO).

**3. Липса на дискриминация или тормоз на работното място.** Към всеки сътрудник следва да бъде подхождано с респект и достойнство. Нито един сътрудник не трябва да бъде физически, психически, сексуално или словесно тормозен, дискриминиран или да бъде злоупотребявано с него поради неговата полова принадлежност, раса, религия, възраст, произход, увреждане, сексуална или политическа ориентация, мироглед.

**4. Безопасни и здравословни условия на труд на работното място.** Трябва да се гарантира, че нашите Изпълнители и техните подизпълнители гарантират на сътрудниците си безопасни и здравословни условия на труд, като спазват прилаганите за това закони и правилници. Трябва да се предостави свободен достъп до питейна вода, санитарни помещения, съответната пожарна защита, осветление, вентилация и ако е необходимо - подходящите лични предпазни средства. Сътрудниците се обучават да използват коректно личните предпазни средства и да познаят общите разпоредби за сигурност.

**5. Трудово- и социално правни разпоредби.** При изпълнение на поръчки нашите Изпълнители и техните подизпълнители са задължени да спазват валидните за съответната страна на изпълнение трудово- и социално правни разпоредби.

**6. Прозрачност на работното време и възнаграждението.** Работното време трябва да бъде в съответствие с приложимите закони. Сътрудниците на нашите Изпълнители и техните подизпълнители трябва да имат трудови договори, в които да е фиксирано работното време и възнаграждението.

**7. Защита на околната среда.** Ние очакваме от нашите Изпълнители и техните подизпълнители в рамките на тяхната предприемаческа дейност да спазват приложимите закони, подзаконовни нормативни актове и правилници за опазване на околната среда и при предоставяне на услуги/ доставки съответно да преценяват икономическите, екологичните и социалните аспекти и по този начин да вземат предвид принципите на устойчивото развитие.

**8. Намаляване на използването на ресурси, отделяне на отпадъци и емисии.** Постоянното подобряване на ефективното използване на ресурсите е важна съставна част на управлението и фирменото ръководство. Нашите Изпълнители и техните подизпълнители трябва да минимизират отделянето на отпадъци от всякакъв вид, както и отделяне на всички емисии във въздуха, водата или почвата.

**9. Високи етични стандарти.** Ние очакваме от нашите Изпълнители и техните подизпълнители да демонстрират високи стандарти на фирмена етика, да спазват съответните национални закони (особено трудовоправните и картелните разпоредби, както и разпоредбите за защита на конкуренцията и правата на потребителите) и по никакъв начин да не се въвличат или да участват в корупционни схеми, лъжа или изнудване.

**10. Прозрачни бизнес отношения.** Нашите Изпълнители и техните подизпълнители не трябва нито да предлагат нито да изискват, нито да гарантират, нито да приемат подаръци, плащания или други предимства от подобен род или облаги, които може да са предназначени да подтикнат дадено лице да наруши задълженията си.

**11. Право за провеждане на събрания и стачки.** Работниците и служителите на нашите Изпълнители и техните подизпълнители трябва да имат възможност в рамките на законовите разпоредби на страната, в която те работят, да участват в събрания и стачки, без да се страхуват от последствия

(Издание Януари 2011))

## **Мерки за безопасност**

### **при работа на външни фирми на територията на Възложителя**

С Мерките за безопасност се определят изискванията и задълженията, които страните приемат да изпълняват за осигуряване на здравословни и безопасни условия на труд на работниците, назначени от Изпълнителя, както и живота и здравето на други лица, които се намират в района на извършваната от тях дейност.

Изпълнителят е задължен да спазва изискванията на *Закона за здравословни и безопасни условия на труд, Правилника за безопасност и здраве при работа в електрически и топлофикационни центри и по електрически мрежи, Правилник за безопасност при работа в неелектрически уредби на електрически и топлофикационни центри и по топлопреносни мрежи и хидротехнически съоръжения* и други нормативни документи, регламентиращи изисквания за безопасно изпълнение на дейността.

1. Преди допускане до работа Изпълнителя предоставя на Възложителя списък на лицата, които ще работят на обекта, в т.ч.: на лицата, имащи право да бъдат изпълнители и/или отговорни ръководители при работа по наряд; на лицата, имащи право да бъдат изпълнители и/или отговорни ръководители при работа по огневи наряд /ако е необходимо издаването на такъв/. В списъка да бъдат вписани притежаваните от тях квалификационни групи по безопасност на труда.

2. Преди допускане до работа Изпълнителя представя на Възложителя валидни удостоверения за притежавана квалификационна група по безопасност на труда на лицата, които ще работят на обекта.

3. Представител на Възложителя провежда начален инструктаж на лицата, които ще работят на обекта в съответствие с мястото и конкретните условия на работа. Инструктажа се документира в съответната Книга за инструктаж.

4. При голяма численост на бригадата началния инструктаж се провежда на отговорния ръководител /отговорник на бригадата/. Преминалият начален инструктаж отговорен ръководител /отговорник на бригадата/ провежда начален инструктаж на работниците от бригадата, документиран в съответния дневник.

5. Не се допускат до работа лица, които ще работят на обекта, които не притежават необходимите знания и умения и/или не са инструктирани по правилата за осигуряване на здравословни и безопасни условия на труд.

6. Лицата, които ще работят на обекта нямат право да преместват и отстраняват средствата за сигнализация и колективна защита /прегради, предупредителни табели, ограждения и др.под./, както и да разширяват работното място извън обозначения и сигнализиран район.

7. Изпълнителят носи пълна отговорност за безопасното изпълнение на работата от неговите работници, вкл. за осигуряване и ползване на подходящи безопасни инструменти, лични предпазни средства, облекла и др., както и за квалификацията, обучението и инструктажите на персонала си.

8. Ежедневно и след окончателното приключване на работата персонала на Изпълнителя, работещ на обекта, почиства работното място.

9. Машините и апаратите, които ще се използват, да са в добро техническо състояние, да са преминали съответно техническо обслужване и да са безопасни за използване.

10. Чрез контролиращ персонал, от страна на Възложителя, се осъществява периодичен контрол по спазване на правилата и изискванията за безопасност на труда. При констатиране на нарушения на правилата за безопасна работа от лицата, които ще работят на обекта, контролиращия персонал следва да уведоми ръководителя на обекта, за вземане на мерки за отстраняване на нарушенията, включително спиране на работата. Констатацията следва да бъде в писмен вид, чрез двустранно подписан констативен протокол.

11. Работата следва да се спре в случай или при вероятност от възникване на опасност за здравето и живота на работещите, до отстраняване на опасността.

12. В случай на трудова злополука, следва да се уведоми веднага Възложителя /Група Охрана на труда, отдел Централни операции/, както и да окаже съдействие за изясняване на обстоятелствата и причините за злополуката.

13. Загубите, причинени от влошаване на качеството и/или удължаване сроковете на извършваните работи поради отстраняване на отделни лица или спиране работата на групи за допуснати нарушения на изискванията на Правилниците и инструкциите по безопасността на труда, са за сметка на Изпълнителя.

Настоящите мерки за безопасност са изготвени в изпълнение изискванията на чл.14, чл.16, т.8 и чл.18 от *Закона за здравословни и безопасни условия на труд*, чл.5 от *Правилник за безопасност и здраве при работа в електрически уредби на електрически и топлофикационни центри и по електрически мрежи*, чл.5 от *Правилник за безопасност при работа в неелектрически уредби на електрически и топлофикационни центри и по топлопреносни мрежи и хидротехнически съоръжения* и за координиране на работата при извършване на дейности от външни фирми и организации за EVN България