

НАЧАЛНА ОФЕРТА

Във връзка с изпълнение на поръчка с предмет:

Доставка на буферни съдове за проектна инсталация, за EVN България Топлофикация ЕАД

От фирма: <u>Техносистем Инженеринг ЕООД</u>		
със седалище и адрес на управление (улица, №, населено място, община):		
<u>ул. "Кукчи" № 20, гр. Пловдив, общ. Пловдив</u>		
регистрирана в търговския регистър на Агенцията по вписванията с ЕИК: <u>825304200</u>		
ИН по ДДС: <u>BG 825304200</u>	IBAN: <u>BG 68 UNCR 46301043999055</u>	
BIC: <u>UNCRBGSF</u>	Банка: <u>УниКредит Булбанк</u>	
представявана от: <u>Юрий Владимиров Михайлов</u>		
на длъжност: <u>Управлятел</u>		
с адрес за кореспонденция (улица, №, пощенски код, населено място, община):		
<u>ул. "Сладенков" № 76, 4000 гр. Пловдив, Пловдив</u>		
с лице за контакти: <u>Юрий Владимиров Михайлов</u>		
с телефон: <u>032/625282</u>	факс: <u>032/635078</u>	мобилен: <u>0887/840695</u>
с адрес на електронна поща: <u>office@technosystem-bg.com</u>		

Предлаганата от нас цена за цялостното изпълнение на поръчката е: 20 645,00 ^{20 015,65} лева,
словом / двадесет хиляди шестстотин четиредесет и пет /, без включен ДДС,
посочена в приложеното към Начална оферта - Финансово предложение.

Мястото за изпълнение на поръчката е: гр. Пловдив, кв. Остромица - произв. база

Срокът за изпълнение на поръчката е: 45 календарни дни,
словом / четиредесет и пет дни /, след сключване на договора.

Гаранционният срок е: 18²⁴ месеца, словом / осемнадесет месеца /,
считано от датата на приемо-предавателния протокол.

Валидност на началната оферта: 60 /шестдесет/ календарни дни, считано от датата на представянето ѝ.

Неразделна част от Начална оферта са:

1. - Финансово предложение;
2. - Технически изисквания;
3. - Търговски условия за поръчка с предмет за доставка - Юли 2012;
4. - Мерки за безопасност при работа на външни фирми на територията на групата EVN България - Май 2011;
(в случай, когато е приложимо)
5. - Декларация по чл. 47, ал. 5 от ЗОП - Юли 2012;
6. - Общи условия на закупуване на дружествата от групата EVN - Януари 2011;
7. - Клауза за социална отговорност на дружествата от групата EVN - Януари 2011.

Дата: 03.08.2015 г.

Оферент: _____

/подпис и п

Информацията е
заличена
съгласно чл.2 и
чл.4 от ЗЗЛД

ФИНАНСОВО ПРЕДЛОЖЕНИЕ

за

изпълнение на поръчка с предмет:

Доставка на буферни съдове за проектна инсталация, за ЕВН България Топлофикация ЕАД

№	НАИМЕНОВАНИЕ	Мярка	Количество	Ед. цена лева, без вкл. ДДС	Стойност лева, без вкл. ДДС
1	Доставка на буферен съд модел 1	бр.	1	8 565,00	8 565,00
2	Доставка на буферен съд модел 2	бр.	1	8 565,00	8 565,00
3	Доставка на буферен съд модел 3	бр.	1	3 515,00	3 515,00
4				3 409,55	3 409,55
5					
6					
7					
8					
9					
10					
Обща стойност, в лева, без включен ДДС:					20 645,00

Днес 12.08.2015 се провежда телефонни преговори с г-н Юрий Михайлов, чието предложение е потвърдено по условията по офертата и б-ха отворени условия:

- плащане до 25 кал. дни
- гаранционен срок от 24 месеца
- отстъпка от 3%.

Оферент

Информацията е заличена съгласно чл.2 и чл.4 от ЗЗЛД

Информацията е заличена съгласно чл.2 и чл.4 от ЗЗЛД

Технически изисквания

за поръчка с предмет:

Доставка на буферни съдове за проектна инсталация, за EVN България Топлофикация ЕАД

I. Общи положения

Предмет на настоящата поръчка е доставка на 3 (три) броя – нови (неупотребявани) буферни съдове за свързване към тръбопроводни инсталации за охлаждане.

II. Задължения на Изпълнителя

Ангажимент на Изпълнителя е доставка на топлоизолирани и хидравлично изпитани буферни съдове, съгласно настоящите Технически изисквания до посочени от Възложителя адрес/-и в гр. Пловдив не по-късно от 45 (четиридесет и пет) календарни дни след подписване на договор за изпълнение.

Изпълнителят трябва да предостави в електронен вид, технически документи за одобрение на представител/-и на Възложителя. Техническите данни трябва да бъдат оформени със записка и чертежи, съдържащи конструктивни изчисления, присъединителни и габаритни размери, транспортно тегло, отговарящи на настоящите Техническите изисквания на Възложителя за 3 (три) броя – три различни модела буферни съдове.

Работните чертежи, конструктивните и якостните изчисления със записка се изготвят от Изпълнителя в рамките до 5 календарни дни. Предоставянето им за одобрение/съгласуване се извършва с приемо-предавателен протокол. Ангажимент на Възложителя е в рамките до 3 (три) календарни дни след представяне на описаните технически данни съгласуване или писмено известяване за отстраняване на констатираните забележки. Констатираните забележки се отстраняват в рамките до два календарни дни и предоставят повторно за одобрение с протокол.

Изпълнителят трябва да предостави подробно описание за начина на транспортиране (тип превозно средство, габаритни размери, маршрут и др.) с времеви график, изготвен съобразно крайният срок за изпълнение. Изпълнителят транспортира до посочени от Възложителя адрес/-и в гр. Пловдив като активно съдейства при разтоварването, като Възложителя ще осигури съответната подемна техника за разтоварване. Изпълнителят трябва да предостави одобрените от Възложителя технически документи, вкл. описаната по долу съпътстващата документация при извършване на доставката на буферните съдове.

III. Специфични изисквания към буферните съдове

Буферните съдове трябва да са конструирани, изчислени, изпитани и контролирани съгласно:

- Директива 97/23/ЕО, БДС EN 13445,
- Наредба за съществените изисквания на съоръженията под налягане и
- Наредба за устройството, безопасната експлоатация и техническия надзор на съоръженията под налягане (обн. В ДВ, бр.64/2008г);

IV. 1. Буферен съд модел 1

1. Материал: Стомана S235J2+N
2. Дебелина на материала на мантила: да съответства на работното налягане;
3. Всеки един от буферните съдове да бъде в съответствие със следните технологични изисквания:

- 3.1. Вътрешен обем: 5 м³ \pm 2%;
- 3.2. Габаритни размери без топлоизолации и присъединителни изводи:
 - 3.2.1.Диаметър на дъната: 1000-1800 мм;
 - 3.2.2. Височина: 3000 - 4500 мм, вкл. дъната;
- 3.3. Работна температура: 7 оС;
- 3.4. Работно налягане: 0,6 МРа;
- 3.5. Начин на монтаж: вертикално разположение;
- 3.6. Теплоизолирани с листова и тръбна топлоизолация с минимална дебелина 30 мм и $\delta=0,028\pm 2\%$, която да бъде плътно монтирана чрез лепене към външната страна на съда, вкл. и на присъединителните изводи.
- 3.7. Метални опори с минимална височина 100 мм и допълнителни подложки, подходящи за разтоварване с кран и транспортиране с палетни колички в хоризонтално положение.
4. Разположение: техническо помещение с влажност: 45 \div 90%;
5. Изводи (вход/изход) със следните размери, брой, начин на присъединяване и разположение за всеки едни от буферите:
 - 5.1. DN 200: 2 бр., фланец и юбков (шийков) контрафланец DIN 2633/PN16, странично;
 - 5.2. DN 150: 2 бр., фланец и юбков (шийков) контрафланец DIN 2633/PN16, странично;
 - 5.3. DN 125: 2 бр., фланец и юбков (шийков) контрафланец DIN 2633/PN16, странично;
 - 5.4. DN 25: 3 бр. предвидени за контролно-измервателни прибори (температура и налягане) с външна резба, предпазен клапан, странично;
 - 5.5. DN 25: 1 бр. предвидени за обезвъздушаване, горно;
 - 5.6. DN 25: 1 бр. предвиден за дрениране, изведен извод пред буфер, външна резба, долно;
 - 5.7. Ревизионен отвор (влазен люк): DN 400 – 1бр., с уплътнение и механизъм за отваря/затваряне;
6. Конструктивни изисквания:
 - 6.1. Да бъдат конструирани и изпълнени за вертикален монтаж;
 - 6.2. Да бъдат конструирани и изпълнени с метални опори с височина минимум 100 мм;
 - 6.3. Да бъдат с гарантирана хидравлична херметичност при променливи температури и налягане;
 - 6.4. Да бъдат с мантил от стомана S235J2+N
 - 6.5. Дъна: тип - елиптически дъна по DIN 28011 от стомана S235J2+N
 - 6.6. Вътрешно покритие: студено поцинковани с цинкова боя "Zinga" или аналог.
 - 6.7. Външно покритие: да бъдат външно двупластово грундиращи и двуслойно минимизирани.
 - 6.8. Разположението на щуцери са посочени в Приложение 1.

IV.2. Буферен съд модел 2

1. Материал: Стомана S235J2+N
2. Дебелина на материала на мантила: да съответства на работното налягане;
3. Всеки един от буферните съдове да бъде в съответствие със следните технологични изисквания:
 - 3.1. Вътрешен обем: 5 м³ \pm 2%;
 - 3.2. Максимални габаритни размери без топлоизолации и присъединителни изводи:
 - 3.2.1.Диаметър на дъната: 1000-1800 мм;

Информацията
е заличена
съгласно чл.2
и чл.4 от ЗЗЛД

- 3.2.2. Височина: 3000 - 4500 мм, вкл. дъната;
- 3.3. Работна температура: 12 оС;
- 3.4. Работно налягане: 0,6 МРа;
- 3.5. Начин на монтаж: вертикално разположение;
- 3.6. Топлоизолирани с листова и тръбна топлоизолация с дебелина 30мм и $\alpha=0,028\text{Г}^2\%$, която да бъде плътно монтирана чрез лепене към външната страна на съда, вкл. и на присъединителните изводи.
- 3.7. Метални опори с минимална височина 100 мм и допълнителни подложки, подходящи за транспортиране с палетни колички в хоризонтално положение.
4. Разположение: в техническо помещение с влажност: 45 ÷ 90%;
5. Изводи (вход/изход) със следните размери, брой, начин на присъединяване и разположение:
- 5.1. DN 200 : 2 бр., фланец и юбков (шийков) контрафланец DIN 2633/PN16, странично;
- 5.2. DN 150 : 2 бр., фланец и юбков (шийков) контрафланец DIN 2633/PN16, странично;
- 5.3. DN 125 : 2 бр., фланец и юбков (шийков) контрафланец DIN 2633/PN16, странично;
- 5.4. DN 25: 3 бр. предвидени за контролно-измервателни прибори (температура и налягане) с външна резба и предпазен клапан, странично;
- 5.5. DN 25: 1 бр. предвиден за обезвъздушаване, горно;
- 5.6. DN 25: 1 бр. предвиден за дрениране, изведен извод пред буфер, външна резба, долно;
- 5.7. Ревизионен отвор (влазен люк): DN 400 – 1брой, с уплътнение и механизъм за отваря/затваряне;
6. Конструктивни изисквания:
- 6.1. Да бъдат конструирани и изпълнени за вертикален монтаж;
- 6.2. Да бъдат конструирани и изпълнени с метални опори с височина минимум 100 мм;
- 6.3. Да бъдат с гарантирана хидравлична херметичност при променливи температури и налягане;
- 6.4. Да бъдат с мантел от стомана S235J2+N
- 6.5. Дъна: тип - елиптични дъна по DIN 28011 от стомана тип S235J2+N или аналог
- 6.6. Вътрешно покритие: студено поцинковани с цинкова боя "Zinga" или аналог.
- 6.7. Външно покритие: да бъдат външно двупластово грундиращи и двуслойно минирани.
- 6.8. Разположението на щуцери са посочени в Приложение 2.

IV.3. Буферен съд модел 3

1. Материал: Стомана S235J2+N
2. Дебелина на материала на мантела: да съответства на работното налягане;
3. Всеки един от буферните съдове да бъде в съответствие със следните технологични изисквания:
- 3.1. Вътрешен обем: не по-малък от 1 м³ и не по-голям от 1,5 м³;
- 3.2. Максимални габаритни размери без топлоизолации и присъединителни изводи:
- 3.2.1. Диаметър на дъната: 600-1200 мм;
- 3.2.2. Дължина (височина): не повече от 1900 мм, вкл. дъна и стъпки (крака);
- 3.3. Работна температура: 7 оС;
- 3.4. Работно налягане: 0,6 МРа;
- 3.5. Начин на монтаж: вертикално разположение;

Информацията
е заличена
съгласно чл.2
и чл.4 от ЗЗЛД

- 3.6. Разделител в средата на съда с 50% перфорация, без значение формата на перфорацията;
- 3.7. Топлоизолирани с листова и тръбна топлоизолация с дебелина 30 мм и $\lambda=0,028$, която да бъде плътно монтирана чрез лепене към външната страна на съда, вкл. и на присъединителните изводи.
- 3.8. Метални опори с минимална височина 100 мм и допълнителни подложки, подходящи за транспортиране с палетни колички в хоризонтално положение.
4. Разположение: техническо помещение с влажност: 45 ÷ 90%;
5. Изводи (вход/изход) със следните размери, брой, начин на присъединяване и разположение
- 5.1. DN 125: 6 бр., фланец и юбков (шийков) контрафланец DIN 2633/PN16, странично;
- 5.2. DN 25: 1 бр., щуцер с външна резба за дрениране, долно;
- 5.3. DN 25: 3 бр. предвидени за контролно-измервателни прибори (температура и налягане) с вътрешна резба и обезвъздушаване, предпазен клапан, странично;
- 5.4. DN 25: с вътрешна резба 1 бр. предвидени за обезвъздушаване, горно;
6. Конструктивни изисквания:
- 6.1. Да бъдат конструирани и изпълнени за вертикален монтаж;
- 6.2. Да бъдат конструирани и изпълнени с метални опори с височина минимум 100 мм;
- 6.3. Да бъдат с гарантирана хидравлична херметичност при променливи температури и налягане;
- 6.4. Да бъдат с мантел от стомана S235J2+N или аналог
- 6.5. Дъна: тип - елиптични дъна по DIN 28011 от стомана S235J2+N
- 6.6. Вътрешно покритие: студено поцинковани с цинкова боя "Zinga".
- 6.7. Външно покритие: да бъдат външно двупластово грундиращи и двуслойно минимизирани.
- 6.8. Разположението на щуцери са посочени в Приложение 3.

V. Нормативни изисквания

1. Предложеното съоръжение трябва да бъде CE сертифицирано, произведено в съответствие с европейските стандарти и директиви;
2. Закон за технически изисквания към продуктите;
3. Наредба №15 за технически правила и нормативи за проектиране, изграждане и експлоатация на обектите и съоръженията за производство, пренос и разпределение на топлинна енергия от 28.07.2005г./ДВ бр.68/2005г, попр., бр.78/2005г., изм.бр.20/2006г./;
4. Наредба за устройството, безопасната експлоатация и техническия надзор на съоръжения под налягане (обн., в ДВ бр. 64 от 2008 г.);

VI. Съпътстваща документация

Изпълнителят трябва да предостави одобрените от Възложителя комплект технически документи, както и следните документи, при извършване на доставката за всеки едни от буферните съдове:

1. Технически паспорт с включена в него изчислителна записка.
2. Сертификати за качество на вложените материали.
3. Декларация за съответствие CE.

Информацията
е заличена
съгласно чл.2
и чл.4 от ЗЗЛД

VII. Срокове

1. Изпълнителят трябва да предостави на Възложителя в срок до 3 (три) дни, след подписване на договора за изпълнение: в електронен вид на технически документи за одобрение, оформени със записка и чертежи, съдържащи с конструктивни изчисления, присъединителни и габаритни размери, транспортно тегло, отговарящи на настоящите Техническите изисквания.
2. Работните чертежи и прилежащи изчисления и записка се одобряват в рамките до три календарни дни от Възложителя.
3. Изпълнителят трябва да предостави одобрените от Възложителя технически документи, вкл. съпътстващата документация при извършване на доставката на буферните съдове.
4. Гаранционният срок на пуснатото в експлоатация съоръжение е не по-малко от 24 месеца, считано от датата на подписване на протокол за проведена 72-часова проба.
5. В случай, че се установят дефекти в съоръжението, за които Изпълнителя е бил уведомен в рамките на гаранционния срок, той е длъжен да ги отстрани или да замени дефектиралите компоненти с нови за своя сметка. В случай, че дефектирал компонент вече не е на пазара (не се предлага и произвежда), Изпълнителя се задължава да съгласува предварително с Възложителя поставянето на друг, съответстващ по характеристики компонент.
6. През гаранционния срок замяната на всички дефектирали части на съоръжението, в случай че дефекта не е причинен от умишлени действия на трети лица или неправилна експлоатация от страна на Възложителя е за сметка на Изпълнителя.

С подписването на настоящите Технически изисквания, Изпълнителят гарантира за тяхното приемане, спазване и безукорно изпълнение.

Фирмен печат:.....

Подпис с правна сила:

Дата 03.08 2019

Гр. Пловдив

Информацията е
заличена съгласно
чл.2 и чл.4 от ЗЗЛД



Информацията
е заличена
съгласно чл.2
и чл.4 от ЗЗЛД

Приложение 1

към

Технически изисквания за поръчка

с предмет: Доставка на буферни съдове за проектна инсталация

Буфер
5000л
7°C

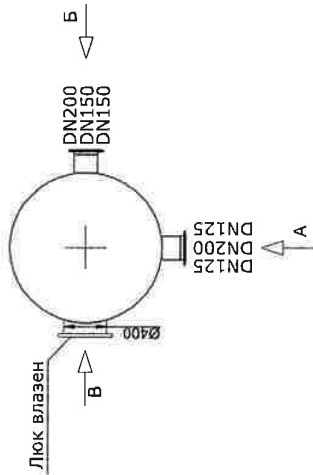

ИЗГЛЕД А

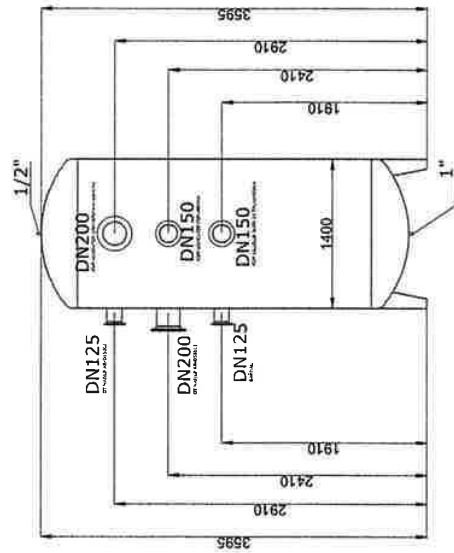

ИЗГЛЕД В

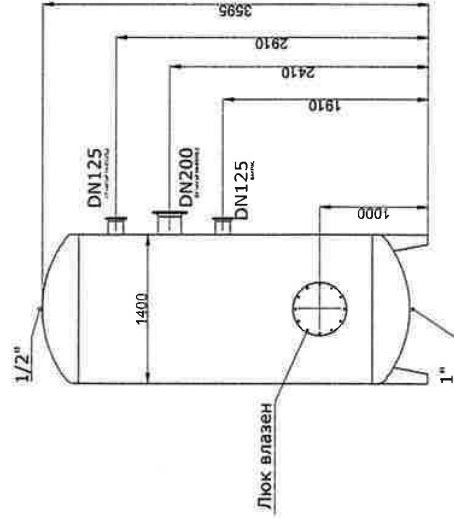

Информацията е заличена съгласно чл.2 и чл.4 от ЗЗЛД

Приложение 2

към

Технически изисквания за поръчка

с предмет: Доставка на буферни съдове за проектна инсталация

Буфер
5000л
12°C

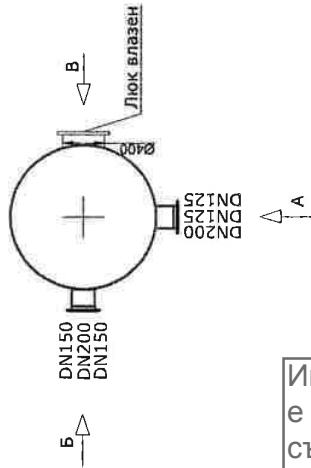

Информацията е заличена съгласно чл.2 и чл.4 от ЗЗЛД

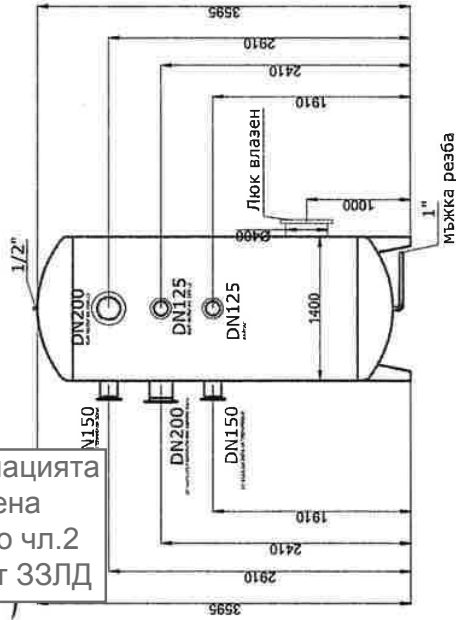

ИЗГЛЕД А

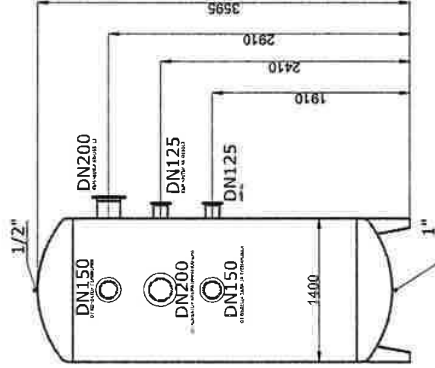

ИЗГЛЕД В

Информацията е заличена съгласно чл.2 и чл.4 от ЗЗЛД



Приложение 3 към
Технически изисквания за поръчка с предмет:
Доставка на буферни съдове за проектна
инсталация

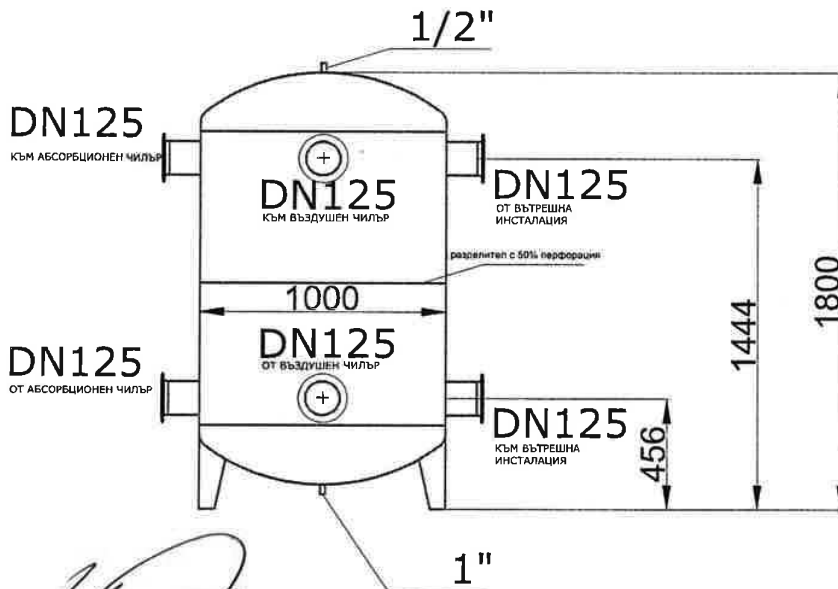
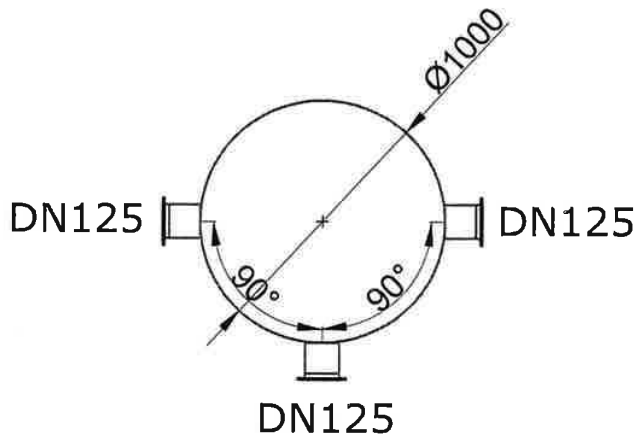

Информацията е заличена
съгласно чл.2 и чл.4 от ЗЗЛД

Търговски условия

за поръчка с предмет:

Доставка на буферни съдове за проектна инсталация, за EVN България Топлофикация ЕАД

1. Дефиниции

Изброените по-долу термини имат значението, посочено срещу тях, освен ако контекстът налага друго значение:

- 1.1. Договор означава договор, сключен между Възложителя и Изпълнителя, в който се определя предмета на доставката и условията за нейното изпълнение.
- 1.2. Доставка означава: (i) доставката на стоките; и/ или (ii) предоставянето на услугите, предмет на договора.
- 1.3. Срок на действие е срокът, през който договарът действа между страните и създава валидни права и задължения за всяка от тях.
- 1.4. Срок на изпълнение е срокът, в който дадена доставка трябва на бъде изпълнена
- 1.5. Стойност на договора е максималната стойност, която Възложителят може да дължи на Изпълнителя в замяна на извършени доставки, заявени в срока на действие на договора.
- 1.6. Търговски условия е настоящият документ, който представлява неразделна част от договора, и определя общите условия, които ще се прилагат за всяка конкретна доставка, извършена през срока на действие на договора. В случай на разлика между предвиденото в търговските условия и договора, ще се прилага предвиденото в договора.
- 1.7. Технически изисквания е документ, в който Възложителят определя своите изисквания по отношение на доставката. Техническите изисквания представляват неразделна част от договора и са задължителни за изпълнение от Изпълнителя.
- 1.8. Общи условия за закупуване е документ, който определя общо-приложими условия за всички Изпълнители. Общите условия представляват неразделна част от договора и са задължителни за Изпълнителя, доколкото в договора не е предвидено друго.

2. Ценови условия

2.1. Всички договорени в процеса на възлагане на поръчката единични цени са окончателни, без включен ДДС, прилагат се за целия срок на действие на договора и не подлежат на актуализация, освен ако договора не предвижда друго.

3. Място на изпълнение

3.1. Мястото на изпълнение се посочва от Възложителя в договора.

4. Срокове

- 4.1. Срокът на действие на договора е до (i)посоченият в договора срок на договора или (ii)усвояване стойността на договора, което настъпи по-рано.
- 4.2. Срокът за изпълнение на доставка/доставки по договора се определя в календарни дни след датата на сключване на договора и се посочва в договора/в отделните заявки за доставка към договора. В случай че, в договора не е предвиден конкретен срок за изпълнение на доставката, максималният срок за изпълнение е до 30 (тридесет) дни след подписване на договора и получаване на писмена Заявка за доставка от Възложителя, съдържаща точна спецификация на доставката.

5. Собственост/ риск

- 5.1. В случаите, когато предмет на договора е доставка на стоки, Изпълнителят е длъжен да прехвърли собствеността върху стоките, свободни от каквито и да е права на трети лица, както и да предаде на Възложителя всички документи във връзка с произхода и ползването на стоките.
- 5.2. Собствеността и риска от погиване и/или повреждане на стоките преминава върху Възложителя след подписване на приемо-предавателен протокол за приемане на доставката. Преди подписване на посочения протокол рискът се носи от Изпълнителя.

6. Плащане

6.1. Плащанията се извършват от Възложителя по банков път, по посочена от Изпълнителя сметка. Възложителят не прави авансови плащания. Възложителят заплаща дължимите суми след изпълнение на всички изброени по-долу условия: (i) надлежно извършена доставка; (ii) подписване на двустранен приемо-предавателен протокол за приемане на доставката от оправомощени представители на страните; и (iii) получаване на оригинална фактура, отговаряща на изискванията на Възложителя и приложимите нормативни актове. Срокът за плащане започва да тече от датата, на която бъде изпълнено и последното от посочените по-горе условия.

6.2. Извършване на плащане от страна на Възложителя не означава признаване на редовността на доставката и нейното приемане, нито отказ от право на: (i) неустойки и/или претенции (ii) гаранции; и (iii) обезщетения.

6.3. При издаване на фактура се посочват (i) ЕИК номерът и идентификационният номер по ДДС на Възложителя и на Изпълнителя; (ii) приложимата ставка на ДДС и сумата на ДДС, в случай на самоначисляване или нулева ставка на ДДС, се посочва приложимото законодателство и (iii) номер на Заявката за доставка.

6.4. Оригиналът на фактурата заедно с подписан приемо - предавателен протокол за извършване на доставка и копие от съответната Заявка за доставка се изпращат на вниманието на лицата за контакт на Възложителя, посочени в договора.

6.5. Страните се съгласяват, че не се допуска в една и съща фактура да се фактурират доставки по различни договори, както и доставки по различни заявки към един и същ договор.

6.6. В случай че договорът или част от него има за свой предмет извършване на услуга от Изпълнителя към Възложителя, и Изпълнителят е чуждестранно лице, за целите на избягване на двойно данъчно облагане чрез прилагане на международните Спогодби за избягване на двойно данъчно облагане /"СИДДО"/, за всяка календарна година поотделно Изпълнителят предоставя на Възложителя "Декларация за притежател на дохода" и " Сертификат за местно лице", които следва да бъдат представени до датата на издаване на първа фактура по договора и изпратени на имейл, както и в оригинал до лицата за контакт на Възложителя, представители на отдел „Снабдяване“, посочени на първата страница в договора. В случай че не бъдат представени горепосочените документи, Възложителят удържа при плащането на фактурите данък при източника съгласно приложимото българско законодателство, когато услугите са в обхвата на този данък.

7. Отговорност

7.1. Изпълнителят отговаря за точното изпълнение на възложената поръчка.

7.2. Изпълнителят носи отговорност за всички действия, бездействия, неизпълнение или небрежност от страна на негов представител и/ или персонал, както и на негови подизпълнители, в случай че има такива.

7.3. Изпълнителят отговаря за всички вреди, причинени на Възложителя и/или трети лица при или по повод изпълнение на договора.

7.4. В случай че, при изпълнение на договора настъпи застрахователно събитие, покрито от някой от застрахователните договори на Възложителя, Изпълнителят е длъжен да изпълнява стриктно инструкциите за действие, дадени от Възложителя. В случай, че за настъпило застрахователно събитие не бъде изплатено застрахователно обезщетение поради неправилно предприемане на действия от страна на Изпълнителя, последният отговаря пред Възложителя за пълния размер на претърпените в резултат на застрахователното събитие щети.

8. Права и задължения на Възложителя

8.1. Възложителят има право:

8.1.1. Във всеки момент от срока на действие на договора да извършва проверки относно качеството на доставката, без с това да пречи на самостоятелността на Изпълнителя.

8.1.2. Писмено и мотивирано да поиска от Изпълнителя да бъде отстранен някой от подизпълнителите, тъй като последният се смята за неподходящ или не отговаря на изискванията на Възложителя.

8.2. Възложителят е длъжен

8.2.1. Да организира допускането на Изпълнителя до мястото на изпълнение на доставката.

8.2.2. Да заплаща приетите доставки в предвидените срокове.

8.2.3. Да оформя предвидените в договора документи във връзка с неговото изпълнение.

8.3. Приемането на доставката от страна на Възложителя не представлява отказ от право, възникнало в съответствие с договора, и не освобождава Изпълнителя от задълженията и отговорността му, свързани с неточното изпълнение на задълженията му по договора.

9. Права и задължения на Изпълнителя

9.1. Изпълнителят има право:

9.1.1. Да бъде допуснат до мястото на изпълнение на доставката.

9.1.2. Да получи дължимите плащания в предвидените за това срокове.

9.2. Изпълнителят е длъжен:

9.2.1. Да извърши доставката съгласно условията на договора и в съответствие с изискванията на Възложителя.

9.2.2. Да извършва всички действия, свързани с изпълнението на договора, с грижата на добър търговец, в съответствие с приложимото законодателство и изцяло в интерес на Възложителя, както и съобразно стандартите, определени от Възложителя и от приложимото право.

- 9.2.3. В цялата си дейност по договора да спазва всички установени правила в областта на здравословни и безопасни условия на труда, опазване на околната среда, качество на доставката и другите приложими за дейностите по договора нормативи.
- 9.2.4. Изпълнителят, включително неговият персонал и подизпълнители, се задължават да се въздържат от всякакви действия, които могат да имат отрицателен ефект върху икономическите и правните интереси на Възложителя или върху неговата репутация и добро име.
- 9.2.5. Да опазва цялото имущество на Възложителя, до което има достъп във връзка с изпълнението на доставката.
- 9.2.6. Да информира Възложителя незабавно в писмена форма за възникнали щети или повреди в съоръжения, инсталации, оборудване или друго имущество – собственост на Възложителя, при изпълнение на доставката, както и за непосредствено свързаните с това опасности.
- 9.2.7. Да уведомява писмено Възложителя, когато съществува опасност от забава при изпълнението на доставката.
- 9.2.8. Да осигурява на Възложителя достъп до всяко място и до всяка информация, свързани с изпълнението на договора.
- 9.2.9. Да не нарушава чрез доставката защитените права на трети лица.
- 9.3. Без предварителното писмено разрешение на Възложителя, Изпълнителят няма право:
- 9.3.1. Да използва правата на интелектуална собственост на Възложителя, като например търговски марки, промишлен дизайн и други.
- 9.3.2. Да прави изявления, дава интервюта и/или подписва каквито и да е документи от името на Възложителя.
- 9.4. Изпълнителят осигурява за своя сметка сключването и поддържането в сила на всички застрахователни договори по отношение на отговорността на Изпълнителя за вреди, причинени от действия на персонала на Изпълнителя на имуществото, живота и здравето на Възложителя, неговия персонал и/или трети лица.
- 9.5. Изпълнителят се задължава да обезщети и предпазва Възложителя от претенции, съдебни дела или други действия, предприети срещу Възложителя от трети лица, доколкото те произтичат от причина, изхождаща от дейността на Изпълнителя във връзка с изпълнението на договора.
- 9.6. С подписването на договора Изпълнителят изрично потвърждава, че договорът не е предназначен да, и не дава разрешение на Изпълнителя да използва по какъвто и да било начин, която и да е от търговските марки на Възложителя, освен в случаите, в които Възложителят изрично разрешава ползването им.

10. Гаранционен срок

- 10.1. Изпълнителят поема гаранция за качеството на доставката и за годността ѝ за употреба.
- 10.2. Гаранционните срокове остават в сила, независимо от изтичане на срока на действие на договора или неговото предсрочно прекратяване.
- 10.3. Изпълнителят се задължава да отстрани за своя сметка всички повреди и отклонения от изискванията за качество, които са възникнали в рамките на гаранционния срок.
- 10.4. Изпълнителят гарантира съответствието на доставката и вложените материали с изискванията на Възложителя и приложимите български и международни стандарти, независимо от факта дали доставките произхождат от него или от негови доставчици.
- 10.5. При възникнали дефекти, поради повреда/несъответствие на качеството, гаранционният срок ще се удължи съответно с цялото време на престой.

11. Гаранция за изпълнение (в случай, че е изисквана такава в чл.5 на документ „ОБЩИ УСЛОВИЯ за реда и изискванията за подаване на оферта по обявена публична покана“)

- 11.1. При подписване на договора Изпълнителят предоставя гаранция за изпълнение на договора, чийто размер се определя като % от стойността на обществената поръчка без включен ДДС и се представя във формата на парична сума или банкова гаранция в лева. Стойността на обществената поръчка се определя от окончателната обща стойност от финалното финансово предложение на участника, избран за изпълнител. Гаранцията обезпечава изпълнението на договора, отстраняването на възникнали дефекти и задължението за плащане на каквито и да е парични суми от страна на Изпълнителя към Възложителя (като например плащане на неустойки, обезщетения или други подобни).
- 11.2. Срокът на валидност на предоставената гаранция за изпълнение се конкретизира в договора и включва срока на действие на договора и гаранционния срок на доставката/ите. Когато гаранцията за изпълнение на договора се представя във вид на парична сума, то тя се внася по сметка на Възложителя и се освобождава не по-късно от 30 дни след изтичане на срока на действие на договора включително гаранционния срок на доставката/ите. Всички банкови разходи, свързани с обслужването на гаранцията, включително при нейното възстановяване, са за сметка на Изпълнителя.

Възложителят не дължи на Изпълнителя лихви или други обезщетителни плащания върху сумата по гаранцията

11.4. Когато гаранцията за изпълнение на договора е под формата на банкова гаранция, то тя е безусловна и неотменяема. Банковата гаранция е във форма, със съдържание и при условия, предварително одобрени от Възложителя. Всички разходи по поддържането на банковата гаранция са за сметка на Изпълнителя.

11.5. Възложителят задържа гаранцията за изпълнение на договора и в случаите когато в процеса на неговото изпълнение възникне спор между страните - до приключването му с влязло в сила решение на компетентния орган или чрез споразумение между страните.

11.6. В случай на удължаване на срока на договора на основанията предвидени в ЗОП, както и при промяна на друго основание на срока на договора или на гаранционния срок:

11.6.1. При банкова гаранция Изпълнителят е длъжен да предостави анекс към банковата гаранция или нова банкова гаранция в размера на неусвоената сума, покриваща и удължения срок;

При депозитна гаранция- Възложителят има право да я задържи и за удължения.

12. Неустойки

12.1. Изпълнителят се задължава да изпълнява задълженията си по договора точно в качествено, количествено и времево отношение, като се съобразява с изискванията на Възложителя по отношение на доставката. Всяко отклонение от точното изпълнение на доставката се счита за неизпълнение от страна на Изпълнителя.

12.2. Предвидените неустойки имат обезщетителна функция за Възложителя и последният няма задължение да доказва претърпени вреди.

12.3. В случай че за Възложителя възникне право да получи неустойка или поради действие или бездействие на Изпълнителя, негов персонал и/или подизпълнители бъде наложена на Възложителя имуществена санкция от държавен и/или административен орган, или Възложителят бъде осъден да плати на трето лице обезщетение за претърпени вреди в следствие действие и/или бездействие на посочените по- горе в тази точка лица Възложителят има право да прихване размера на неустойката или имуществената санкция или обезщетението от плащането, дължимо на Изпълнителя. В тази връзка Възложителят изпраща на Изпълнителя съответно уведомление .

12.4. Всички разходи, възникващи през срока на действие на договора, които произтичат от нарушения на договорните и/ или законовите задължения на Изпълнителя, са за сметка на Изпълнителя. В случай, че Възложителят е заплатил подобни разходи, Изпълнителят се задължава да възстанови пълната им стойност на Възложителя. Възложителят има право да прихване стойността на разходите от дължимото на Изпълнителя плащане.

12.5. Неустойката се прихваща от задължението към доставчика след изпращане на уведомително писмо (документ за неустойка с обезщетителен характер) от ВЪЗЛОЖИТЕЛЯ.

12.6. Плащането на неустойка не лишава изправната страна от правото ѝ да търси обезщетение, когато претърпените вреди и пропуснатите ползи надвишават размера на неустойката.

13. Прекратяване на договора

13.1. Договорът може да бъде предсрочно прекратен, освен в изрично посочените в него случаи, и по следните начини:

13.1.1. По взаимно писмено съгласие на страните.

13.1.2. По взаимно писмено съгласие на страните, при намаляване на договорените количества или отпадане на дейности от предмета на поръчката или друг от предвидените от ЗОП случаи.

13.1.3. Едностранно от Възложителя с 30 (тридесет) дневно писмено предизвестие при намаляване на договорените количества или отпадане на дейности от предмета на поръчката или друг от предвидените от ЗОП случаи.

13.1.4. Едностранно от Възложителя в случай на неизпълнение на задължение от страна на Изпълнителя. В този случай Възложителят изпраща уведомление до Изпълнителя с искане неизпълнението да бъде отстранено в срок от 5 дни от получаването на уведомлението. Ако Изпълнителят не отстрани неизпълнението в дадения срок, Възложителят има право да прекрати договора незабавно.

13.1.5. Едностранно от Възложителя без предизвестие, в случай че срещу Изпълнителя е открито производство по несъстоятелност или ликвидация, както и ако върху имуществото му е наложен запор или възбрана.

13.1.6. с изтичане на срока на договора

13.1.7. при усвояване на стойността на договора

13.2. В случаите на предсрочно прекратяване на договора по вина на Изпълнителя Възложителят има право да задържи цялата сума по гаранцията за изпълнение, като тази сума има характер на неустойка.

14. Конфиденциалност

14.1. Изпълнителят се задължава да разглежда като конфиденциална информация цялата търговска, правна и техническа информация и документация, която му е станала известна и не е публично достъпна, в хода на участие в процедурата за избор на изпълнител и последващото изпълнение на договора.

14.2. Изпълнителят се задължава да получава и да пази в тайна конфиденциалната информация, както и: (i) да съхранява и пази конфиденциалната информация от неправомерно използване, публикации или разкриване; (ii) да не използва конфиденциалната информация за други цели, освен за изпълнение на задълженията си по договора; (iii) да не използва каквато и да е конфиденциална информация, за осъществяване на неоялна конкуренция; (iv) да ограничи достъпа до конфиденциалната информация на тези лица, които нямат нужда от такъв достъп с оглед изпълнението на договора; (v) да информира всяко от лицата, на които предоставя достъп до конфиденциална информация, че им е забранено да използват, публикуват или по друг начин да разкриват конфиденциалната информация.

14.3. Задълженията за опазване на конфиденциалната информация не се прилага спрямо информация, която е поискана от компетентен орган според действащото законодателство или е станала публично достояние не по вина на някоя от страните. Задълженията във връзка с опазване на конфиденциалната информация не са ограничени във времето. Нарушението на всяко едно от задълженията във връзка с опазване на конфиденциалната информация по време на срока на действие на договора или във всеки по-късен момент, дава право на Възложителя да получи от Изпълнителя неустойка в размер на 10% от стойността на договора за всеки отделен случай на нарушение.

15. Форсмажорни обстоятелства

15.1. Форсмажорни обстоятелства (непреодолима сила) представляват непредвидено или непредотвратимо събитие от извънреден характер, независимо от волята на страните включващо, но не ограничаващо се до: природни бедствия, генерални стачки, локаут, безредици, война, революция и др.. Страната, която не може да изпълни свое задължение поради непреодолима сила, се задължава в 3 (три) дневен срок от възникване на форсмажорното обстоятелство да уведоми писмено насрещната страна, като посочи в какво се състои непреодолимата сила и как тя ще се отрази на изпълнението на договора. При неизпълнение на задължението за уведомяване, страната, която се позовава на непреодолима сила, не се освобождава от отговорност, респективно дължи предвидените неустойки и обезщетения в случаи на неизпълнение. В 14 (четирнадесет) дневен срок от началото на непреодолимата сила, същата следва да бъде потвърдена с документ от съответния компетентен орган. Докато трае непреодолимата сила страните не отговарят за неизпълнение, причинено от непреодолимата сила. Изпълнението на задълженията на страните по времето на непреодолимата сила, респективно страните не изпадат в забава и не дължат неустойки за забава. Страните, в случай на необходимост, съвместно определят нови срокове за изпълнение на договорните задължения. Ако непреодолимата сила трае повече от 15 (петнадесет) дни, всяка от страните има право да прекрати договора с 10 (десет) дневно писмено предизвестие.

16. Общи разпоредби

16.1. Страните се съгласяват, че в отношенията помежду им се изключва прилагането на общи условия на Изпълнителя.

16.2. В случай, че при изпълнение на доставката се образуват отпадъци с опасен и/или неопасен произход, ИЗПЪЛНИТЕЛЯТ е задължен да ги приеме, ако разполага с необходимите разрешителни и лицензии от компетентни органи (МОСВ, МЗ, МИЕ) или да предаде за приемане на лице, притежаващо съответните разрешителни, съгласно ЗУО и ЗООС.

16.3. В случай че, предмета на договора включва лицензии, то страните се съгласяват, че лицензиите са стандартен софтуер, които се записва на технически носител и са предназначени за общо ползване и не са взели предвид специфичните дейности на ползвателя/Възложителя. Възложителят има право да използва софтуера, в който е включен само копие от съответния софтуер и правата за копиране, възпроизвеждане, разпространение, промяна, публично представяне и други форми на комерсиална употреба не са налични/достъпни.

16.4. Страните се съгласяват, че договорът ще бъде изпълнен в съответствие с изискванията на чл. 31 от Регламент (ЕО) № 1907/2006 на Европейския парламент и на Съвета от 18 декември 2006 година, относно регистрацията, оценката, разрешаването и ограничаването на химикали (REACH)

16.5. В случай, че предмет на договора са стоки, подлежащи на рециклиране, страните се съгласяват, че те ще се приемат ИЗПЪЛНИТЕЛЯ за негова сметка, след писмено уведомление от страна на ВЪЗЛОЖИТЕЛЯ.

16.6. Сключването, изпълнението и тълкуването на договора се извършва съгласно приложимото българско законодателство.

16.7. Страните се съгласяват, че всякакво приложение на Конвенцията на ООН относно договорите за международна продажба на стоки от 11 април 1980 г. се изключва.

16.8. Договорът обвързва и съответните наследници и правоприменници на страните.

16.9. Ако някоя от разпоредбите на договора бъде обявена за недействителна или неприложима от компетентен орган, останалите разпоредби на договора, както и възникналите въз основа на тези останали разпоредби права и задължения на страните, запазват действието си. Недействителната или неприложима разпоредба следва да бъдат заместени от страните по добросъвестен начин от действителна, приложима разпоредба.

16.10. Всички съобщения, предизвестия и нареждания, разменяни между лицата за контакт Възложителя и Изпълнителя при изпълнение на договора са валидни, когато са изпратени по пощата с обратна разписка, предадени чрез куриер срещу подпис от приемащата страна или изпратени по факс с налично факс потвърждение за изпращане, освен ако в договора не са предвидени и други начини.

16.11. Всеки спор, противоречие или претенция, произтичащи от, или свързани с изпълнението, тълкуването, прилагането или прекратяването на договора, се уреждат по приятелски начин от страните. Ако страните не успеят да уредят отношенията си по приятелски начин, спорът се разрешава от компетентният съд по седалището на Възложителя.

16.12. Договорът се сключва въз основа и се тълкува в съответствие с българското законодателство.

16.13. В случай, че договорът е двуезичен, то при разминаване в текстовете като правно обвързващ се счита текста на български език.

С подписването на настоящите търговски условия участникът гарантира за тяхното приемане, спазване и безукорно изпълнение.

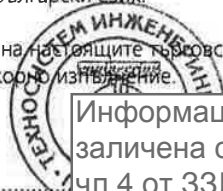

Информацията е
заличена съгласно чл.2 и
чл.4 от ЗЗЛД

Фирмен печат:.....

Подпис с правна сила:

Дата 03.08 2015

Гр. Пловдив

Мерки за безопасност при работа на външни фирми на територията на групата EVN България

С Мерките за безопасност се определят изискванията и задълженията, които страните приемат да изпълняват за осигуряване на здравословни и безопасни условия на труд на работниците, назначени от Изпълнителя, както и живота и здравето на други лица, които се намират в района на извършваната от тях дейност.

Изпълнителят е задължен да спазва изискванията на *Закона за здравословни и безопасни условия на труд, Правилника за безопасност и здраве при работа в електрически и топлофикационни централи и по електрически мрежи, Правилник за безопасност при работа в неелектрически уредби на електрически и топлофикационни централи и по топлопреносни мрежи и хидротехнически съоръжения* и други нормативни документи, регламентиращи изисквания за безопасно изпълнение на дейността.

1. Преди допускане до работа Изпълнителя предоставя на Възложителя списък на лицата, които ще работят на обекта, в т.ч.: на лицата, имащи право да бъдат изпълнители и/или отговорни ръководители при работа по наряд; на лицата, имащи право да бъдат изпълнители и/или отговорни ръководители при работа по огневи наряд /ако е необходимо издаването на такъв/. В списъка да бъдат вписани притежаваните от тях квалификационни групи по безопасност на труда.

2. Преди допускане до работа Изпълнителя представя на Възложителя валидни удостоверения за притежавана квалификационна група по безопасност на труда на лицата, които ще работят на обекта.

3. Представител на Възложителя провежда начален инструктаж на лицата, които ще работят на обекта в съответствие с мястото и конкретните условия на работа. Инструктажа се документира в съответната Книга за инструктаж.

4. При голяма численост на бригадата началния инструктаж се провежда на отговорния ръководител /отговорник на бригадата/. Преминалият начален инструктаж отговорен ръководител /отговорник на бригадата/ провежда начален инструктаж на работниците от бригадата, документиран в съответния дневник.

5. Не се допускат до работа лица, които ще работят на обекта, които не притежават необходимите знания и умения и/или не са инструктирани по правилата за осигуряване на здравословни и безопасни условия на труд.

6. Лицата, които ще работят на обекта нямат право да преместват и отстраняват средствата за сигнализация и колективна защита /прегради, предупредителни табели, ограждения и др.под./, както и да разширяват работното място извън обозначения и сигнализирания район.

7. Изпълнителят носи пълна отговорност за безопасното изпълнение на работата от неговите работници, вкл. за осигуряване и ползване на подходящи безопасни инструменти, лични предпазни средства, облекла и др., както и за квалификацията, обучението и инструктажите на персонала си.

8. Ежедневно и след окончателното приключване на работата персонала на Изпълнителя, работещ на обекта, почиства работното място.

9. Машините и апаратите, които ще се използват, да са в добро техническо състояние, да са преминали съответно техническо обслужване и да са безопасни за използване.

10. Чрез контролиращ персонал, от страна на Възложителя, се осъществява периодичен контрол по спазване на правилата и изискванията за безопасност на труда. При констатиране на нарушения на правилата за безопасна работа от лицата, които ще работят на обекта, контролиращия персонал следва да уведоми ръководителя на обекта, за вземане на мерки за отстраняване на нарушенията, включително спиране на работата. Констатацията следва да бъде в писмен вид, чрез двустранно подписан констативен протокол.

11. Работата следва да се спре в случай или при вероятност от възникване на опасност за здравето и живота на работещите, до отстраняване на опасността.

12. В случай на трудова злополука, следва да се уведоми веднага Възложителя /група Охрана на труда, отдел Централни операции/, както и да окаже съдействие за изясняване на обстоятелствата и причините за злополуката.

13. Загубите, причинени от влошаване на качеството и/или удължаване сроковете на извършваните работи поради отстраняване на отделни лица или спиране работата на групи за допуснати нарушения на изискванията на Правилниците и инструкциите по безопасността на труда, са за сметка на Изпълнителя.

Настоящите мерки за безопасност са изготвени в изпълнение изискванията на чл.14, чл.16, т.8 и чл.18 от *Закона за здравословни и безопасни условия на труд*, чл.5 от *Правилник за безопасност и здраве при работа в електрически уредби на електрически и топлофикационни централи и по електрически мрежи*, чл.5 от *Правилник за безопасност при работа в неелектрически уредби на електрически и топлофикационни централи и по топлопреносни мрежи и хидротехнически съоръжения* и за координиране на работата при извършване на дейности от външни фирми и организации за групата EVN България.

Кандидат: _____
/подпис и

Информацията
е заличена
съгласно чл.2
и чл.4 от ЗЗЛД

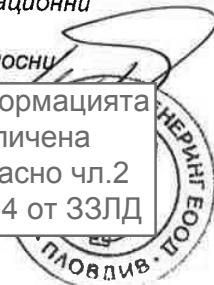

ДЕКЛАРАЦИЯ

по чл. 47, ал. 5 от ЗОП

Във връзка с изпълнение на поръчка с предмет:

Досетка на Буферни съдове за проектна инсталация, за
ЕВН България Топлофикация ЕАД

Фирма: „Техносистем Инженеринг“ ЕООД

Представявана от: Юрий Викторов Михайлов

ДЕКЛАРИРАМ, ЧЕ:

1. Не съм свързано лице с възложителя или със служители на ръководна длъжност в неговата организация;
2. Не съм сключил договор с лице по чл. 21 или чл. 22 от Закона за предотвратяване и установяване на конфликт на интереси.

Известно ми е, че за вписване на неверни данни в настоящата декларация нося наказателна отговорност по чл. 313 от НПК.

ДЕКЛАРАТОР: _____

/подпис/

Информацията
е заличена
съгласно чл.2
и чл.4 от ЗЗЛД



Забележка: Настоящата декларация се представя от лицата, съгласно чл. 47, ал. 4 от ЗОП.