

Приложение №1 към Технически изисквания към процедура на договаряне с предварителна покана за участие

№ 369-TP-18-TN-Д-3

Предмет: Доставка на резервни части за помпи тип HGM 2/11

ТЕХНИЧЕСКА СПЕЦИФИКАЦИЯ

Доставка на резервни части за 3 броя помпи тип HGM 2/11, произведени през 2011 год., със следните обозначения :

1. Serial number 42042311000302130203, Order number : 9971753520 / 100 /1
2. Serial number 42042311000302130203, Order number : 9971753520 / 100 /2
3. Serial number 42042311000302130203, Order number : 9971753520 / 100 /3

Резервните части са означени съгласно описанието в документ № 10 10030 5300 9300, ревизия А от 09.11.2011 год., „Ръководство за експлоатация и монтаж HGM (Оригинално ръководство за експлоатация)“, издаден от производителя KSB GmbH, съгласно поръчка KSB Order No. : 9971753520 000100 01-03.

Списък резервни части / Parts List			Помпа тип / Pump type	HGM 2/11
№	Артикул Part number	Описание / Description	Материал / Material	Количество за помпа / Quantity for unit
1	529	BEARING SLEEVE 83/ 120X 53	1.4021-WR525	1
2	545	BEARING BUSH 120/ 155X 59	NORICROM1.4475	1
3	542.02	THROTTLE BUSH 83/ 120X 70	NORICROM1.4475	1
4	59-4	PISTON	1.4021+QT800/WR 525	1
5	386.01	THRUST BEARING 104/ 150X 32 RING	RWA 350	1
6	386.02	THRUST BEARING 70/ 100X 12 RING	WR 575	1
7	386.03	THRUST BEARING 69/ 100X 12 RING	NORICROM1.4475	1
8	391	BEARING RING 70/ 165X 18 CARRIER	1.4021+QT800	1
9	603	BALANCE DRUM 39/ 153X 59	1.4024.09	1

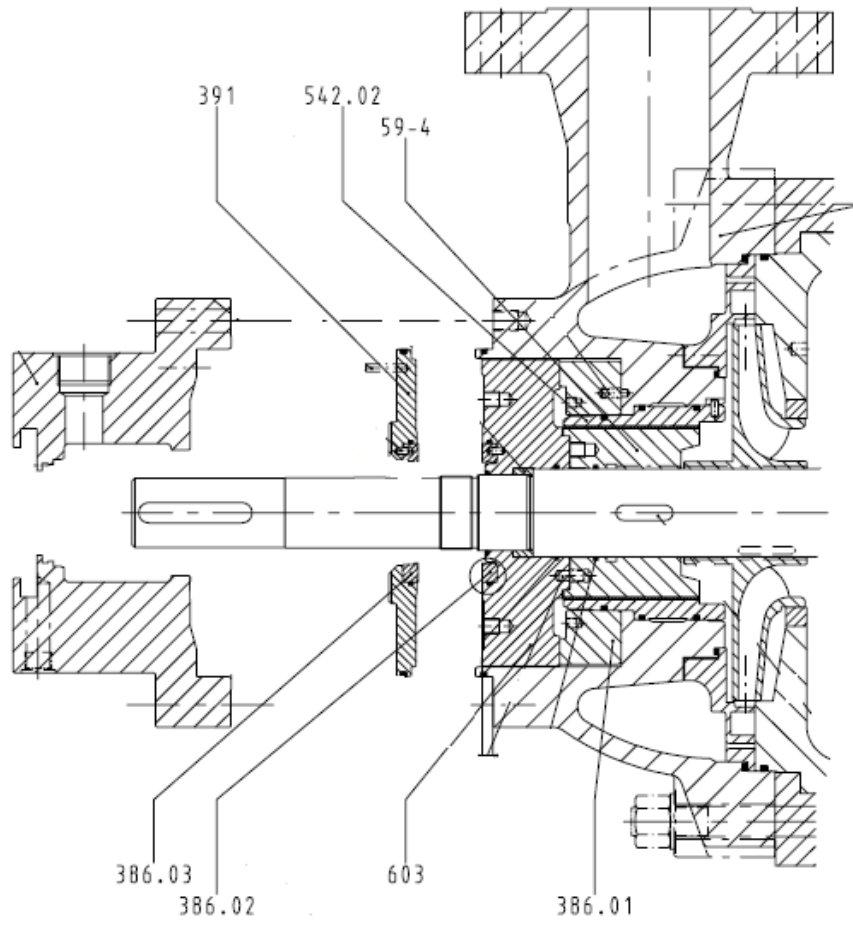

Лагерен възел помпа, край към електро двигател

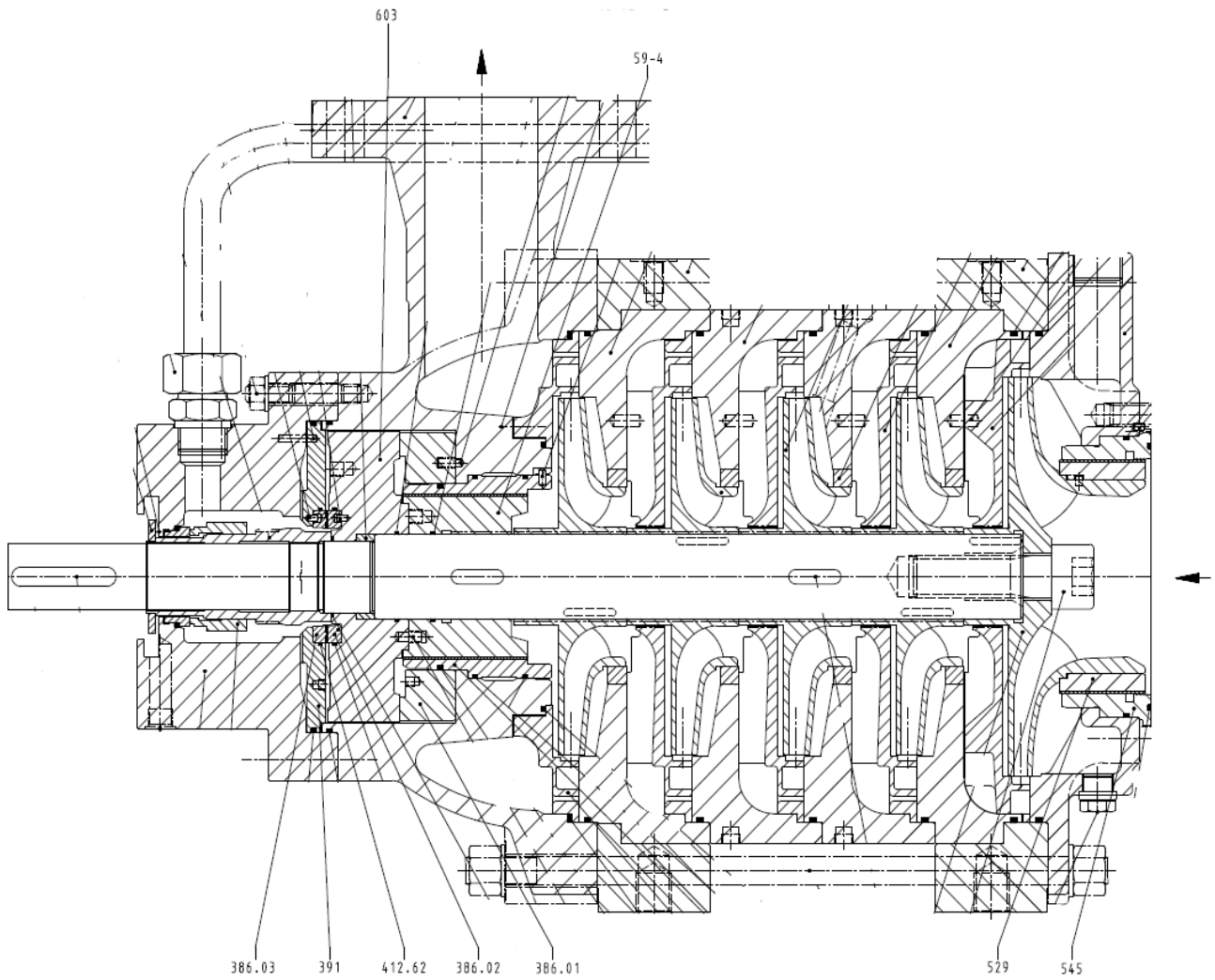

Схема детали помпа тип HGM 2/11